



PROYECTO DE EJECUCIÓN DE CUBRICIÓN DE PISTA DEPORTIVA SEPARATA 3. ADAPTACIÓN DE OBRA PARA LICITACIÓN

ALCUESCAR (Cáceres)

PROMOTOR: EXCMO. AYUNTAMIENTO DE ALCUESCAR

sboza

sbozaarquitectura s.c.
www.sbozaarquitectura.com

Documento 3. ESTUDIO DE SEGURIDAD Y SALUD

Arquitecto: J. Jesús Martín Núñez
nº colegiado: 574.163



**ESTUDIO DE SEGURIDAD SEPARATA 3.
CUBRICIÓN DE PISTA DEPORTIVA**

Plan Activa 2017-2018

EXCMO. AYUNTAMIENTO DE ALCUÉSCAR __ PROMOTOR

SBOZA ARQUITECTURA

Arq. responsable: JUAN JESÚS MARTÍN NÚÑEZ __ ARQUITECTO

INDICE

DOCUMENTO 1. MEMORIA

DOCUMENTO 2. PLANOS

DOCUMENTO 3. PLIEGO DE CONDICIONES

DOCUMENTO 1

Memoria

1. MEMORIA GENERAL.

1.1. ENCARGO.

El presente Estudio de Seguridad y Salud se refiere al Proyecto cuyos datos generales son:

PROYECTO DE REFERENCIA	
Proyecto de Ejecución de	CUBRICIÓN DE PISTA DEPORTIVA
Arquitecto autor del proyecto	JUAN JESÚS MARTIN NÚÑEZ
Titularidad del encargo	AYUNTAMIENTO DE ALCUÉSCAR
Emplazamiento	Parque Municipal de Alcuéscar, c/ de los Huertos s/n, Alcuéscar, Cáceres
Presupuesto de Ejecución Material	205.590,54 €
Plazo de ejecución previsto	ENTRE CUATRO Y SEIS MESES
Número máximo de operarios	DIEZ
Total aproximado de jornadas	100
OBSERVACIONES:	

Agentes

Peticionario:	EXCMO. AYUNTAMIENTO DE ALCUÉSACR (CÁCERES) Plaza de España 1, 10160 Alcuéscar, Cáceres CIF: P1001000G
Poseedor del contrato:	SBOZA ARQUITECTURA S.C. NIF: J-06674303 c/ San Pedro de Alcántara, 7, 1F, Cáceres
Arquitecto responsable:	Juan Jesús Martín Núñez, Arquitecto colegiado 574.163 COADE
Director de obra:	Juan Jesús Martín Núñez, Arquitecto colegiado 574.163 COADE
Director ejecución de obra:	Miguel Ángel García Romero, arq. téc. colegiado nº1282 en el C.O.A.A.T.I.E.B.A.
Colaboradores:	Daniel Jiménez + Jaime Olivera_Arquitectos

1.2. MEMORIA OBJETO DE ESTE ESTUDIO.

De acuerdo con lo establecido en la Ley 31/1995 de 8 de Noviembre, de Prevención de Riesgos Laborales y en las disposiciones posteriores, R.D. 39/1997 de 17 de Enero, Reglamento de los servicios de Prevención, R.D. 485/1997 de 14 de Abril, Disposiciones Mínimas en materia de Señalización de Seguridad y Salud en el trabajo, R.D. 486/1997 de 14 de Abril, Disposiciones Mínimas de Seguridad y Salud en los Lugares de Trabajo, y en el R.D. 1627/1997 de 24 de Octubre, Disposiciones Mínimas de Seguridad y de Salud en las Obras de Construcción; la necesidad de establecer unas condiciones mínimas de seguridad en el trabajo del sector de la construcción. Para ello se establece la necesidad de la redacción del Estudio de Seguridad y Salud, en el cual se analizará el proceso constructivo de la obra concreta y específica que corresponda, las secuencias de trabajo y sus riesgos inherentes; posteriormente analizaremos cuales de estos riesgos se pueden eliminar, cuales no se pueden eliminar pero si se pueden adoptar medidas preventivas y protecciones técnicas adecuadas, tendentes a reducir e incluso anular dichos riesgos. Este Estudio de Seguridad y Salud, establece las

previsiones respecto a la prevención de riesgos de accidente, enfermedades profesionales, así como las instalaciones preceptivas de higiene y bienestar social de los trabajadores durante la ejecución de la obra.

1.3. DEBERES. OBLIGACIONES Y COMPROMISOS. TANTO DEL EMPRESARIO COMO DEL TRABAJADOR.

Según los Arts. 14 y 17, en el Capítulo III de la Ley de Prevención de Riesgos Laborales se establecen los siguientes puntos:

1. Los trabajadores tienen derecho a una protección eficaz en materia de seguridad y salud en el trabajo. El citado derecho supone la existencia de un correlativo deber del empresario de protección de los trabajadores frente a los riesgos laborales. Este deber de protección constituye, igualmente, un deber de las Administraciones Públicas respecto del personal a su servicio. Los derechos de información, consulta y participación, formación en materia preventiva, paralización de la actividad en caso de riesgo grave e inminente y vigilancia de su estado de salud, en los términos previstos en la presente Ley, forman parte del derecho de los trabajadores a una protección eficaz en materia de seguridad y salud en el trabajo.

2. En cumplimiento del deber de protección, el empresario deberá garantizar la seguridad y la salud de los trabajadores a su servicio en todos los aspectos relacionados con el trabajo.

A estos efectos, en el marco de sus responsabilidades, el empresario realizará la prevención de los riesgos laborales mediante la adopción de cuantas medidas sean necesarias para la protección de la seguridad y la salud de los trabajadores, con las especialidades que se recogen en los artículos correspondientes en materia de evaluación de riesgos, información, consulta y participación y formación de los trabajadores, actuación en casos de emergencia y de riesgo grave e inminente, vigilancia de la salud, y mediante la constitución de una organización y de los medios necesarios en los términos establecidos en el Capítulo IV de la presente Ley.

El empresario desarrollará una acción permanente con el fin de perfeccionar los niveles de protección existentes y dispondrá lo necesario para la adaptación de las medidas de prevención señaladas en el párrafo anterior a las modificaciones que puedan experimentar las circunstancias que incidan en la realización del trabajo.

3. El empresario deberá cumplir las obligaciones establecidas en la normativa sobre prevención de riesgos laborales.

4. Las obligaciones de los trabajadores establecidas en esta Ley, la atribución de funciones en materia de protección y prevención a trabajadores o Servicios de la empresa y el recurso al concierto con entidades especializadas para el desarrollo de actividades de prevención complementarán las acciones del empresario, sin que por ello le eximan del cumplimiento de su deber en esta materia, sin perjuicio de las acciones que pueda ejercitar, en su caso, contra cualquier otra persona.

5. El coste de las medidas relativas a la seguridad y la salud en el trabajo no deberá recaer en modo alguno sobre los trabajadores.

Equipos de trabajo y medios de protección.

1. El empresario adoptará las medidas necesarias con el fin de que los equipos de trabajo sean adecuados para el trabajo que deba realizarse y convenientemente adaptados a tal efecto, de forma que garanticen la seguridad y la salud de los trabajadores al utilizarlos. Cuando la utilización de un equipo de trabajo pueda presentar un riesgo específico para la seguridad y la salud de los trabajadores, el empresario adoptará las medidas necesarias con el fin de que:

- a) La utilización del equipo de trabajo quede reservada a los encargados de dicha utilización.
- b) Los trabajos de reparación, transformación, mantenimiento o conservación sean realizados por los trabajadores específicamente capacitados para ello.

2. El empresario deberá proporcionar a sus trabajadores equipos de protección individual adecuados para el desempeño de sus funciones y velar por el uso efectivo de los mismos cuando, por la naturaleza de los trabajos realizados, sean necesarios. Los equipos de protección individual deberán utilizarse cuando los riesgos no se puedan evitar o no puedan limitarse suficientemente por medios técnicos de protección colectiva o mediante medidas, métodos o procedimientos de organización del trabajo.

1.4. PRINCIPIOS BASICOS DE LA ACCION PREVENTIVA.

De acuerdo con los Arts. 15 y 16 de la Ley de Prevención de Riesgos Laborales, se establece que:

1. El empresario aplicará las medidas que integran el deber general de prevención previsto en el capítulo anterior, con arreglo a los siguientes principios generales:

- a) Evitar los riesgos.
- b) Evaluar los riesgos que no se puedan evitar.
- c) Combatir los riesgos en su origen.
- d) Adaptar el trabajo a la persona, en particular en lo que respecta a la concepción de los puestos de trabajo, así como a la elección de los equipos y los métodos de trabajo y de producción, con miras, en particular, a atenuar el trabajo monótono y repetitivo y a reducir los efectos del mismo en la salud.
- e) Tener en cuenta la evolución de la técnica.
- f) Sustituir lo peligroso por lo que entrañe poco o ningún peligro.
- g) Planificar la prevención, buscando un conjunto coherente que integre en ella la técnica, la organización del trabajo, las condiciones de trabajo, las relaciones sociales y la influencia de los factores ambientales en el trabajo.
- h) Adoptar medidas que antepongan la protección colectiva a la individual.
- i) Dar las debidas instrucciones a los trabajadores.

2. El empresario tomará en consideración las capacidades profesionales de los trabajadores en materia de seguridad y de salud en el momento de encomendarles las tareas.

3. El empresario adoptará las medidas necesarias a fin de garantizar que solo los trabajadores que hayan recibido información suficiente y adecuada puedan acceder a las zonas de riesgo grave y específico.

4. La efectividad de las medidas preventivas deberá prever las distracciones o imprudencias no temerarias que pudiera cometer el trabajador. Para su adopción se tendrán en cuenta los riesgos adicionales que pudieran implicar determinadas medidas preventivas; las cuales solo podrán adoptarse cuando la magnitud de dichos riesgos sea sustancialmente inferior a la de los que se pretende controlar y no existan alternativas más seguras.

5. Podrán concertar operaciones de seguro que tengan como fin garantizar como ámbito de cobertura la previsión de riesgos derivados del trabajo, la empresa respecto de sus trabajadores, los trabajadores autónomos respecto a ellos mismos y las sociedades cooperativas respecto a sus socios cuya actividad consista en la prestación de su trabajo personal.

Evaluación de los riesgos.

1. La acción preventiva en la empresa se planificará por el empresario a partir de una evaluación inicial de los riesgos para la seguridad y la salud de los trabajadores, que se realizará, con carácter general, teniendo en cuenta la naturaleza de la actividad, y en relación con aquellos que estén expuestos a riesgos especiales.

Igual evaluación deberá hacerse con ocasión de la elección de los equipos de trabajo, de las sustancias o preparados químicos y del acondicionamiento de los lugares de trabajo. La evaluación inicial tendrá en cuenta aquellas otras actuaciones que deban desarrollarse de conformidad con lo dispuesto en la normativa sobre protección de riesgos específicos y actividades de especial peligrosidad. La evaluación será actualizada cuando cambien las condiciones de trabajo y, en todo caso, se someterá a consideración y se revisará, si fuera necesario, con ocasión de los daños para la salud que se hayan producido. Cuando el resultado de la evaluación lo hiciera necesario, el empresario realizará controles periódicos de las condiciones de trabajo y de la actividad de los trabajadores en la prestación de sus servicios, para detectar situaciones potencialmente peligrosas.

2. Si los resultados de la evaluación prevista en el apartado anterior lo hicieran necesario, el empresario realizará aquellas actividades de prevención, incluidas las relacionadas con los métodos de trabajo y de producción, que garanticen un mayor nivel de protección de la seguridad y la salud de los trabajadores. Estas actuaciones deberán integrarse en el conjunto de las actividades de la empresa y en todos los niveles jerárquicos de la misma. Las actividades de prevención deberán ser modificadas cuando se aprecie por el empresario, como consecuencia de los controles periódicos previstos en el apartado anterior, su inadecuación a los fines de protección requeridos.

3. Cuando se haya producido un daño para la salud de los trabajadores o cuando, con ocasión de la vigilancia de la salud prevista en el artículo 22, aparezcan indicios de que las medidas de prevención resultan insuficientes, el empresario llevará a cabo una investigación al respecto, a fin de detectar las causas de estos hechos.

Problemática del solar.

Pista Deportiva existente sita en el Parque Municipal de Alcuéscar, entre la avda. de la Constitución y la calle de los Huertos.

En la tabla siguiente se indican las principales características y condicionantes del emplazamiento donde se realizará la obra:

DATOS DEL EMPLAZAMIENTO	
Accesos a la obra	BUENOS, VÍA PÚBLICA
Topografía del terreno	INCLINADA ASUMIBLE
Edificaciones colindantes	NO, CERCANAS SI
Suministro de energía eléctrica	SÍ
Suministro de agua	SÍ
Sistema de saneamiento	SÍ
Servidumbres y condicionantes	NO

2. CARACTERÍSTICAS DE LA EDIFICACIÓN.

2.0. GENERALIDADES.

De acuerdo con lo dispuesto en el artículo 11, a) Uno, del Decreto 462/1.971, de 11 de Marzo, en la redacción del presente proyecto se han observado las normas vigentes aplicables a construcción.

2.1. SUSTENTACIÓN DEL EDIFICIO.

Justificación de las características del suelo y parámetros a considerar para el cálculo de la parte del sistema estructural correspondiente a la cimentación.

Bases de cálculo

Método de cálculo:	El dimensionado de secciones se realiza según la Teoría de los Estados Límites Últimos (apartado 3.2.1 DB-SE) y los Estados Límites de Servicio (apartado 3.2.2 DB-SE). El comportamiento de la cimentación debe comprobarse frente a la capacidad portante (resistencia y estabilidad) y la aptitud de servicio.
Verificaciones:	Las verificaciones de los Estados Límites están basadas en el uso de un modelo adecuado para al sistema de cimentación elegido y el terreno de apoyo de la misma.
Acciones:	Se ha considerado las acciones que actúan sobre el edificio soportado según el documento DB-SE-AE y las acciones geotécnicas que transmiten o generan a través del terreno en que se apoya según el documento DB-SE en los apartados (4.3 - 4.4 - 4.5).

Estudio geotécnico

Estudio geotécnico realizado

Generalidades:	El análisis y dimensionamiento de la cimentación exige el conocimiento previo de las características del terreno de apoyo, la tipología del edificio previsto y el entorno donde se ubica la construcción.
Empresa:	GEMA
Fecha:	Julio 2017
Nombre del autor firmantes:	Raul Martinez Fernández
Titulación/es:	Geólogo

2.2. SISTEMA ESTRUCTURAL.

La cubierta proyectada se desarrolla en planta única, comprendiendo dos líneas de pilares diferenciadas y a distinto nivel. Una la que se prevé sobre la grada de la pista actual y la otra a nivel de pista.

Se ha diseñado conforme a una estructura de cerchas y pilares de acero, con cimentación en zapatas arriostradas se ha resuelto atendiendo a las recomendaciones establecidas por el estudio geotécnico, y queda definida, al igual que la estructura, en dicho proyecto de ejecución.

Se establecerán los datos y las hipótesis de partida, el programa de necesidades, las bases de cálculo y procedimientos o métodos empleados para todo el sistema estructural, así como las características de los materiales que intervienen.

Cimentación:

Datos y las hipótesis de partida	Indicadas en el Anexo correspondiente
Programa de necesidades	Indicadas en el Anexo correspondiente
Bases de cálculo	Indicadas en el Anexo correspondiente
procedimientos o métodos empleados para todo el sistema estructural	Indicados en el Anexo correspondiente
Características de los materiales que intervienen	Indicados en el Anexo correspondiente

Estructura portante:

Datos y las hipótesis de partida	Indicadas en el Anexo correspondiente
Programa de necesidades	Indicadas en el Anexo correspondiente
Bases de cálculo	Indicadas en el Anexo correspondiente
procedimientos o métodos empleados	Indicados en el Anexo correspondiente
Características de los materiales que intervienen	Indicados en el Anexo correspondiente

Estructura horizontal y cubierta

Datos y las hipótesis de partida	Indicadas en el Anexo correspondiente
Programa de necesidades	Indicadas en el Anexo correspondiente
Bases de cálculo	Indicadas en el Anexo correspondiente
procedimientos o métodos empleados	Indicados en el Anexo correspondiente

Características de los materiales que intervienen

Indicados en el Anexo correspondiente

2.3. SISTEMA ENVOLVENTE.

Descripción general del edificio:

El citado eje norte-sur del jardín, en evidente ascenso, da la primera pauta de trabajo, planteando la edificación no solo como un elemento arquitectónico aislado, ensimismado, sino como un pabellón de jardín, una tipología eterna de la arquitectura que busca poner en relación dos paradigmas: el espacio verde, natural, con reglas orgánicas y siempre dinámico, cambiante, vivo, la sombra de hoja; con el hecho construido, el espacio disponible, el abrigo, la sombra fallada. Una segunda pauta la proporcionan los mismos límites del espacio. Al norte el jardín. Al este, una estrecha faja verde de palmeras y un somero parterre ajusta la horizontal de la pista con la pendiente de la calle Nueva. Al oeste, escenario, edificios de apoyo y el particular muro curvo empedrado, que construye un fondo que cierra las vistas más lejanas. Al sur, la calle de los Huertos, a cota con la grada superior de la pista, en la que las viviendas de baja densidad, apretadas, dejan entrever el olivar que anuncia el borde del municipio. Por último, orientación, luz y viento. Si bien el Parque protege el espacio en la orientación norte, desde donde suele soplar en las invernadas, en tiempo de lluvias los vientos suelen ser de oeste y suroeste, actualmente orientación desprotegida. También es en el sur, sin arbolado este límite actual, donde la sombra es más necesaria y debe ser controlada. Con estos tres parámetros básicos, conceptos seminales de la propuesta, planteamos una pieza exacta, un perímetro ortogonal, blanco, que delimita un espacio lleno de espacios.

La cubierta expresa su verdad estructural con un grupo de 9 pórticos principales, perpendiculares al desarrollo de la pista y separados 7,00 m entre sí, que resuelven su luz de 25 m mediante una cercha triangulada de perfiles tubulares de acero 180.10.6 y 60.60.4 sobre pilares, también en perfiles metálicos, 200.200.8. Estas cerchas, con tratamiento antioxidante, se forran con panel sándwich lacado en color blanco mate, para convertirlas en piezas lisas, esbeltas y elegantes. Entre ellas se dispone la cubierta de panel sándwich lacado en color blanco mate. El canalón de evacuación de aguas pluviales subtiende un bajante 100.100 junto a los pilares, hasta la urbanización y su recogida actual de agua. En los bordes con la calle, al sur, y con el parque, al norte, la cubierta se prolonga en voladizo, colaborando así a la corrección de su flecha y favoreciendo su esbeltez, duplicando su ritmo y aumentando su canto, construyendo así dos galerías pautadas por las piezas de doble canto que actúan tanto como compresor espacial, apretando este espacio interpuesto entre la zona cubierta y el jardín o la calle, como reflector de luz, permitiendo el rebote de la luz solar al interior del espacio y dotando de iluminación natural reflejada, no directa, así como protegiendo el espacio de las rachas de viento en esas las más expuestas orientaciones. Son estas galerías elemento esencial del proyecto, las cuales en esta presente separata no serán revestidas, siendo posible su revestimiento en futuras separatas. La que construye el borde con la calle de los Huertos se convierte en acceso, foyer, deambulatorio, articulación urbana del espacio cubierto en sus múltiples posibilidades y usos, tanto deportivos como lúdicos, favoreciendo el acceso desde el sur, a la cota alta del espacio, a la vez que permite la adecuada sombra sobre la grada, sin perder la iluminación natural. En este borde, se pretende incorporar en futuras actuaciones en sustitución de la valla existente, un banco que cierre el espacio hacia la acera de la calle pero que sirva como apoyo mobiliario a la galería, un nuevo espacio para la comunidad. La que se abre al jardín se superpone a éste, se intercala entre la vegetación, que proyecta su sombra sobre el muro flotante y lo convierte en fondo de paisaje, entre los árboles, construyendo la fachada del pabellón

con un ritmo austero pero dinámico de sombras arrojadas y luces partidas. Proponemos sustituir la iluminación actual en dichos bordes incorporándola a dichas galerías que tanto durante el día con el reflejo del sol, como de noche mediante tecnología led, aparecerán como bellas lámparas orlando el pabellón. El cerramiento textil, en piezas enrollables motorizadas en tejido tipo screen de urdimbre de pvc, embutidas en el canto de la pieza perimetral volada, se prete ejecutar en futuras actuaciones.

2.6. __SISTEMAS DE ACONDICIONAMIENTO E INSTALACIONES.

Saneamiento:

La cubierta dispondrá de su correspondiente red de saneamiento. Se dimensionará una red de bajantes y colectores de PVC para la red de aguas pluviales.

Instalación de agua fría y agua caliente:

No existe

Instalación de electricidad:

La instalación se realizará mediante conducciones bajo tubo, siempre con toma a tierra.

Instalación de telecomunicaciones:

No se contempla dadas las características del edificio.

Instalación de climatización:

No se contempla dadas las características del edificio.

2.7. EQUIPAMIENTO.

La cubierta está proyectada, para que en futuras actuaciones se pueda instalar un sistema de estores enrollables, motorizados para cerrar parcialmente el espacio.

3. PRESUPUESTO, PLAZO DE EJECUCION Y MANO DE OBRA.

Presupuesto de Ejecución Material de la obra.

PEM: 205.590,54 €

Plazo de ejecución.

La duración estimada de esta obra, objeto de este estudio de Seguridad y Salud es de entre cuatro y seis meses.

Personal previsto

Dadas las características de la obra, se estima un número máximo en la misma de 5 operarios (en momentos puntuales).

4. IDENTIFICACION AUTORES DEL ESTUDIO DE SEGURIDAD

El estudio de seguridad y salud ha sido redactado por el arquitecto Juan Jesús Martín Núñez, Arquitecto colegiado 574.163 COADE.

5. TRABAJOS PREVIOS A LA REALIZACION DE LA OBRA.

Deberá realizarse el vallado del perímetro de la parcela según planos y antes del inicio de la obra. Las condiciones del vallado deberán ser:

- Tendrá 2 metros de altura.
- Portón para acceso de vehículos de 4 metros de anchura y puerta independiente para acceso de personal.

Deberá presentar como mínimo la señalización de:

- Prohibido aparcar en la zona de entrada de vehículos.
- Prohibido el paso de peatones por la entrada de vehículos.
- Obligatoriedad del uso del casco en el recinto de la obra.
- Prohibición de entrada a toda persona ajena a la obra.
- Cartel de obra.

Realización de una caseta para acometida general en la que se tendrá en cuenta el Reglamento Electrotécnico de Baja Tensión.

6. SERVICIOS HIGIENICOS, VESTUARIOS, COMEDOR Y OFICINA DE OBRA.

En función del número máximo de operarios que se pueden encontrar en fase de obra, determinaremos la superficie y elementos necesarios para estas instalaciones. En nuestro caso la mayor presencia de personal simultáneo se consigue con 10 trabajadores, determinando los siguientes elementos sanitarios:

Duchas :1
 Inodoros :.....1
 Lavabos :.....1
 Urinarios :.....2
 Espejos :.....1

Complementados por los elementos auxiliares necesarios: Toalleros, jaboneras, etc.

Los vestuarios estarán provistos de asientos y taquillas individuales, con llave, para guardar la ropa y el calzado.

La superficie de estos servicios se especifica en el plano correspondiente, con lo que se cumplirán las Vigentes Ordenanzas.

Deberá disponerse de agua caliente y fría en duchas y lavabos.

Así mismo, se instalarán comedores dotados de mesas y sillas en número suficiente.

Se dispondrá de un calentador-comidas, pileta con agua corriente y menaje suficiente para el número de operarios existente en obra.

Habrá un recipiente para recogida de basuras.

Se mantendrán en perfecto estado de limpieza y conservación.

En la oficina de obra se instalará un botiquín de primeros auxilios con el contenido mínimo indicado por la legislación vigente, y un extintor de polvo seco polivalente de eficacia 13 A.

7. INSTALACION ELECTRICA PROVISIONAL DE OBRA

Riesgos detestables más comunes.

- Heridas punzantes en manos.
- Caídas al mismo nivel.
- Electrocutión; contactos eléctricos directos e indirectos derivados esencialmente de:
- Trabajos con tensión.
- Intentar trabajar sin tensión pero sin cerciorarse de que está efectivamente interrumpida o que no puede conectarse inopinadamente.
- Mal funcionamiento de los mecanismos y sistemas de protección.
- Usar equipos inadecuados o deteriorados.
- Mal comportamiento o incorrecta instalación del sistema de protección contra contactos eléctricos indirectos en general, y de la toma de tierra en particular.

Normas o medidas preventivas tipo.

A) Sistema de protección contra contactos indirectos.

Para la prevención de posibles contactos eléctricos indirectos, el sistema de protección elegido es el de puesta a tierra de las masas y dispositivos de corte por intensidad de defecto (interruptores diferenciales).

B) Normas de prevención tipo para los cables.

- El calibre o sección del cableado será el especificado en planos y de acuerdo a la carga eléctrica que ha de soportar en función de la maquinaria e iluminación prevista.
- Todos los conductores utilizados serán aislados de tensión nominal de 1000 voltios como mínimo y sin defectos apreciables (rasgones, repelones y asimilables). No se admitirán tramos defectuosos en este sentido.
- La distribución desde el cuadro general de obra a los cuadros secundarios (o de planta), se efectuará mediante canalizaciones enterradas.
- En caso de efectuarse tendido de cables y mangueras, éste se realizará a una altura mínima de 2 m. en los lugares peatonales y de 5 m. en los de vehículos, medidos sobre el nivel del pavimento.
- El tendido de los cables para cruzar viales de obra, como ya se ha indicado anteriormente, se efectuará enterrado. Se señalará el -paso del cable- mediante una cubrición permanente de tablones que tendrán por objeto el proteger mediante reparto de cargas, y señalar la existencia del -paso eléctrico- a los vehículos. La profundidad de la zanja mínima, será entre 40 y 50 cm.; el cable irá además protegido en el interior de un tubo rígido, bien de fibrocemento, bien de plástico rígido curvable en caliente.
- Caso de tener que efectuar empalmes entre mangueras se tendrá en cuenta:
 - a) Siempre estarán elevados. Se prohíbe mantenerlos en el suelo.
 - b) Los empalmes provisionales entre mangueras, se ejecutarán mediante conexiones normalizadas estancos antihumedad.
 - c) Los empalmes definitivos se ejecutarán utilizando cajas de empalmes normalizados estancos de seguridad.
- La interconexión de los cuadros secundarios en planta baja, se efectuará mediante canalizaciones enterradas, o bien mediante mangueras, en cuyo caso serán colgadas a una altura sobre el pavimento en torno a los 2m., para evitar accidentes por agresión a las mangueras por uso a ras del suelo.
- El trazado de las mangueras de suministro eléctrico no coincidirá con el de suministro provisional de agua a las plantas.
- Las mangueras de alargadera :
 - a) Si son para cortos periodos de tiempo, podrán llevarse tendidas por el suelo, pero arrimadas a los parámetros verticales.
 - b) Se empalmarán mediante conexiones normalizadas estancos antihumedad o fundas aislantes termorretráctiles, con protección mínima contra chorros de agua (protección recomendable IP. 447).

C) Normas de prevención tipo para los interruptores.

- Se ajustarán expresamente, a los especificados en el Reglamento Electrotécnico de Baja Tensión.
- Los interruptores se instalarán en el interior de cajas normalizadas, provistas de puerta de entrada con cerradura de seguridad.
- Las cajas de interruptores poseerán adherida sobre su puerta una señal normalizada de -peligro, electricidad- .
- Las cajas de interruptores serán colgadas, bien de los paramentos verticales, bien de -pies derechos- estables.

D) Normas de prevención tipo para los cuadros eléctricos.

- Serán metálicos de tipo para la intemperie, con puerta y cerraja de seguridad (con llave), según norma UNE-20324.
- Pese a ser de tipo para la intemperie, se protegerán del agua de lluvia mediante viseras eficaces como protección adicional.
- Los cuadros eléctricos metálicos tendrán la carcasa conectada a tierra.

- Poseerán adherida sobre la puerta una señal normalizada de -peligro, electricidad- .
- Se colgarán pendientes de tableros de madera recibidos a los parámetros verticales o bien, a -pies derechos- firmes.
- Poseerán tomas de corriente para conexiones normalizadas blindadas para intemperie, en número determinado según el cálculo realizado. (Grado de protección recomendable IP. 447).
- Los cuadros eléctricos de esta obra, estarán dotados de enclavamiento eléctrico de apertura.

E) Normas de prevención tipo para las tomas de energía.

- Las tomas de corriente irán provistas de interruptores de corte omnipolar que permita dejarlas sin tensión cuando no hayan de ser utilizadas.
- Las tomas de corriente de los cuadros se efectuarán de los cuadros de distribución, mediante clavijas normalizadas blindadas (protegidas contra contactos directos) y siempre que sea posible, con enclavamiento.
- Cada toma de corriente suministrará energía eléctrica a un solo aparato, máquina o máquina-herramienta.
- La tensión siempre estará en la clavija hembra, nunca en la macho, para evitar los contactos eléctricos directos.
- Las tomas de corriente no serán accesibles sin el empleo de útiles especiales o estarán incluidas bajo cubierta o armarios que proporcionen un grado similar de inaccesibilidad.

F) Normas de prevención tipo para la protección de los circuitos.

- La instalación poseerá todos los interruptores automáticos definidos en los planos como necesarios: Su cálculo se ha efectuado siempre minorando con el fin de que actúen dentro del margen de seguridad; es decir, antes de que el conductor al que protegen, llegue a la carga máxima admisible.
- Los interruptores automáticos se hallarán instalados en todas las líneas de toma de corriente de los cuadros de distribución, así como en las de alimentación a las máquinas, aparatos y máquinas-herramienta de funcionamiento eléctrico, tal y como queda reflejado en el esquema unifilar.
- Los circuitos generales estarán igualmente protegidos con interruptores automáticos o magnetotérmicos.
- Todos los circuitos eléctricos se protegerán asimismo mediante disyuntores diferenciales.
- Los disyuntores diferenciales se instalarán de acuerdo con las siguientes sensibilidades:

300 mA.- (según R.E.B.T.) - Alimentación a la maquinaria.

30 mA.- (según R.E.B.T.) - Alimentación a la maquinaria como mejora del nivel de seguridad.

30 mA.- Para las instalaciones eléctricas de alumbrado no portátil.

- El alumbrado portátil se alimentará a 24 v. mediante transformadores de seguridad, preferentemente con separación de circuitos.

G) Normas de prevención tipo para las tomas de tierra.

- La red general de tierra deberá ajustarse a las especificaciones detalladas en la Instrucción MIBT.039 del vigente Reglamento Electrotécnico para Baja Tensión, así como todos aquellos aspectos especificados en la Instrucción MI.BT.023 mediante los cuales pueda mejorarse la instalación.
- Caso de tener que disponer de un transformador en la obra, será dotado de una toma de tierra ajustada a los Reglamentos vigentes y a las normas propias de la compañía eléctrica suministradora en la zona.
- Las partes metálicas de todo equipo eléctrico dispondrán de toma de tierra.
- El neutro de la instalación estará puesto a tierra.
- La toma de tierra en una primera fase se efectuará a través de una pica o placa a ubicar junto al cuadro general, desde el que se distribuirá a la totalidad de los receptores de la instalación. Cuando la toma general de tierra definitiva del edificio se halle realizada, será ésta la que se utilice para la protección de la instalación eléctrica provisional de obra.
- El hilo de toma de tierra, siempre estará protegido con macarrón en colores amarillo y verde. Se prohíbe expresamente utilizarlo para otros usos. Únicamente podrá utilizarse conductor o cable de cobre desnudo de 95 mm² de sección como mínimo en los tramos enterrados horizontalmente y que serán considerados como electrodo artificial de la instalación.
- La red general de tierra será única para la totalidad de la instalación, incluidas las uniones a tierra de los

carriles para estancia o desplazamiento de las grúas.

- Caso de que las grúas pudiesen aproximarse a una línea eléctrica de media o alta tensión carente de apuntalamiento aislante adecuado, la toma de tierra, tanto de la grúa como de sus carriles, deberá ser eléctricamente independiente de la red general de tierra de la instalación eléctrica provisional de obra.
- Los receptores eléctricos dotados de sistema de protección por doble aislamiento y los alimentados mediante transformador de separación de circuitos, carecerán de conductor de protección, a fin de evitar su referenciación a tierra. El resto de carcasas de motores o máquinas se conectarán debidamente a la red general de tierra.
- Las tomas de tierra estarán situadas en el terreno de tal forma, que su funcionamiento y eficacia sea el requerido por la instalación.
- La conductividad del terreno se aumentará vertiendo en el lugar de hincado de la pica (placa o conductor) agua de forma periódica.
- El punto de conexión de la pica (placa o conductor), estará protegido en el interior de una arqueta practicable.

H) Normas de prevención tipo para la instalación de alumbrado.

- Las masas de los receptores fijos de alumbrado, se conectarán a la red general de tierra mediante el correspondiente conductor de protección. Los aparatos de alumbrado portátiles, excepto los utilizados con pequeñas tensiones, serán de tipo protegido contra los chorros de agua (Grado de protección recomendable IP.447).
- El alumbrado de la obra, cumplirá las especificaciones establecidas en las Ordenanzas de Trabajo de la Construcción, Vidrio y Cerámica y General de Seguridad e Higiene en el Trabajo.
- La iluminación de los tajos será mediante proyectores ubicados sobre -pies derechos- firmes.
- La energía eléctrica que deba suministrarse a las lámparas portátiles para la iluminación de tajos encharcados, (o húmedos), se servirá a través de un transformador de corriente con separación de circuitos que la reduzca a 24 voltios.
- La iluminación de los tajos se situará a una altura en torno a los 2 m., medidos desde la superficie de apoyo de los operarios en el puesto de trabajo.
- La iluminación de los tajos, siempre que sea posible, se efectuará cruzada con el fin de disminuir sombras.
- Las zonas de paso de la obra estarán permanentemente iluminadas evitando rincones oscuros.

I) Normas de seguridad tipo, de aplicación durante el mantenimiento y reparaciones de la instalación eléctrica provisional de obra.

- El personal de mantenimiento de la instalación será electricista, y preferentemente en posesión de carnet profesional correspondiente.
- Toda la maquinaria eléctrica se revisará periódicamente, y en especial, en el momento en el que se detecte un fallo, momento en el que se la declarará -fuera de servicio- mediante desconexión eléctrica y el cuelgue del rótulo correspondiente en el cuadro de gobierno.
- La maquinaria eléctrica, será revisada por personal especialista en cada tipo de máquina.
- Se prohíben las revisiones o reparaciones bajo corriente. Antes de iniciar una reparación se desconectará la máquina de la red eléctrica, instalando en el lugar de conexión un letrero visible, en el que se lea: - NO CONECTAR, HOMBRES TRABAJANDO EN LA RED- .
- La ampliación o modificación de líneas, cuadros y asimilables sólo la efectuarán los electricistas.

J) Normas o medidas de protección tipo.

- Los cuadros eléctricos de distribución, se ubicarán siempre en lugares de fácil acceso.
- Los cuadros eléctricos no se instalarán en el desarrollo de las rampas de acceso al fondo de la excavación (pueden ser arrancados por la maquinaria o camiones y provocar accidentes).
- Los cuadros eléctricos de intemperie, por protección adicional se cubrirán con viseras contra la lluvia.
- Los postes provisionales de los que colgar las mangueras eléctricas no se ubicarán a menos de 2 m. (como norma general), del borde de la excavación, carretera y asimilables.
- El suministro eléctrico al fondo de una excavación se ejecutará por un lugar que no sea la rampa de acceso, para vehículos o para el personal, (nunca junto a escaleras de mano).

- Los cuadros eléctricos, en servicio, permanecerán cerrados con las cerraduras de seguridad de triángulo, (o de llave) en servicio.
- No se permite la utilización de fusibles rudimentarios (trozos de cableado, hilos, etc.). Hay que utilizar cartuchos fusibles normalizados adecuados a cada caso, según se especifica en planos.

8. FASES DE EJECUCION DE LA OBRA

8.1. MOVIMIENTO DE TIERRAS.

El vaciado del terreno, se realizará mediante pala cargadora hasta la cota de enrase de las zapatas, transportando las tierras extraídas con camiones hasta zona de acopio para su posterior ventilación.

Las pendientes de la rampa de acceso serán del 12% en tramo recto, siendo éstas de anchura suficiente para facilitar el acceso de maquinaria y camiones, superando en cualquier caso los 6 metros exigidos en el acceso al vial.

La retirada de la rampa de acceso, así como la ejecución de las zanjas y pozos de cimentación y saneamiento, se realizará con la retroexcavadora.

Las condiciones que se deberán cumplir durante el proceso de ejecución serán:

- No se trabajará con lluvia, nieve o con vientos superiores a 60 km/h.
- Los últimos 30 cm. del fondo del recalce no se extraerán hasta el momento del hormigonado, de manera que el fondo no quede expuesto a la intemperie.
- La calidad del terreno del fondo requiere la aprobación explícita de la D.F.
- Se entibarán los terrenos sueltos y cuando, para profundidades superiores a 1,30 m., se de alguno de los siguientes casos:
 - a) Se tenga que trabajar dentro.
 - b) Se trabaje en una zona inmediata que se pueda ver afectada por un corrimiento.
 - c) Tenga que quedar abierto al termino de la jornada.
 - d) Así mismo siempre que, por otras causas (cargas vecinas, etc) lo determine la D.F.
- Se extraerán las tierras o materiales con peligro de corrimientos.
- Se impedirá la entrada de aguas superficiales.
- No se acumularán los productos de la excavación en los bordes.
- En caso de imprevistos (terrenos inundados, olores a gas, restos de construcciones, etc.) se suspenderán los trabajos y se avisará a la D.F.

A) Riesgos más comunes.

- Desplome de tierras.
- Deslizamiento de la coronación de los taludes.
- Desplome de tierras por filtraciones.
- Desplome de tierras por sobrecarga de los bordes de coronación de taludes.
- Desprendimiento de tierras por alteración del corte por exposición a la intemperie durante largo tiempo.
- Desprendimiento de tierras por afloramiento del nivel freático.
- Atropellos, colisiones, vuelcos y falsas maniobras de la maquinaria para movimiento de tierras, (palas y camiones).
- Caída de personas, vehículos, maquinaria u objetos desde el borde de coronación de la excavación.
- Caída de personas al mismo nivel.
- Otros.

B) Normas o medidas preventivas.

- En caso de presencia de agua en la obra (alto nivel freático, fuertes lluvias, inundaciones por rotura de conducciones), se procederá de inmediato a su achique, en prevención de alteraciones del terreno que repercutan en la estabilidad de los taludes.
- El frente de avance y taludes laterales del vaciado, serán revisados por el Capataz, (Encargado o Servicio de Prevención), antes de reanudar las tareas interrumpidas por cualquier causa, con el fin de detectar las alteraciones del terreno que denoten riesgo de desprendimiento.
- Se señalizará mediante una línea (en yeso, cal, etc.) la distancia de seguridad mínima de aproximación, 2 m., al borde del vaciado, (como norma general).
- La coronación de taludes del vaciado a las que deben acceder las personas, se protegerán mediante una barandilla de 90 cm. de altura, formada por pasamanos, listón intermedio y rodapié, situada a 2 metros como mínimo del borde de coronación del talud.
- Se prohíbe realizar cualquier trabajo al pie de taludes inestables.
- Se inspeccionarán antes de la reanudación de trabajos interrumpidos por cualquier causa el buen comportamiento de las entibaciones, comunicando cualquier anomalía a la Dirección de la Obra tras haber paralizado los trabajos sujetos al riesgo detectado.
- Se instalará una barrera de seguridad (valla, barandilla, acera, etc.) de protección del acceso peatonal al fondo del vaciado, de separación de la superficie dedicada al tránsito de maquinaria y vehículos.
- Se prohíbe permanecer (o trabajar) en el entorno del radio de acción del brazo de una máquina para el movimiento de tierras.
- Se prohíbe permanecer (o trabajar) al pie de un frente de excavación recientemente abierto, antes de haber procedido a su saneo, (entibado, etc.).
- Las maniobras de carga a cuchara de camiones, serán dirigidas por el Capataz, (Encargado o Servicio de Prevención).
- Se prohíbe la circulación interna de vehículos a una distancia mínima de aproximación del borde de coronación del vaciado de, 3 m. para vehículos ligeros y de 4 m. para los pesados.

C) Prendas de protección personal recomendables.

- Ropa de trabajo.
- Casco de polietileno (lo utilizarán, a parte del personal a pie, los maquinistas y camioneros, que deseen o deban abandonar las correspondientes cabinas de conducción).
- Botas de seguridad.
- Botas de goma (o P.V.C.) de seguridad.
- Trajes impermeables para ambientes lluviosos.
- Guantes de cuero, goma o P.V.C.

8.2. CIMENTACIÓN

Zapatatas aisladas y arriostradas

A) Riesgos detectados más comunes.

- Desplome de tierras.
- Deslizamiento de la coronación de los pozos de cimentación.
- Caída de personas desde el borde de los pozos.
- Dermatitis por contacto con el hormigón.
- Lesiones por heridas punzantes en manos y pies.
- Electrocutación.

B) Normas y medidas preventivas tipo.

- No se acopiarán materiales ni se permitirá el paso de vehículos al borde de los pozos de cimentación.
- Se procurará introducir la ferralla totalmente elaborada en el interior de los pozos para no realizar las operaciones de atado en su interior.
- Los vibradores eléctricos estarán conectados a tierra.
- Para las operaciones de hormigonado y vibrado desde posiciones sobre la cimentación se establecerán plataformas de trabajo móviles, formadas por un mínimo de tres tablonos que se dispondrán perpendicularmente al eje de la zanja o zapata.

C) Prendas de protección personal recomendables para el tema de trabajos de manipulación de hormigones en cimentación.

- Casco de polietileno (preferiblemente con barbuquejo).
- Guantes de cuero y de goma.
- Botas de seguridad.
- Botas de goma o P.V.C. de seguridad.
- Gafas de seguridad.
- Ropa de trabajo.
- Trajes impermeables para tiempo lluvioso.

8.3. ESTRUCTURAS

Proceso de ejecución:

Se procederá con el proceso natural de la estructura de ejecutarla pòrtico a pòrtico, arriostrando los mismos debidamente a la espera de la construcción de la estructura completa.

La maquinaria a emplear en los trabajos de estructura serán las gruas-torre, y soldadoras.

8.3.1. ENCOFRADOS.

No se prevén en la edificación proyectada.

8.4. CUBIERTA PLANA.

No se prevén en la edificación proyectada.

8.5. CERRAMIENTOS

No se prevén en la edificación proyectada.

8.6. POCERÍA Y RED DE SANEAMIENTO

La pocería y la red de saneamiento se realizará a base de tubos de P.V.C. de diámetros diferentes hasta llegar a la acometida a depuradora de oxidación total prefabricada, la cual desaguará en la acequia colindante con la parcela.

En a zona de sótano la red de desagüe colgará del forjado de la planta baja.

A) Riesgos detectables más comunes.

- Caída de personas al mismo nivel.
- Caída de personas a distinto nivel.
- Golpes y cortes por el uso de herramientas manuales.

- Sobreesfuerzos por posturas obligadas, (caminar en cuclillas por ejemplo).
- Dermatitis por contactos con el cemento.

B) Normas o medidas preventivas tipo.

- El saneamiento y su acometida a la red general se ejecutará según los planos del proyecto objeto de este Estudio de Seguridad y Salud.
- Los tubos para las conducciones se acopiarán en una superficie lo más horizontal posible sobre durmientes de madera, en un receptáculo delimitado por varios pies derechos que impidan que por cualquier causa los conductos se deslicen o rueden.

C) Medidas de protección personal recomendables.

- Casco de polietileno (preferiblemente con barbuquejo).
- Guantes de cuero.
- Guantes de goma (o de P.V.C.).
- Botas de seguridad.
- Botas de goma (o de P.V.C.) de seguridad.
- Ropa de trabajo.
- Equipo de iluminación autónoma.
- Equipo de respiración autónoma, o semiautónoma.
- Cinturón de seguridad, clases A, B, o C.
- Manguitos y polainas de cuero.
- Gafas de seguridad antiproyecciones

8.7. ACABADOS.

8.7.1. ALICATADOS.

No se prevén en la edificación proyectada

8.7.2. ENFOCADOS Y ENLUCIDOS

No se prevén en la edificación proyectada

8.7.3. FALSOS TECHOS DE ESCAYOLA

No se prevén en la edificación proyectada

8.7.4. CARPINTERÍA DE MADERA Y METÁLICA

No se prevén en la edificación proyectada

8.7.5. MONTAJE DE VIDRIO

No se prevén en la edificación proyectada

8.7.6. PINTURA Y BARNIZADO

A) Riesgos detectables más comunes.

- Caída de personas al mismo nivel.
- Caída de personas a distinto nivel.
- Caída de personas al vacío (pintura de fachadas y asimilables).
- Cuerpos extraños en los ojos (gotas de pintura, motas de pigmentos).
- Los derivados de los trabajos realizados en atmósferas nocivas (intoxicaciones).

- Contacto con sustancias corrosivas.
- Los derivados de la rotura de las mangueras de los compresores.
- Contactos con la energía eléctrica.
- Sobreesfuerzos.
- Otros.

B) Normas o medidas preventivas tipo.

- Las pinturas, (los barnices, disolventes, etc.), se almacenarán en lugares bien ventilados.
- Se instalará un extintor de polvo químico seco al lado de la puerta de acceso al almacén de pinturas.
- Se prohíbe almacenar pinturas susceptibles de emanar vapores inflamables con los recipientes mal o incompletamente cerrados, para evitar accidentes por generación de atmósferas tóxicas o explosivas.
- Se evitará la formación de atmósferas nocivas manteniéndose siempre ventilado el local que se está pintando (ventanas y puertas abiertas).
- Se tenderán cables de seguridad amarrados a los puntos fuertes de la obra, de los que amarrar el fiador del cinturón de seguridad en las situaciones de riesgo de caída desde altura.
- Los andamios para pintar tendrán una superficie de trabajo de una anchura mínima de 60 cm. (tres tabloneros trabados), para evitar los accidentes por trabajos realizados sobre superficies angostas.
- Se prohíbe la formación de andamios a base de un tablón apoyado en los peldaños de dos escaleras de mano, tanto de los de apoyo libre como de las de tijera, para evitar el riesgo de caída a distinto nivel.
- Se prohíbe la formación de andamios a base de bidones, pilas de materiales y asimilables, para evitar la realización de trabajos sobre superficies inseguras.
- Se prohíbe la utilización en esta obra, de las escaleras de mano en los balcones, sin haber puesto previamente los medios de protección colectiva (barandillas superiores, redes, etc.), para evitar los riesgos de caídas al vacío.
- La iluminación mínima en las zonas de trabajo será de 100 lux, medidos a una altura sobre el pavimento en torno a los 2 metros.
- La iluminación mediante portátiles se efectuará utilizando portalámparas estancos con mango aislante y rejilla de protección de la bombilla, alimentados a 24 V.
- Se prohíbe el conexionado de cables eléctricos a los cuadros de suministro de energía sin la utilización de las clavijas macho-hembra.
- Las escaleras de mano a utilizar, serán de tipo tijera, dotadas con zapatas antideslizantes y cadenilla limitadora de apertura, para evitar el riesgo de caídas por inestabilidad.
- Se prohíbe fumar o comer en las estancias en las que se pinte con pinturas que contengan disolventes orgánicos o pigmentos tóxicos.
- Se advertirá al personal encargado de manejar disolventes orgánicos (o pigmentos tóxicos) de la necesidad de una profunda higiene personal (manos y cara) antes de realizar cualquier tipo de ingesta.
- Se prohíbe realizar trabajos de soldadura y oxicorte en lugares próximos a los tajos en los que se empleen pinturas inflamables, para evitar el riesgo de explosión (o de incendio).

C) Prendas de protección personal recomendables.

- Casco de polietileno (para desplazamientos por la obra).
- Guantes de P.V.C. largos (para remover pinturas a brazo).
- Mascarilla con filtro mecánico específico recambiable (para ambientes pulverulentos).
- Mascarilla con filtro químico específico recambiable (para atmósferas tóxicas por disolventes orgánicos).
- Gafas de seguridad (antipartículas y gotas).
- Calzado antideslizante.
- Ropa de trabajo.
- Gorro protector contra pintura para el pelo.

8.7.7. INSTALACIONES

Para los trabajos de esta fase que sean de rápida ejecución, usaremos escaleras de tijera, mientras que en aquellos que exijan dilatar sus operaciones emplearemos andamios de borriquetas o tubulares adecuados.

Montaje de la instalación eléctrica

A) Riesgos detectables durante la instalación.

- Caída de personas al mismo nivel.
- Caída de personas a distinto nivel.
- Cortes por manejo de herramientas manuales.
- Cortes por manejo de las guías y conductores.
- Golpes por herramientas manuales.
- Otros.

A.1. Riesgos detectables durante las pruebas de conexionado y puesta en servicio de la instalación más comunes.

- Electrocutión o quemaduras por la mala protección de cuadros eléctricos.
- Electrocutión o quemaduras por maniobras incorrectas en las líneas.
- Electrocutión o quemaduras por uso de herramientas sin aislamiento.
- Electrocutión o quemaduras por puenteo de los mecanismos de protección (disyuntores diferenciales, etc.).
- Electrocutión o quemaduras por conexionados directos sin clavijas macho-hembra.
- Otros.

B) Normas o medidas preventivas tipo.

- En la fase de obra de apertura y cierre de rozas se esmerará el orden y la limpieza de la obra, para evitar los riesgos de pisadas o tropezones.
- La iluminación en los tajos no será inferior a los 100 lux, medidos a 2 m. del suelo.
- La iluminación mediante portátiles se efectuará utilizando portalámparas estancos con mango aislante, y rejilla de protección de la bombilla, alimentados a 24 voltios.
- Se prohíbe el conexionado de cables a los cuadros de suministro eléctrico de obra, sin la utilización de las clavijas macho-hembra.
- Las escaleras de mano a utilizar, serán del tipo tijera, dotadas con zapatas antideslizantes y cadenilla limitadora de apertura, para evitar los riesgos por trabajos realizados sobre superficies inseguras y estrechas.
- Se prohíbe la formación de andamios utilizando escaleras de mano a modo de borriquetas, para evitar los riesgos por trabajos sobre superficies inseguras y estrechas.
- Se prohíbe en general en esta obra, la utilización de escaleras de mano o de andamios sobre borriquetas, en lugares con riesgo de caída desde altura durante los trabajos de electricidad, si antes no se han instalado las protecciones de seguridad adecuadas.
- Las herramientas a utilizar por los electricistas instaladores, estarán protegidas con material aislante normalizado contra los contactos con la energía eléctrica.
- Las pruebas de funcionamiento de la instalación eléctrica serán anunciadas a todo el personal de la obra antes de ser iniciadas, para evitar accidentes.
- Antes de hacer entrar en carga a la instalación eléctrica se hará una revisión en profundidad de las conexiones de mecanismos, protecciones y empalmes de los cuadros generales eléctricos directos o indirectos, de acuerdo con el Reglamento Electrotécnico de Baja Tensión.
- Antes de hacer entrar en servicio las celdas de transformación se procederá a comprobar la existencia real en la sala, de la banqueta de maniobras, pérdidas de maniobra, extintores de polvo químico seco y botiquín, y que los operarios se encuentran vestidos con las prendas de protección personal. Una vez comprobados estos puntos, se procederá a dar la orden de entrada en servicio.

C) Prendas de protección personal recomendables.

- Casco de polietileno, para utilizar durante los desplazamientos por la obra y en lugares con riesgo de caída de objetos o de golpes.
- Botas aislantes de electricidad (conexiones).

- Botas de seguridad.
- Guantes aislantes.
- Ropa de trabajo.
- Cinturón de seguridad.
- Banqueta de maniobra.
- Alfombra aislante.
- Comprobadores de tensión.
- Herramientas aislantes.

8.7.8. INSTALACIONES DE FONTANERÍA Y APARATOS SANITARIOS

No se prevén en la edificación proyectada

8.7.9. INSTALACIÓN DE ANTENAS

No se prevén en la edificación proyectada

9. MEDIOS AUXILIARES

9.1. Andamios en general.

A) Riesgos detectables más comunes.

- Caídas a distinto nivel (al entrar o salir).
- Caídas al mismo nivel.
- Desplome del andamio.
- Desplome o caída de objetos (tablones, herramienta, materiales).
- Golpes por objetos o herramientas.
- Atrapamientos.
- Otros.

B) Normas o medidas preventivas tipo.

- Los andamios siempre se arriostrarán para evitar los movimientos indeseables que pueden hacer perder el equilibrio a los trabajadores.
- Antes de subirse a una plataforma andamiada deberá revisarse toda su estructura para evitar las situaciones inestables.
- Los tramos verticales (módulos o pies derechos) de los andamios, se apoyarán sobre tablones de reparto de cargas.
- Los pies derechos de los andamios en las zonas de terreno inclinado, se suplementarán mediante tacos o porciones de tablón, trabadas entre sí y recibidas al durmiente de reparto.
- Las plataformas de trabajo tendrán un mínimo de 60 cm. de anchura y estarán firmemente ancladas a los apoyos de tal forma que se eviten los movimientos por deslizamiento o vuelco.
- Las plataformas de trabajo, independientemente de la altura, poseerán barandillas perimetrales completas de 90 cm. de altura, formadas por pasamanos, barra o listón intermedio y rodapiés.
- Las plataformas de trabajo permitirán la circulación e intercomunicación necesaria para la realización de los trabajos.
- Los tablones que formen las plataformas de trabajo estarán sin defectos visibles, con buen aspecto y sin nudos que mermen su resistencia. Estarán limpios, de tal forma, que puedan apreciarse los defectos por uso y su canto será de 7 cm. como mínimo.
- Se prohíbe abandonar en las plataformas sobre los andamios, materiales o herramientas. Pueden caer sobre las personas o hacerles tropezar y caer al caminar sobre ellas.
- Se prohíbe arrojar escombros directamente desde los andamios. El escombro se recogerá y se descargará de planta en planta, o bien se verterá a través de trompas.
- Se prohíbe fabricar morteros (o asimilables) directamente sobre las plataformas de los andamios.
- La distancia de separación de un andamio y el paramento vertical de trabajo no será superior a 30 cm. en

prevención de caídas.

- Se prohíbe expresamente correr por las plataformas sobre andamios, para evitar los accidentes por caída.
- Se prohíbe -saltar- de la plataforma andamiada al interior del edificio; el paso se realizará mediante una pasarela instalada para tal efecto.
- Los andamios se inspeccionarán diariamente por el Capataz, Encargado o Servicio de Prevención, antes del inicio de los trabajos, para prevenir fallos o faltas de medidas de seguridad.
- Los elementos que denoten algún fallo técnico o mal comportamiento se desmontarán de inmediato para su reparación (o sustitución).
- Los reconocimientos médicos previos para la admisión del personal que deba trabajar sobre los andamios de esta obra, intentarán detectar aquellos trastornos orgánicos (vértigo, epilepsia, trastornos cardiacos, etc.), que puedan padecer y provocar accidentes al operario. Los resultados de los reconocimientos se presentarán al Coordinador de Seguridad y Salud en ejecución de obra.

C) Prendas de protección personal recomendables.

- Casco de polietileno (preferible con barbuquejo).
- Botas de seguridad (según casos).
- Calzado antideslizante (según caso).
- Cinturón de seguridad clases A y C.
- Ropa de trabajo.
- Trajes para ambientes lluviosos.

9.1.1. ANDAMIOS DE BORRIQUETAS

Están formados por un tablero horizontal de 60 cm. de anchura mínima, colocados sobre dos apoyos en forma de -V- invertida.

A) Riesgos detectables más comunes.

- Caídas a distinto nivel.
- Caídas al mismo nivel.
- Golpes o aprisionamientos durante las operaciones de montaje y desmontaje.
- Los derivados del uso de tablonos y madera de pequeña sección o en mal estado (roturas, fallos, cimbreos).

B) Normas o medidas preventivas tipo.

- Las borriquetas siempre se montarán perfectamente niveladas, para evitar los riesgos por trabajar sobre superficies inclinadas.
- Las borriquetas de madera, estarán sanas, perfectamente encoladas y sin oscilaciones, deformaciones y roturas, para eliminar los riesgos por fallo, rotura espontánea y cimbreo.
- Las plataformas de trabajo se anclarán perfectamente a las borriquetas, en evitación de balanceos y otros movimientos indeseables.
- Las plataformas de trabajo no sobresaldrán por los laterales de las borriquetas más de 40 cm. para evitar el riesgo de vuelcos por basculamiento.
- Las borriquetas no estarán separadas -a ejes- entre sí más de 2,5 m. para evitar las grandes flechas, indeseables para las plataformas de trabajo, ya que aumentan los riesgos al cimbrar.
- Los andamios se formarán sobre un mínimo de dos borriquetas. Se prohíbe expresamente, la sustitución de éstas, (o alguna de ellas), por bidones, pilas de materiales y asimilables, para evitar situaciones inestables.
- Sobre los andamios sobre borriquetas, sólo se mantendrá el material estrictamente necesario y repartido uniformemente por la plataforma de trabajo para evitar las sobrecargas que mermen la resistencia de los tablonos.
- Las borriquetas metálicas de sistema de apertura de cierre o tijera, estarán dotadas de cadenillas limitadoras de la apertura máxima, tales, que garanticen su perfecta estabilidad.
- Las plataformas de trabajo sobre borriquetas, tendrán una anchura mínima de 60 cm. (3 tablonos

- trabados entre sí), y el grosor del tablón será como mínimo de 7 cm.
- Los andamios sobre borriquetas, independientemente de la altura a que se encuentre la plataforma, estarán recercados de barandillas sólidas de 90 cm. de altura, formadas por pasamanos, listón intermedio y rodapié.
- Las borriquetas metálicas para sustentar plataformas de trabajo ubicadas a 2 ó más metros de altura, se arriostrarán entre sí, mediante cruces de San Andrés, para evitar los movimientos oscilatorios, que hagan el conjunto inseguro.
- Los trabajos en andamios sobre borriquetas en los balcones, tendrán que ser protegidos del riesgo de caída desde altura.
- Se prohíbe formar andamios sobre borriquetas metálicas simples cuyas plataformas de trabajo deban ubicarse a 6 ó más metros de altura.
- Se prohíbe trabajar sobre escaleras o plataformas sustentadas en borriquetas, apoyadas a su vez sobre otro andamio de borriquetas.
- La madera a emplear será sana, sin defectos ni nudos a la vista, para evitar los riesgos por rotura de los tablonces que forman una superficie de trabajo.

C) Prendas de protección personal recomendables.

Serán preceptivas las prendas en función de las tareas específicas a desempeñar. No obstante durante las tareas de montaje y desmontaje se recomienda el uso de:

- Cascos.
- Guantes de cuero.
- Calzado antideslizante.
- Ropa de trabajo.
- Cinturón de seguridad clase C.

9.1.2. ANDAMIOS METÁLICOS TUBULARES

Se debe considerar para decidir sobre la utilización de este medio auxiliar, que el andamio metálico tubular está comercializado con todos los sistemas de seguridad que lo hacen seguro (escaleras, barandillas, pasamanos, rodapiés, superficies de trabajo, bridas y pasadores de anclaje de los tablonces, etc.).

A) Riesgos detectables más comunes.

- Caídas a distinto nivel.
- Caídas al mismo nivel.
- Atrapamientos durante el montaje.
- Caída de objetos.
- Golpes por objetos.
- Sobreesfuerzos.
- Otros.

B) Normas o medidas preventivas tipo.

- Durante el montaje de los andamios metálicos tubulares se tendrán presentes las siguientes especificaciones preventivas:
 - a) No se iniciará un nuevo nivel sin antes haber concluido el nivel de partida con todos los elementos de estabilidad (cruces de San Andrés, y arriostramientos).
 - b) La seguridad alcanzada en el nivel de partida ya consolidada será tal, que ofrecerá las garantías necesarias como para poder amarrar a él el fiador del cinturón de seguridad.
 - c) Las barras, módulos tubulares y tablonces, se izarán mediante sogas de cáñamo de Manila atadas con nudos de marinero (o mediante eslingas normalizadas).
 - d) Las plataformas de trabajo se consolidarán inmediatamente tras su formación, mediante las abrazaderas de sujeción contra basculamientos o los arriostramientos correspondientes.
 - e) Las uniones entre tubos se efectuarán mediante los nudos o bases metálicas, o bien mediante las

mordazas y pasadores previstos, según los modelos comercializados.

- Las plataformas de trabajo tendrán un mínimo de 60 cm. de anchura.
- Las plataformas de trabajo se limitarán delantera, lateral y posteriormente, por un rodapié de 15 cm.
- Las plataformas de trabajo tendrán montada sobre la vertical del rodapié posterior una barandilla sólida de 90 cm. de altura, formada por pasamanos, listón intermedio y rodapié.
- Las plataformas de trabajo, se inmovilizarán mediante las abrazaderas y pasadores clavados a los tablones.
- Los módulos de fundamento de los andamios tubulares, estarán dotados de las bases nivelables sobre tornillos sin fin (husillos de nivelación), con el fin de garantizar una mayor estabilidad del conjunto.
- Los módulos de base de los andamios tubulares, se apoyarán sobre tablones de reparto de cargas en las zonas de apoyo directo sobre el terreno.
- Los módulos de base de diseño especial para el paso de peatones, se complementarán con entablados y viseras seguras a nivel de techo en prevención de golpes a terceros.
- La comunicación vertical del andamio tubular quedará resuelta mediante la utilización de escaleras prefabricadas (elemento auxiliar del propio andamio).
- Se prohíbe expresamente en esta obra el apoyo de los andamios tubulares sobre suplementos formados por bidones, pilas de materiales diversos, torretas de maderas diversas y asimilables.
- Las plataformas de apoyo de los tornillos sin fin (husillos de nivelación), de base de los andamios tubulares dispuestos sobre tablones de reparto, se clavarán a éstos con clavos de acero, hincados a fondo y sin doblar.
- Se prohíbe trabajar sobre plataformas dispuestas sobre la coronación de andamios tubulares, si antes no se han cercado con barandillas sólidas de 90 cm. de altura formadas por pasamanos, barra intermedia y rodapié.
- Todos los componentes de los andamios deberán mantenerse en buen estado de conservación desechándose aquellos que presenten defectos, golpes o acusada oxidación.
- Los andamios tubulares sobre módulos con escalerilla lateral, se montarán con ésta hacia la cara exterior, es decir, hacia la cara en la que no se trabaja. Es práctica corriente el montaje de revés de los módulos en función de la operatividad que representa, la posibilidad de montar la plataforma de trabajo sobre determinados peldaños de la escalerilla. Evite estas prácticas por inseguras.
- Se prohíbe en esta obra el uso de andamios sobre borriquetas (pequeñas borriquetas), apoyadas sobre las plataformas de trabajo de los andamios tubulares.
- Los andamios tubulares se montarán a una distancia igual o inferior a 30 cm. del paramento vertical en el que se trabaja.
- Los andamios tubulares se arriostrarán a los paramentos verticales, anclándolos sólidamente a los puntos fuertes de seguridad- previstos en fachadas o paramentos.
- Las cargas se izarán hasta las plataformas de trabajo mediante garruchas montadas sobre horcas tubulares sujetas mediante un mínimo de dos bridas al andamio tubular.
- Se prohíbe hacer -pastas- directamente sobre las plataformas de trabajo en prevención de superficies resbaladizas que pueden hacer caer a los trabajadores.
- Los materiales se repartirán uniformemente sobre las plataformas de trabajo en prevención de accidentes por sobrecargas innecesarias.
- Los materiales se repartirán uniformemente sobre un tablón ubicado a media altura en la parte posterior de la plataforma de trabajo, sin que su existencia merme la superficie útil de la plataforma.

C) Prendas de protección personal recomendables.

- Casco de polietileno (preferible con barbuquejo).
- Ropa de trabajo.
- Calzado antideslizante.
- Cinturón de seguridad clase C.

9.1.3. ANDAMIOS METÁLICOS SOBRE RUEDAS

Medio auxiliar conformado como un andamio metálico tubular instalado sobre ruedas en vez de sobre husillos de nivelación y apoyo.

Este elemento suele utilizarse en trabajos que requieren el desplazamiento del andamio.

A) Riesgos detectables más comunes.

- Caídas a distinto nivel.
- Los derivados de desplazamientos incontrolados del andamio.
- Aplastamientos y atrapamientos durante el montaje.
- Sobreesfuerzos.
- Otros.

B) Normas o medidas preventivas tipo.

- Las plataformas de trabajo se consolidarán inmediatamente tras su formación mediante las abrazaderas de sujeción contra basculamientos.
- Las plataformas de trabajo sobre las torretas con ruedas, tendrán la anchura máxima (no inferior a 60 cm.), que permita la estructura del andamio, con el fin de hacerlas más seguras y operativas.
- Las torretas (o andamios), sobre ruedas en esta obra, cumplirán siempre con la siguiente expresión con el fin de cumplir un coeficiente de estabilidad y por consiguiente, de seguridad. h/l mayor o igual a 3. Donde:
 - h = a la altura de la plataforma de la torreta.
 - l = a la anchura menor de la plataforma en planta.
- En la base, a nivel de las ruedas, se montarán dos barras en diagonal de seguridad para hacer el conjunto indeformable y más estable.
- Cada dos bases montadas en altura, se instalarán de forma alternativa vistas en plantas, una barra diagonal de estabilidad.
- Las plataformas de trabajo montadas sobre andamios con ruedas, se limitarán en todo su contorno con una barandilla sólida de 90 cm. de altura, formada por pasamanos, barra intermedia y rodapié.
- La torreta sobre ruedas será arriostrada mediante barras a puntos fuertes de seguridad en prevención de movimientos indeseables durante los trabajos, que puedan hacer caer a los trabajadores.
- Las cargas se izarán hasta la plataforma de trabajo mediante garruchas montadas sobre horcas tubulares sujetas mediante un mínimo de dos bridas el andamio o torreta sobre ruedas, en prevención de vuelcos de la carga (o del sistema).
- Se prohíbe hacer pastas directamente sobre las plataformas de trabajo en prevención de superficies resbaladizas que puedan originar caídas de los trabajadores.
- Los materiales se repartirán uniformemente sobre las plataformas de trabajo en prevención de sobrecargas que pudieran originar desequilibrios o balanceos.
- Se prohíbe en esta obra, trabajar o permanecer a menos de cuatro metros de las plataformas de los andamios sobre ruedas, en prevención de accidentes.
- Se prohíbe arrojar directamente escombros desde las plataformas de los andamios sobre ruedas. Los escombros (y asimilables) se descenderán en el interior de cubos mediante la garrucha de izado y descenso de cargas.
- Se prohíbe transportar personas o materiales sobre las torretas, (o andamios), sobre ruedas durante las maniobras de cambio de posición en prevención de caídas de los operarios.
- Se prohíbe subir a realizar trabajos en plataformas de andamios (o torretas metálicas) apoyados sobre ruedas, sin haber instalado previamente los frenos antirrodamiento de las ruedas.
- Se prohíbe en esta obra utilizar andamios (o torretas), sobre ruedas, apoyados directamente sobre soleras no firmes (tierras, pavimentos frescos, jardines y asimilables) en prevención de vuelcos.

C) Prendas de protección personal recomendables.

- Casco de polietileno (preferible con barbuquejo).
- Ropa de trabajo.
- Calzado antideslizante.
- Cinturón de seguridad.

Para el montaje se utilizarán además:

- Guantes de cuero.
- Botas de seguridad
- Cinturón de seguridad clase C.

9.2. Torreta de hormigonado

Entiéndase como tal una pequeña plataforma auxiliar que suele utilizarse como ayuda para guiar el cubo o cangilón de la grúa durante las operaciones de hormigonado de pilares o de elementos de cierta singularidad.

Tenga presente que es costumbre que los carpinteros encofradores se fabriquen una plataforma de madera que, además de no cumplir con lo legislado, se trata generalmente de un artilugio sin niveles de seguridad aceptables.

A) Riesgos detectables más comunes.

- Caídas de personas a distinto nivel.
- Golpes por el cangilón de la grúa.
- Sobreesfuerzos por transporte y nueva ubicación.
- Otros.

B) Normas o medidas preventivas tipo.

- Las plataformas presentarán unas dimensiones mínimas de 1'10 por 1'10 m. (lo mínimo necesario para la estancia de dos hombres).
- La plataforma dispondrá de una barandilla de 90 cm. de altura formada por barra pasamanos, barra intermedia y un rodapié de tabla de 15 cm. de altura.
- El ascenso y descenso de la plataforma se realizará a través de una escalera.
- El acceso a la plataforma se cerrará mediante una cadena o barra siempre que permanezcan personas sobre ella.
- Se prohíbe el transporte de personas o de objetos sobre las plataformas de los castilletes de hormigonado durante sus cambios de posición, en prevención del riesgo de caída.
- Los castilletes de hormigonado se ubicarán para proceder al llenado de los pilares en esquina, con la cara de trabajo situada perpendicularmente a la diagonal interna del pilar, con el fin de lograr la posición más favorable y más segura.

C) Prendas de protección personal recomendables.

- Casco de polietileno (preferible con barbuquejo).
- Calzado antideslizante.
- Guantes de cuero.
- Ropa de trabajo.

9.3. Escaleras de mano

Este medio auxiliar suele estar presente en todas las obras sea cual sea su entidad.

Suele ser objeto de prefabricación rudimentaria en especial al comienzo de la obra o durante la fase de estructura. Estas prácticas son contrarias a la Seguridad. Debe impedir las en la obra.

A) Riesgos detectables más comunes.

- Caídas al mismo nivel.
- Caídas a distinto nivel.
- Deslizamiento por incorrecto apoyo (falta de zapatas, etc.).
- Vuelco lateral por apoyo irregular.
- Rotura por defectos ocultos.
- Los derivados de los usos inadecuados o de los montajes peligrosos (empalme de escaleras, formación de

- plataformas de trabajo, escaleras -cortas- para la altura a salvar, etc.).
- Otros.

B) Normas o medidas preventivas tipo.

De aplicación al uso de escaleras de madera.

- Las escaleras de madera a utilizar en esta obra, tendrán los largueros de una sola pieza, sin defectos ni nudos que puedan mermar su seguridad.
- Los peldaños (travesaños) de madera estarán ensamblados.
- Las escaleras de madera estarán protegidas de la intemperie mediante barnices transparentes, para que no oculten los posibles defectos.

De aplicación al uso de escaleras metálicas.

- Los largueros serán de una sola pieza y estarán sin deformaciones o abolladuras que puedan mermar su seguridad.
- Las escaleras metálicas estarán pintadas con pintura antioxidación que las preserven de las agresiones de la intemperie.
- Las escaleras metálicas a utilizar en esta obra, no estarán suplementadas con uniones soldadas.

De aplicación al uso de escaleras de tijera.

Son de aplicación las condiciones enunciadas en los apartados a y b para las calidades de madera o metal.

-
- Las escaleras de tijera a utilizar en esta obra, estarán dotadas en su articulación superior, de topes de seguridad de apertura.
- Las escaleras de tijera estarán dotadas hacia la mitad de su altura, de cadenilla (o cable de acero) de limitación de apertura máxima.
- Las escaleras de tijera se utilizarán siempre como tales abriendo ambos largueros para no mermar su seguridad.
- Las escaleras de tijera en posición de uso, estarán montadas con los largueros en posición de máxima apertura para no mermar su seguridad.
- Las escaleras de tijera nunca se utilizarán a modo de borriquetas para sustentar las plataformas de trabajo.
- Las escaleras de tijera no se utilizarán, si la posición necesaria sobre ellas para realizar un determinado trabajo, obliga a ubicar los pies en los 3 últimos peldaños.
- Las escaleras de tijera se utilizarán montadas siempre sobre pavimentos horizontales.

Para el uso de escaleras de mano, independientemente de los materiales que las constituyen.

- Se prohíbe la utilización de escaleras de mano en esta obra para salvar alturas superiores a 5 m.
- Las escaleras de mano a utilizar en esta obra, estarán dotadas en su extremo inferior de zapatas antideslizantes de seguridad.
- Las escaleras de mano a utilizar en esta obra, estarán firmemente amarradas en su extremo superior al objeto o estructura al que dan acceso.
- Las escaleras de mano a utilizar en esta obra, sobrepasarán en 1 m. la altura a salvar.
- Las escaleras de mano a utilizar en esta obra, se instalarán de tal forma, que su apoyo inferior diste de la proyección vertical del superior, 1/4 de la longitud del larguero entre apoyos.
- Se prohíbe en esta obra transportar pesos a mano (o a hombro), iguales o superiores a 25 Kgs. sobre las escaleras de mano.
- Se prohíbe apoyar la base de las escaleras de mano de esta obra, sobre lugares u objetos poco firmes que pueden mermar la estabilidad de este medio auxiliar.
- El acceso de operarios en esta obra, a través de las escaleras de mano, se realizará de uno en uno. Se prohíbe la utilización al unísono de la escalera a dos o más operarios.
- El ascenso y descenso y trabajo a través de las escaleras de mano de esta obra, se efectuará

frontalmente, es decir, mirando directamente hacia los peldaños que se están utilizando.

C) Prendas de protección personal recomendables.

- Casco de polietileno.
- Botas de seguridad.
- Calzado antideslizante.
- Cinturón de seguridad clase A o C.

9.5. Puntales

Este elemento auxiliar es manejado corrientemente bien por el carpintero encofrador, bien por el peonaje. El conocimiento del uso correcto de este útil auxiliar está en proporción directa con el nivel de la seguridad.

A) Riesgos detectables más comunes.

- Caída desde altura de las personas durante la instalación de puntales.
- Caída desde altura de los puntales por incorrecta instalación.
- Caída desde altura de los puntales durante las maniobras de transporte elevado.
- Golpes en diversas partes del cuerpo durante la manipulación.
- Atrapamiento de dedos (extensión y retracción).
- Caída de elementos conformadores del puntal sobre los pies.
- Vuelco de la carga durante operaciones de carga y descarga.
- Rotura del puntal por fatiga del material.
- Rotura del puntal por mal estado (corrosión interna y/o externa).
- Deslizamiento del puntal por falta de acañamiento o de clavazón.
- Desplome de encofrados por causa de la disposición de puntales.
- Otros.

B) Normas o medidas preventivas tipo.

- Los puntales se acopiarán ordenadamente por capas horizontales de un único puntal en altura y fondo el que desee, con la única salvedad de que cada capa se disponga de forma perpendicular a la inmediata inferior.
- La estabilidad de las torretas de acopio de puntales, se asegurará mediante la hincada de pies derechos de limitación lateral.
- Se prohíbe expresamente tras el desencofrado el amontonamiento irregular de los puntales.
- Los puntales se izarán (o descenderán) a las plantas en paquetes uniformes sobre bateas, flejados para evitar derrames innecesarios.
- Los puntales se izarán (o descenderán) a las plantas en paquetes flejados por los dos extremos; el conjunto, se suspenderá mediante aparejo de eslingas del gancho de la grúa torre.
- Se prohíbe expresamente en esta obra, la carga a hombro de más de dos puntales por un solo hombre en prevención de sobreesfuerzos.
- Los puntales de tipo telescópico se transportarán a brazo u hombro con los pasadores y mordazas instaladas en posición de inmovilidad de la capacidad de extensión o retracción de los puntales.
- Los tablonos durmientes de apoyo de los puntales que deben trabajar inclinados con respecto a la vertical serán los que se acañarán. Los puntales, siempre apoyarán de forma perpendicular a la cara del tablón.
- Los puntales se clavarán al durmiente y a la sopanda, para conseguir una mayor estabilidad.
- El reparto de la carga sobre las superficies apuntaladas se realizará uniformemente repartido. Se prohíbe expresamente en esta obra las sobrecargas puntuales.

B.1. Normas o medidas preventivas tipo para el uso de puntales de madera.

- Serán de una sola pieza, en madera sana, preferiblemente sin nudos y seca.
- Estarán descortezados con el fin de poder ver el estado real del rollizo.
- Tendrán la longitud exacta para el apeo en el que se les instale.

- Se acuñarán, con doble cuña de madera superpuesta en la base calvándose entre sí.
- Preferiblemente no se emplearán dispuestos para recibir solicitaciones a flexión.
- Se prohíbe expresamente en esta obra el empalme o suplementación con tacos (o fragmentos de puntal, materiales diversos y asimilables), los puntales de madera.
- Todo puntal agrietado se rechazará para el uso de transmisión de cargas.

B.2. Normas o medidas preventivas tipo para el uso de puntales metálicos.

- Tendrán la longitud adecuada para la misión a realizar.
- Estarán en perfectas condiciones de mantenimiento (ausencia de óxido, pintados, con todos sus componentes, etc.).
- Los tornillos sin fin los tendrán engrasados en prevención de esfuerzos innecesarios.
- Carecerán de deformaciones en el fuste (abolladuras o torcimientos).
- Estarán dotados en sus extremos de las placas para apoyo y clavazón.

C) Prendas de protección personal recomendables.

- Casco de polietileno (preferible con barbuquejo).
- Ropa de trabajo.
- Guantes de cuero.
- Cinturón de seguridad.
- Botas de seguridad.
- Las propias del trabajo específico en el que se empleen puntales.

9.6. Visera de protección del acceso a obra

Estas estarán formadas por una estructura metálica como elemento sustentante de los tablones, de anchura suficiente para el acceso del personal, prolongándose hacia el exterior del borde de forjado 2'5 m. y señalizándose convenientemente.

A) Riesgos detectables más frecuentes.

- Desplome de la visera por mal aplomado de los puntales.
- Desplome de la estructura metálica por falta de rigidez de las uniones de los soportes.
- Caída de objetos a través de la visera por deficiente cuajado.

B) Normas o medidas preventivas tipo.

- Los apoyos de la visera, tanto en el suelo como en el forjado, se harán sobre durmientes de madera, perfectamente nivelados.
- Los puntales metálicos estarán siempre perfectamente verticales y aplomados.
- Los tablones que forman la visera de protección se colocarán de forma que se garantice su inmovilidad o deslizamiento, formando una superficie perfectamente cuajada.

C) Prendas de protección personal recomendables.

- Ropa de trabajo.
- Casco de seguridad.
- Calzado antideslizante.
- Guantes de cuero.

10. MAQUINARIA DE OBRA

10.1. Maquinaria en general

A) Riesgos detectables más comunes.

- Vuelcos.
- Hundimientos.
- Choques.
- Formación de atmósferas agresivas o molestas.
- Ruido.
- Explosión e incendios.
- Atropellos.
- Caídas a cualquier nivel.
- Atrapamientos.
- Cortes.
- Golpes y proyecciones.
- Contactos con la energía eléctrica.
- Los inherentes al propio lugar de utilización.
- Los inherentes al propio trabajo a ejecutar.
- Otros.

B) Normas o medidas preventivas tipo.

- Los motores con transmisión a través de ejes y poleas, estarán dotados de carcasas protectoras antiatrapamientos (cortadoras, sierras, compresores, etc.).
- Los motores eléctricos estarán cubiertos de carcasas protectoras eliminadoras del contacto directo con la energía eléctrica. Se prohíbe su funcionamiento sin carcasa o con deterioros importantes de éstas.
- Se prohíbe la manipulación de cualquier elemento componente de una máquina accionada mediante energía eléctrica, estando conectada a la red de suministro.
- Los engranajes de cualquier tipo, de accionamiento mecánico, eléctrico o manual, estarán cubiertos por carcasas protectoras antiatrapamientos.
- Las máquinas de funcionamiento irregular o averiadas serán retiradas inmediatamente para su reparación.
- Las máquinas averiadas que no se puedan retirar se señalarán con carteles de aviso con la leyenda: -MAQUINA AVERIADA, NO CONECTAR-.
- Se prohíbe la manipulación y operaciones de ajuste y arreglo de máquinas al personal no especializado específicamente en la máquina objeto de reparación.
- Como precaución adicional para evitar la puesta en servicio de máquinas averiadas o de funcionamiento irregular, se bloquearán los arrancadores, o en su caso, se extraerán los fusibles eléctricos.
- La misma persona que instale el letrero de aviso de -MAQUINA AVERIADA-, será la encargada de retirarlo, en prevención de conexiones o puestas en servicio fuera de control.
- Solo el personal autorizado será el encargado de la utilización de una determinada máquina o máquina-herramienta.
- Las máquinas que no sean de sustentación manual se apoyarán siempre sobre elementos nivelados y firmes.
- La elevación o descenso a máquina de objetos, se efectuará lentamente, izándolos en directriz vertical. Se prohíben los tirones inclinados.
- Los ganchos de cuelgue de los aparatos de izar quedarán libres de cargas durante las fases de descenso.
- Las cargas en transporte suspendido estarán siempre a la vista, con el fin de evitar los accidentes por falta de visibilidad de la trayectoria de la carga.
- Los ángulos sin visión de la trayectoria de carga, se suplirán mediante operarios que utilizando señales preacordadas suplan la visión del citado trabajador.
- Se prohíbe la permanencia o el trabajo de operarios en zonas bajo la trayectoria de cargas suspendidas.
- Los aparatos de izar a emplear en esta obra, estarán equipados con limitador de recorrido del carro y de los ganchos, carga punta giro por interferencia.
- Los motores eléctricos de grúas y de los montacargas estarán provistos de limitadores de altura y del peso a desplazar, que automáticamente corten el suministro eléctrico al motor cuando se llegue al punto en el que se debe detener el giro o desplazamiento de la carga.
- Los cables de izado y sustentación a emplear en los aparatos de elevación y transportes de cargas en esta obra, estarán calculados expresamente en función de los solicitados para los que se los instala.
- La sustitución de cables deteriorados se efectuará mediante mano de obra especializada, siguiendo las instrucciones del fabricante.

- Los lazos de los cables estarán siempre protegidos interiormente mediante forrillos guardacabos metálicos, para evitar deformaciones y cizalladuras.
- Los cables empleados directa o auxiliariamente para el transporte de cargas suspendidas se inspeccionarán como mínimo una vez a la semana por el Servicio de Prevención, que previa comunicación al Jefe de Obra, ordenará la sustitución de aquellos que tengan más del 10% de hilos rotos.
- Los ganchos de sujeción o sustentación, serán de acero o de hierro forjado, provistos de pestillo de seguridad.
- Se prohíbe en esta obra, la utilización de enganches artesanales contruidos a base de redondos doblados.
- Todos los aparatos de izado de cargas llevarán impresa la carga máxima que pueden soportar.
- Todos los aparatos de izar estarán sólidamente fundamentados, apoyados según las normas del fabricante.
- Se prohíbe en esta obra, el izado o transporte de personas en el interior de jaulones, bateas, cubilotes y asimilables.
- Todas las máquinas con alimentación a base de energía eléctrica, estarán dotadas de toma de tierra.
- Los carriles para desplazamiento de grúas estarán limitados, a una distancia de 1 m. de su término, mediante topes de seguridad de final de carrera.
- Se mantendrá en buen estado la grasa de los cables de las grúas (montacargas, etc.).
- Semanalmente, el Servicio de Prevención, revisará el buen estado del lastre y contrapeso de la grúa torre, dando cuenta de ello al Coordinador de Seguridad y Salud durante la ejecución de obra.
- Semanalmente, por el Servicio de Prevención, se revisarán el buen estado de los cables contravienes existentes en la obra, dando cuenta de ello al Coordinador de Seguridad y Salud durante la ejecución de obra.
- Los trabajos de izado, transporte y descenso de cargas suspendidas, quedarán interrumpidos bajo régimen de vientos superiores a los señalados para ello, por el fabricante de la máquina.

C) Prendas de protección personal recomendables.

- Casco de polietileno.
- Ropa de trabajo.
- Botas de seguridad.
- Guantes de cuero.
- Gafas de seguridad antiproyecciones.
- Otros.

10.2. Maquinaria para el movimiento de tierras en general

A) Riesgos detectables más comunes.

- Vuelco.
- Atropello.
- Atrapamiento.
- Los derivados de operaciones de mantenimiento (quemaduras, atrapamientos, etc.).
- Vibraciones.
- Ruido.
- Polvo ambiental.
- Caídas al subir o bajar de la máquina.
- Otros.

B) Normas o medidas preventivas tipo

- Las máquinas para los movimientos de tierras a utilizar en esta obra, estarán dotadas de faros de marcha hacia adelante y de retroceso, retrovisores en ambos lados, pórtico de seguridad antivuelco y antiimpactos y un extintor.
- Las máquinas para el movimiento de tierras a utilizar en esta obra, serán inspeccionadas diariamente controlando el buen funcionamiento del motor, sistemas hidráulicos, frenos, dirección, luces, bocina retroceso, transmisores, cadenas y neumáticos.
- Se prohíbe trabajar o permanecer dentro del radio de acción de la maquinaria de movimiento de tierras, para evitar los riesgos por atropello.
- Se prohíbe en esta obra, el transporte de personas sobre las máquinas para el movimiento de tierras, para evitar los riesgos de caídas o de atropellos.
- Se prohíben las labores de mantenimiento o reparación de maquinaria con el motor en marcha, en prevención de riesgos innecesarios.
- Se instalarán topes de seguridad de fin de recorrido, ante la coronación de los cortes de taludes o terraplenes, a los que debe aproximarse la maquinaria empleada en el movimiento de tierras, para evitar los riesgos por caída de la máquina.
- Se señalizarán los caminos de circulación interna mediante cuerda de banderolas y señales normalizadas de tráfico.
- Se prohíbe en esta obra la realización de replanteos o de mediciones en las zonas donde están operando las máquinas para el movimiento de tierras. Antes de proceder a las tareas enunciadas, será preciso parar la maquinaria, o alejarla a otros tajos.
- Se prohíbe el acopio de tierras a menos de 2 m. del borde de la excavación.

C) Prendas de protección personal recomendables.

- Casco de polietileno (de uso obligatorio para abandonar la cabina).
- Gafas de seguridad.
- Guantes de cuero.
- Ropa de trabajo.
- Trajes para tiempo lluvioso.
- Botas de seguridad.
- Protectores auditivos.
- Botas de goma o de P.V.C.
- Cinturón elástico antivibratorio.

10.3. Pala cargadora

A) Riesgos detectables más comunes.

- Atropello.
- Vuelco de la máquina.
- Choque contra otros vehículos.
- Quemaduras (trabajos de mantenimiento).
- Atrapamientos.
- Caída de personas desde la máquina.
- Golpes.
- Ruido propio y de conjunto.
- Vibraciones.

B) Normas o medidas preventivas tipo.

- Los caminos de circulación interna de la obra, se cuidarán para evitar blandones y embarramientos excesivos que mermen la seguridad de la circulación de la maquinaria.
- No se admitirán en esta obra máquinas que no vengan con la protección de cabina antivuelco o pórtico de seguridad.
- Se prohíbe que los conductores abandonen la máquina con el motor en marcha.
- Se prohíbe que los conductores abandonen la pala con la cuchara izada y sin apoyar en el suelo.

- La cuchara durante los transportes de tierras, permanecerán lo más baja posible para poder desplazarse, con la máxima estabilidad.
- Los ascensos o descensos en carga de la máquina se efectuarán siempre utilizando marchas cortas.
- La circulación sobre terrenos desiguales se efectuará a velocidad lenta.
- Se prohíbe transportar personas en el interior de la cuchara.
- Se prohíbe izar personas para acceder a trabajos puntuales la cuchara.
- Las máquinas a utilizar en esta obra, estarán dotadas de un extintor, timbrado y con las revisiones al día.
- Las máquinas a utilizar en esta obra, estarán dotadas de luces y bocina de retroceso.
- Se prohíbe arrancar el motor sin antes cerciorarse de que no hay nadie en el área de operación de la pala.
- Los conductores se cerciorarán de que no existe peligro para los trabajadores que se encuentren en el interior de pozos o zanjas próximos al lugar de excavación.
- A los maquinistas de estas máquinas se les comunicará por escrito la siguiente normativa preventiva, antes del inicio de los trabajos.

B.1) Normas de actuación preventiva para los maquinistas.

- Para subir o bajar de la máquina, utilice los peldaños y asideros dispuestos para tal función, evitará lesiones por caída.
- No suba utilizando las llantas, cubiertas, cadenas y guardabarros, evitará accidentes por caída.
- Suba y baje de la maquinaria de forma frontal, asiéndose con ambas manos; es más seguro.
- No salte nunca directamente al suelo, si no es por peligro inminente para usted.
- No trate de realizar -ajustes- con la máquina en movimiento o con el motor en funcionamiento, puede sufrir lesiones.
- No permita que personas no autorizadas accedan a la máquina, pueden provocar accidentes, o lesionarse.
- No trabaje con la máquina en situación de avería o semiavería. Repárela primero, luego reinicie el trabajo.
- Para evitar lesiones, apoye en el suelo la cuchara, pare el motor, ponga el freno de mano y bloquee la máquina; a continuación, realice las operaciones de servicio que necesite.
- No libere los frenos de la máquina en posición de parada, si antes no ha instalado los tacos de inmovilización en las ruedas.
- Vigile la presión de los neumáticos, trabaje con el inflado a la presión recomendada por el fabricante de la máquina.

C) Prendas de protección personal recomendables.

- Gafas antiproyecciones.
- Casco de polietileno (de uso obligatorio para abandonar la cabina).
- Ropa de trabajo.
- Guantes de cuero.
- Guantes de goma o de P.V.C.
- Cinturón elástico antivibratorio.
- Calzado antideslizante.
- Botas impermeables (terreno embarrado).

10.4. Retroexcavadora

A) Riesgos detectables más comunes.

- Atropello.
- Vuelco de la máquina.
- Choque contra otros vehículos.
- Quemaduras (trabajos de mantenimiento).
- Atrapamientos.
- Caída de personas desde la máquina.
- Golpes.
- Ruido propio y de conjunto.
- Vibraciones.

B) Normas o medidas preventivas tipo.

- Los caminos de circulación interna de la obra, se cuidarán para evitar blandones y embarramientos excesivos que mermen la seguridad de la circulación de la maquinaria.
- No se admitirán en esta obra máquinas que no vengan con la protección de cabina antivuelco o pórtico de seguridad.
- Se prohíbe que los conductores abandonen la máquina con el motor en marcha.
- Se prohíbe que los conductores abandonen la pala con la cuchara izada y sin apoyar en el suelo.
- La cuchara durante los transportes de tierras, permanecerán lo más baja posible para poder desplazarse, con la máxima estabilidad.
- Los ascensos o descensos en carga de la máquina se efectuarán siempre utilizando marchas cortas.
- La circulación sobre terrenos desiguales se efectuará a velocidad lenta.
- Se prohíbe transportar personas en el interior de la cuchara.
- Se prohíbe izar personas para acceder a trabajos puntuales la cuchara.
- Las máquinas a utilizar en esta obra, estarán dotadas de un extintor, timbrado y con las revisiones al día.
- Las máquinas a utilizar en esta obra, estarán dotadas de luces y bocina de retroceso.
- Se prohíbe arrancar el motor sin antes cerciorarse de que no hay nadie en el área de operación de la pala.
- Los conductores se cerciorarán de que no existe peligro para los trabajadores que se encuentren en el interior de pozos o zanjas próximos al lugar de excavación.
- A los maquinistas de estas máquinas se les comunicará por escrito la siguiente normativa preventiva, antes del inicio de los trabajos.

B.1) Normas de actuación preventiva para los maquinistas.

- Para subir o bajar de la máquina, utilice los peldaños y asideros dispuestos para tal función, evitará lesiones por caída.
- No suba utilizando las llantas, cubiertas, cadenas y guardabarros, evitará accidentes por caída.
- Suba y baje de la maquinaria de forma frontal, asiéndose con ambas manos; es más seguro.
- No salte nunca directamente al suelo, si no es por peligro inminente para usted.
- No trate de realizar -ajustes- con la máquina en movimiento o con el motor en funcionamiento, puede sufrir lesiones.
- No permita que personas no autorizadas accedan a la máquina, pueden provocar accidentes, o lesionarse.
- No trabaje con la máquina en situación de avería o semiavería. Repárela primero, luego reinicie el trabajo.
- Para evitar lesiones, apoye en el suelo la cuchara, pare el motor, ponga el freno de mano y bloquee la máquina; a continuación, realice las operaciones de servicio que necesite.
- No libere los frenos de la máquina en posición de parada, si antes no ha instalado los tacos de inmovilización en las ruedas.
- Vigile la presión de los neumáticos, trabaje con el inflado a la presión recomendada por el fabricante de la máquina.

C) Prendas de protección personal recomendables.

- Gafas antiproyecciones.
- Casco de polietileno (de uso obligatorio para abandonar la cabina).
- Ropa de trabajo.
- Guantes de cuero.
- Guantes de goma o de P.V.C.
- Cinturón elástico antivibratorio.
- Calzado antideslizante.
- Botas impermeables (terreno embarrado)

10.5. Camión basculante

A) Riesgos detectables más comunes.

- Atropello de personas (entrada, salida, etc.).
- Choques contra otros vehículos.
- Vuelco del camión.
- Caída (al subir o bajar de la caja).
- Atrapamiento (apertura o cierre de la caja).

B) Normas o medidas preventivas tipo.

- Los camiones dedicados al transporte de tierras en obra estarán en perfectas condiciones de mantenimiento y conservación.
- La caja será bajada inmediatamente después de efectuada la descarga y antes de emprender la marcha.
- Las entradas y salidas a la obra se realizarán con precaución auxiliado por las señales de un miembro de la obra.
- Si por cualquier circunstancia tuviera que parar en la rampa el vehículo quedará frenado y calzado con topes.
- Se prohíbe expresamente cargar los camiones por encima de la carga máxima marcada por el fabricante, para prevenir los riesgos de sobrecarga. El conductor permanecerá fuera de la cabina durante la carga.

C) Prendas de protección personal recomendables.

- Casco de polietileno (al abandonar la cabina del camión y transitar por la obra).
- Ropa de trabajo.
- Calzado de seguridad.

10.6. Dumper

Este vehículo suele utilizarse para la realización de transportes de poco volumen (masas, escombros, tierras). Es una máquina versátil y rápida.

Tomar precauciones, para que el conductor esté provisto de carné de conducir clase B como mínimo, aunque no deba transitar por la vía pública. Es más seguro.

A) Riesgos detectables más comunes.

- Vuelco de la máquina durante el vertido.
- Vuelco de la máquina en tránsito.

- Atropello de personas.
- Choque por falta de visibilidad.
- Caída de personas transportadas.
- Golpes con la manivela de puesta en marcha.
- Otros.

B) Normas o medidas preventivas tipo.

- Con el vehículo cargado deben bajarse las rampas de espaldas a la marcha, despacio y evitando frenazos bruscos.
- Se prohibirá circular por pendientes o rampas superiores al 20% en terrenos húmedos y al 30% en terrenos secos.
- Establecer unas vías de circulación cómodas y libres de obstáculos señalizando las zonas peligrosas.
- En las rampas por las que circulen estos vehículos existirá al menos un espacio libre de 70 cm. sobre las partes más salientes de los mismos.
- Cuando se deje estacionado el vehículo se parará el motor y se accionará el freno de mano. Si está en pendiente, además se calzarán las ruedas.
- En el vertido de tierras, u otro material, junto a zanjas y taludes deberá colocarse un tope que impida el avance del dumper más allá de una distancia prudencial al borde del desnivel, teniendo en cuenta el ángulo natural del talud. Si la descarga es lateral, dicho tope se prolongará en el extremo más próximo al sentido de circulación.
- En la puesta en marcha, la manivela debe cogerse colocando el pulgar del mismo lado que los demás dedos.
- La manivela tendrá la longitud adecuada para evitar golpear partes próximas a ella. Deben retirarse del vehículo, cuando se deje estacionado, los elementos necesarios que impidan su arranque, en prevención de que cualquier otra persona no autorizado pueda utilizarlo.
- Se revisará la carga antes de iniciar la marcha observando su correcta disposición y que no provoque desequilibrio en la estabilidad del dumper.
- Las cargas serán apropiadas al tipo de volquete disponible y nunca dificultarán la visión del conductor.
- En previsión de accidentes, se prohíbe el transporte de piezas (puntales, tabloneros y similares) que sobresalgan lateralmente del cubilete del dumper.
- Se prohíbe expresamente en esta obra, conducir los dúmperes a velocidades superiores a los 20 Km. por hora.
- Los conductores de dúmperes de esta obra estarán en posesión del carné de clase B, para poder ser autorizados a su conducción.
- El conductor del dumper no debe permitir el transporte de pasajeros sobre el mismo, estará directamente autorizado por personal responsable para su utilización y deberá cumplir las normas de circulación establecidas en el recinto de la obra y, en general, se atenderá al Código de Circulación.
- En caso de cualquier anomalía observada en su manejo se pondrá en conocimiento de su inmediato superior, con el fin de que se tomen las medidas necesarias para subsanar dicha anomalía.
- Nunca se parará el motor empleando la palanca del descompresor.
- La revisión general del vehículo y su mantenimiento deben seguir las instrucciones marcadas por el fabricante. - Es aconsejable la existencia de una manual de mantenimiento preventivo en el que se indiquen las verificaciones, lubricación y limpieza a realizar periódicamente en el vehículo.

C) Prendas de protección personal recomendables.

- Casco de polietileno.
- Ropa de trabajo.
- Cinturón elástico antivibratorio.
- Botas de seguridad.
- Botas de seguridad impermeables (zonas embarradas).
- Trajes para tiempo lluvioso.

10.7. Grúa Torre

A) Riesgos detectables más comunes.

- Caídas al mismo nivel.
- Caídas a distinto nivel.
- Atrapamientos.
- Golpes por el manejo de herramientas y objetos pesados.
- Cortes.
- Sobreesfuerzos.
- Contacto con la energía eléctrica.
- Vuelco o caída de la grúa.
- Atropellos durante los desplazamientos por vía.
- Derrame o desplome de la carga durante el transporte.
- Golpes por la carga a las personas o a las cosas durante su transporte aéreo.

B) Normas o medidas preventivas tipo.

- Las grúas torre, se ubicarán en el lugar señalado en los planos que completan este Estudio de Seguridad y Salud.
- Las vías de las grúas a instalar en esta obra, cumplirán las siguientes condiciones de seguridad:
 - a) Solera de hormigón sobre terreno compacto.
 - b) Perfectamente horizontales (longitudinal y transversalmente).
 - c) Bien fundamentadas sobre una base sólida de hormigón.
 - d) Estarán perfectamente alineados y con una anchura constante a lo largo del recorrido.
 - e) Los raíles serán de la misma sección todos ellos y en su caso con desgaste uniforme.
- Los raíles a montar en esta obra, se unirán a -testa- mediante doble presilla, una a cada lado, sujetas mediante pasadores roscados a tuerca y cable de cobre que garantice la continuidad eléctrica.
- Bajo cada unión de los raíles se dispondrá doble travesía muy próxima entre sí; cada cabeza de raíl quedará unida a su travesía mediante quincialeras.
- Los raíles de las grúas torre a instalar en esta obra, estarán rematados a 1 m. de distancia del final del recorrido, y en sus cuatro extremos, por topes electrosoldados.
- Las vías de las grúas torre a instalar en esta obra, estarán conectadas a tierra.
- Las grúas torre a montar en esta obra, estarán dotadas de un letrero en lugar visible, en el que se fije claramente la carga máxima admisible en punta.
- Las grúas torre a utilizar con esta obra, estarán dotadas de la escalerilla de ascensión a la corona, protegida con anillos de seguridad para disminuir el riesgo de caídas.
- Las grúas torre a utilizar en esta obra, estarán dotadas de cable fiador de seguridad, para anclar los cinturones de seguridad a lo largo de la escalera interior de la torre.
- Las grúas torre a utilizar en esta obra, estarán dotadas de cable fiador para anclar los cinturones de seguridad a todo lo largo de la pluma; desde los contrapesos a la punta.
- Los cables de sustentación de cargas que presenten un 10% de hilos rotos, serán sustituidos de inmediato, dando cuenta de ello al Coordinador de Seguridad y Salud durante la ejecución de obra.
- Las grúas torre a utilizar en esta obra, estarán dotadas de ganchos de acero normalizados dotados con pestillo de seguridad.
- Se prohíbe en esta obra, la suspensión o transporte aéreo de personas mediante el gancho de la grúa-torre.
- En presencia de tormenta, se paralizarán los trabajos con la grúa torre, dejándose fuera de servicio en veleta hasta pasado el riesgo de agresión eléctrica.
- Al finalizar cualquier periodo de trabajo (mañana, tarde, fin de semana), se realizarán en la grúa torre las siguientes maniobras:
 - a) Izar el gancho libre de cargas a tope junto al mástil.
 - b) Dejar la pluma en posición veleta.

- c) Poner los mandos a cero.
 - d) Abrir los seccionadores del mando eléctrico de la máquina (desconectar la energía eléctrica). Esta maniobra implica la desconexión previa del suministro eléctrico de la grúa en el cuadro general de la obra.
- Se paralizarán los trabajos con la grúa torre en esta obra, por criterios de seguridad, cuando las labores deban realizarse bajo régimen de vientos iguales o superiores a 60 Km./h.
 - El cableado de alimentación eléctrica de la grúa torre se realizará enterrándolo a un mínimo de 40 cm. de profundidad; el recorrido siempre permanecerá señalizado. Los pasos de zona con tránsito de vehículos se protegerán mediante una cubrición a base de tablonos enrasados en el pavimento.
 - Las grúas torre a instalar en esta obra, estarán dotadas de mecanismos limitadores de carga (para el gancho) y de desplazamiento de carga (para la pluma), en prevención del riesgo de vuelco.
 - En esta obra está previsto la instalación de dos grúas torre que se solapan en su radio de acción. Para evitar el riesgo de colisión se instalarán a diferente altura y se les dotará de un dispositivo electromecánico que garantice de forma técnica la imposibilidad de contacto entre ambas (limitador de giro).
 - Los gruístas de esta obra siempre llevarán puesto un cinturón de seguridad clase C que amarrarán al punto sólido y seguro, ubicado según los planos.
 - Se prohíbe expresamente para prevenir el riesgo de caídas de los gurisas, que trabajen sentados en los bordes de los forjados o encaramándose sobre la estructura de la grúa.
 - El instalador de la grúa emitirá certificado de puesta en marcha de la misma en la que se garantice su correcto montaje y funcionamiento.
 - Las grúas cumplirán la normativa emanada de la Instrucción Técnica Complementaria del Reglamento de Aparatos Elevadores B.O.E.7-7-88.
 - Las grúas torre a instalar en esta obra, se montarán siguiendo expresamente todas las maniobras que el fabricante dé, sin omitir ni cambiar los medios auxiliares o de seguridad recomendados.
 - A los maquinistas que deban manejar grúas torre en esta obra, se les comunicará por escrito la siguiente normativa de actuación; del recibí se dará cuenta al Coordinador de Seguridad y Salud durante la ejecución de obra.

B.1) Normas preventivas para los operadores con grúa torre (gurisas).

- Sitúese en una zona de la construcción que le ofrezca la máxima seguridad, comodidad y visibilidad; evitará accidentes.
- Si debe trabajar al borde de forjados o de cortes del terreno, pida que le instalen puntos fuertes a los que amarrar el cinturón de seguridad. Estos puntos deben ser ajenos a la grúa, de lo contrario si la grúa cae, caerá usted con ella.
- No trabaje encaramado sobre la estructura de la grúa, no es seguro.
- En todo momento debe tener la carga a la vista para evitar accidentes; en caso de quedar fuera de su campo de visión, solicite la colaboración de un señalista. No corra riesgos innecesarios.
- Evite pasar cargas suspendidas sobre los tajos con hombres trabajando. Si debe realizar maniobras sobre los tajos, avise para que sean desalojados.
- No trate de realizar -ajustes- en la botonera o en el cuadro eléctrico de la grúa. Avise de las anomalías al Servicio de Prevención para que sean reparadas.
- No permita que personas no autorizadas accedan a la botonera, al cuadro eléctrico o a las estructuras de la grúa. Pueden accidentarse o ser origen de accidentes.
- No trabaje con la grúa en situación de avería o de semiavería. Comunique al Servicio de Prevención las anomalías para que sean reparadas y deje fuera de servicio la grúa.
- Elimine de su dieta de obra totalmente las bebidas alcohólicas, manejará con seguridad la grúa.
- Si debe manipular por cualquier causa el sistema eléctrico, cerciórese primero de que está cortado en el cuadro general, y colgado del interruptor o similar un letrero con la siguiente leyenda: -NO CONECTAR, HOMBRES TRABAJANDO EN LA GRUA-
- No intente izar cargas que por alguna causa estén adheridas al suelo. Puede hacer caer la grúa.
- No intente -arrastrar- cargas mediante tensiones inclinadas del cable. Puede hacer caer la grúa.
- No intente balancear la carga para facilitar su descarga en las plantas. Pone en riesgo la caída a sus compañeros que la reciben.
- No puentee o elimine, los mecanismos de seguridad eléctrica de la grúa.

- Cuando interrumpa por cualquier causa su trabajo, eleve a la máxima altura posible el gancho. Ponga el carro portor lo más próximo posible a la torre; deje la pluma en veleta y desconecte la energía eléctrica. No deje suspendidos objetos del gancho de la grúa durante las noches o fines de semana. Esos objetos que se desea no sean robados, deben ser resguardados en los almacenes, no colgados del gancho.
- No eleve cargas mal flejadas, pueden desprenderse sobre sus compañero durante el transporte y causar lesiones.
- No permita la utilización de eslingas rotas o defectuosas para colgar las cargas del gancho de la grúa. Evitará accidentes.
- Comunique inmediatamente al Servicio de Prevención la rotura del pestillo de seguridad del gancho, para su reparación inmediata y deje entre tanto la grúa fuera de servicio; evitará accidentes.
- No intente izar cargas cuyo peso sea igual o superior al limitado por el fabricante para el modelo de grúa que usted utiliza, puede hacerla caer.
- No rebase la limitación de carga prevista para los desplazamientos del carro portor sobre la pluma, puede hacer desplomarse la grúa.
- No izar ninguna carga, sin haberse cerciorado de que están instalados los aprietos chasis. Considere siempre, que esta acción aumenta la seguridad de grúa.

C) Prendas de protección personal recomendables.

C.1. Para el gruista.

- Casco de polietileno.
- Ropa de trabajo.
- Ropa de abrigo.
- Botas de seguridad.
- Botas de goma o P.V.C. de seguridad.
- Cinturón de seguridad clase.

C.2. Para los oficiales de mantenimiento y montadores.

- Casco de polietileno con barbuquejo.
- Ropa de trabajo.
- Botas de seguridad.
- Botas aislantes de la electricidad.
- Guantes aislantes de la electricidad.
- Guantes de cuero.
- Cinturón de seguridad clase C.

10.8. Hormigonera eléctrica.

A) Riesgos detectables más frecuentes.

- Atrapamientos (paletas, engranajes, etc.)
- Contactos con la energía eléctrica.
- Sobreesfuerzos.
- Golpes por elementos móviles.
- Polvo ambiental.
- Ruido ambiental.
- Otros.

B) Normas o medidas preventivas tipo.

- Las hormigoneras se ubicarán en los lugares reseñados para tal efecto en los planos de organización de obra.
- Las hormigoneras a utilizar en esta obra, tendrán protegidos mediante una carcasa metálica los órganos de transmisión correas, corona y engranajes, para evitar los riesgos de atrapamiento.
- Las carcasas y demás partes metálicas de las hormigoneras estarán conectadas a tierra.

- La botonera de mandos eléctricos de la hormigonera lo será de accionamiento estanco, en prevención del riesgo eléctrico.
- Las operaciones de limpieza directa-manual, se efectuarán previa desconexión de la red eléctrica de la hormigonera, para previsión del riesgo eléctrico y de atrapamientos.
- Las operaciones de mantenimiento estarán realizadas por personal especializado para tal fin.

C) Prendas de protección personal recomendables.

- Casco de polietileno.
- Gafas de seguridad antipolvo (antisalpicaduras de pastas).
- Ropa de trabajo.
- Guantes de goma o P.V.C.
- Botas de seguridad de goma o de P.V.C.
- Trajes impermeables.
- Mascarilla con filtro mecánico recambiable.

10.9. Sierra circular de mesa

Se trata de una máquina versátil y de gran utilidad en obra, con alto riesgo de accidente, que suele utilizar cualquiera que la necesite.

A) Riesgos detectables más comunes.

- Cortes.
- Golpes por objetos.
- Atrapamientos.
- Proyección de partículas.
- Emisión de polvo.
- Contacto con la energía eléctrica.
- Otros.

B) Normas o medidas preventivas tipo.

- Las sierras circulares en esta obra, no se ubicarán a distancias inferiores a tres metros, (como norma general) del borde de los forjados con la excepción de los que estén efectivamente protegidos (redes o barandillas, petos de remate, etc.).
- Las máquinas de sierra circular a utilizar en esta obra, estarán dotadas de los siguientes elementos de protección:
 - a) Carcasa de cubrición del disco.
 - b) Cuchillo divisor del corte.
 - c) Empujador de la pieza a cortar y guía.
 - d) Carcasa de protección de las transmisiones por poleas.
 - e) Interruptor de estanco.
 - f) Toma de tierra.
- Se prohíbe expresamente en esta obra, dejar en suspensión del gancho de la grúa las mesas de sierra durante los periodos de inactividad.
- El mantenimiento de las mesas de sierra de esta obra, será realizado por personal especializado para tal menester, en prevención de los riesgos por impericia.
- La alimentación eléctrica de las sierras de disco a utilizar en esta obra, se realizará mediante mangueras antihumedad, dotadas de clavijas estancas a través del cuadro eléctrico de distribución, para evitar los riesgos eléctricos.
- Se prohíbe ubicar la sierra circular sobre los lugares encharcados, para evitar los riesgos de caídas y los eléctricos.
- Se limpiará de productos procedentes de los cortes, los aledaños de las mesas de sierra circular, mediante

barrido y apilado para su carga sobre bateas emplintadas (o para su vertido mediante las trompas de vertido).

- En esta obra, al personal autorizado para el manejo de la sierra de disco (bien sea para corte de madera o para corte cerámico), se le entregará la siguiente normativa de actuación. El justificante del recibí, se entregará al Coordinador de Seguridad y Salud durante la ejecución de obra.

B.1) Normas de seguridad para el manejo de la sierra de disco.

- Antes de poner la máquina en servicio compruebe que no está anulada la conexión a tierra, en caso afirmativo, avise al Servicio de Prevención.
- Compruebe que el interruptor eléctrico es estanco, en caso de no serlo, avise al Servicio de Prevención.
- Utilice el empujador para manejar la madera; considere que de no hacerlo puede perder los dedos de sus manos. Desconfíe de su destreza. Esta máquina es peligrosa.
- No retire la protección del disco de corte. Estudie la forma de cortar sin necesidad de observar la trisca. El empujador llevará la pieza donde usted desee y a la velocidad que usted necesita. Si la madera no pasa, el cuchillo divisor está mal montado. Pida que se lo ajusten.
- Si la máquina, inopinadamente se detiene, retírese de ella y avise al Servicio de Prevención para que sea reparada. No intente realizar ni ajustes ni reparaciones.
- Compruebe el estado del disco, sustituyendo los que estén fisurados o carezcan de algún diente.
- Para evitar daños en los ojos, solicite se le provea de unas gafas de seguridad antiproyección de partículas y úselas siempre, cuando tenga que cortar.
- Extraiga previamente todos los clavos o partes metálicas hincadas en la madera que desee cortar. Puede fracturarse el disco o salir despedida la madera de forma descontrolada, provocando accidentes serios.

B.2) En el corte de piezas cerámicas:

- Observe que el disco para corte cerámico no está fisurado. De ser así, solicite al Servicio de Prevención que se cambie por otro nuevo.
- Efectúe el corte a ser posible a la intemperie (o en un local muy ventilado), y siempre protegido con una mascarilla de filtro mecánico recambiable.
- Efectúe el corte a sotavento. El viento alejará de usted las partículas perniciosas.
- Moje el material cerámico, antes de cortar, evitará gran cantidad de polvo.

C) Prendas de protección personal recomendables.

- Casco de polietileno.
- Gafas de seguridad antiproyecciones.
- Mascarilla antipolvo con filtro mecánico recambiable.
- Ropa de trabajo.
- Botas de seguridad.
- Guantes de cuero (preferible muy ajustados).

Para cortes en vía húmeda se utilizará:

- Guantes de goma o de P.V.C. (preferible muy ajustados).
- Traje impermeable.
- Polainas impermeables.
- Mandil impermeable.
- Botas de seguridad de goma o de P.V.C.

10.10. Vibrador

A) Riesgos detectables más comunes.

- Descargas eléctricas.

- Caídas desde altura durante su manejo.
- Caídas a distinto nivel del vibrador.
- Salpicaduras de lechada en ojos y piel.
- Vibraciones.

B) Normas preventivas tipo.

- Las operaciones de vibrado se realizarán siempre sobre posiciones estables.
- Se procederá a la limpieza diaria del vibrador luego de su utilización.
- El cable de alimentación del vibrador deberá estar protegido, sobre todo si discurre por zonas de paso de los operarios.
- Los vibradores deberán estar protegidos eléctricamente mediante doble aislamiento.

C) Protecciones personales recomendables.

- Ropa de trabajo.
- Casco de polietileno.
- Botas de goma.
- Guantes de seguridad.
- Gafas de protección contra salpicaduras.

10.11. Soldadura eléctrica

A) Riesgos detectables más comunes.

- Caída desde altura.
- Caídas al mismo nivel.
- Atrapamientos entre objetos.
- Aplastamiento de manos por objetos pesados.
- Los derivados de las radiaciones del arco voltaico.
- Los derivados de la inhalación de vapores metálicos.
- Quemaduras.
- Contacto con la energía eléctrica.
- Proyección de partículas.
- Otros.

B) Normas o medidas preventivas tipo.

- En todo momento los tajos estarán limpios y ordenados en prevención de tropiezos y pisadas sobre objetos punzantes.
- Se suspenderán los trabajos de soldadura a la intemperie bajo el régimen de lluvias, en prevención del riesgo eléctrico.
- Los portaelectrodos a utilizar en esta obra, tendrán el soporte de manutención en material aislante de la electricidad.
- Se prohíbe expresamente la utilización en esta obra de portaelectrodos deteriorados, en prevención del riesgo eléctrico.
- El personal encargado de soldar será especialista en estas tareas.
- A cada soldador y ayudante a intervenir en esta obra, se le entregará la siguiente lista de medidas preventivas; del recibí se dará cuenta a la Dirección Facultativa o Jefatura de Obra.

B.1) Normas de prevención de accidentes para los soldadores:

- Las radiaciones del arco voltaico son perniciosas para su salud. Protéjase con el yelmo de soldar o la pantalla de mano siempre que suelde.
- No mire directamente al arco voltaico. La intensidad luminosa puede producirle lesiones graves en los ojos.
- No pique el cordón de soldadura sin protección ocular. Las esquirlas de cascarilla desprendida, pueden

- producirle graves lesiones en los ojos.
- No toque las piezas recientemente soldadas; aunque le parezca lo contrario, pueden estar a temperaturas que podrían producirle quemaduras serias.
- Suelde siempre en lugar bien ventilado, evitará intoxicaciones y asfixia.
- Antes de comenzar a soldar, compruebe que no hay personas en el entorno de la vertical de su puesto de trabajo. Les evitará quemaduras fortuitas.
- No deje la pinza directamente en el suelo o sobre la perfilería. Deposítela sobre un portapinzas evitará accidentes.
- Pida que le indiquen cual es el lugar más adecuado para tender el cableado del grupo, evitará tropiezos y caídas.
- No utilice el grupo sin que lleve instalado el protector de clemas. Evitará el riesgo de electrocución.
- Compruebe que su grupo está correctamente conectado a tierra antes de iniciar la soldadura.
- No anule la toma de tierra de la carcasa de su grupo de soldar porque -salte- el disyuntor diferencial. Avise al Servicio de Prevención para que se revise la avería. Aguarde a que le reparen el grupo o bien utilice otro.
- Desconecte totalmente el grupo de soldadura cada vez que haga una pausa de consideración (almuerzo o comida, o desplazamiento a otro lugar).
- Compruebe antes de conectarlas a su grupo, que las mangueras eléctricas están empalmadas mediante conexiones estancas de intemperie. Evite las conexiones directas protegidas a base de cinta aislante.
- No utilice mangueras eléctricas con la protección externa rota o deteriorada seriamente. Solicite se las cambien, evitará accidentes. Si debe empalmar las mangueras, proteja el empalme mediante forrillos termorretráctiles.
- Escoja el electrodo adecuado para el cordón a ejecutar.
- Cerciórese de que estén bien aisladas las pinzas portaelectrodos y los bornes de conexión.
- Utilice aquellas prendas de protección personal que se le recomienden, aunque le parezcan incómodas o poco prácticas. Considere que sólo se pretende que usted no sufra accidentes.

C) Prendas de protección personal recomendables.

- Casco de polietileno para desplazamientos por la obra.
- Yelmo de soldador (casco-careta de protección).
- Pantalla de soldadura de sustentación manual.
- Gafas de seguridad para protección de radiaciones por arco voltaico (especialmente el ayudante).
- Guantes de cuero.
- Botas de seguridad.
- Ropa de trabajo.
- Manguitos de cuero.
- Polainas de cuero.
- Mandil de cuero.
- Cinturón de seguridad clase A y C.

10.12. Maquinas de herramientas en general

En este apartado se consideran globalmente los riesgos de prevención apropiados para la utilización de pequeñas herramientas accionadas por energía eléctrica: Taladros, rozadoras, cepilladoras metálicas, sierras, etc., de una forma muy genérica.

A) Riesgos detectables más comunes.

- Cortes.
- Quemaduras.
- Golpes.
- Proyección de fragmentos.
- Caída de objetos.
- Contacto con la energía eléctrica.
- Vibraciones.

- Ruido.
- Otros.

B) Normas o medidas preventivas colectivas tipo.

- Las máquinas-herramientas eléctricas a utilizar en esta obra, estarán protegidas eléctricamente mediante doble aislamiento.
- Los motores eléctricos de las máquinas-herramientas estarán protegidos por la carcasa y resguardos propios de cada aparato, para evitar los riesgos de atrapamientos, o de contacto con la energía eléctrica.
- Las transmisiones motrices por correas, estarán siempre protegidas mediante bastidor que soporte una malla metálica, dispuesta de tal forma, que permitiendo la observación de la correcta transmisión motriz, impida el atrapamiento de los operarios o de los objetos.
- Las máquinas en situación de avería o de semiavería se entregarán al Servicio de Prevención para su reparación.
- Las máquinas-herramienta con capacidad de corte, tendrán el disco protegido mediante una carcasa antiproyecciones.
- Las máquinas herramienta no protegidas eléctricamente mediante el sistema de doble aislamiento, tendrán sus carcasas de protección de motores eléctricos, etc., conectadas a la red de tierras en combinación con los disyuntores diferenciales del cuadro eléctrico general de la obra.
- En ambientes húmedos la alimentación para las máquinas-herramienta no protegidas con doble aislamiento, se realizará mediante conexión a transformadores a 24 V.
- Se prohíbe el uso de máquinas-herramientas al personal no autorizado para evitar accidentes por impericia.
- Se prohíbe dejar las herramientas eléctricas de corte o taladro, abandonadas en el suelo, o en marcha aunque sea con movimiento residual en evitación de accidentes.

C) Prendas de protección personal recomendables.

- Casco de polietileno.
- Ropa de trabajo.
- Guantes de seguridad.
- Guantes de goma o de P.V.C.
- Botas de goma o P.V.C.
- Botas de seguridad.
- Gafas de seguridad antiproyecciones.
- Protectores auditivos.
- Mascarilla filtrante.
- Máscara antipolvo con filtro mecánico o específico recambiable.

10.13. Oxicorte

A) Riesgos detectables más comunes.

- Caída desde altura.
- Caídas al mismo nivel.
- Atrapamientos entre objetos.
- Aplastamientos de manos y/o pies por objetos pesados.
- Quemaduras.
- Explosión (retroceso de llama).
- Incendio.
- Heridas en los ojos por cuerpos extraños.
- Pisadas sobre objetos punzantes o materiales.
- Otros.

B) Normas o medidas preventivas tipo.

- El suministro y transporte interno de obra de las botellas o bombonas de gases licuados, se efectuará según las siguientes condiciones:
 - a) Estarán las válvulas de corte protegidas por la correspondiente caperuza protectora.
 - b) No se mezclarán botellas de gases distintos.
 - c) Se transportarán sobre bateas enjauladas en posición vertical y atadas, para evitar vuelcos durante el transporte.
 - d) Los puntos 1, 2 y 3 se cumplirán tanto para bombonas o botellas llenas como para bombonas vacías.
- El traslado y ubicación para uso de las botellas de gases licuados se efectuará mediante carros portabotellas de seguridad.
- En esta obra, se prohíbe acopiar o mantener las botellas de gases licuados al sol.
- Se prohíbe en esta obra, la utilización de botellas o bombonas de gases licuados en posición horizontal o en ángulo menor 45°.
- Se prohíbe en esta obra el abandono antes o después de su utilización de las botellas o bombonas de gases licuados.
- Las botellas de gases licuados se acopiarán separadas (oxígeno, acetileno, butano, propano), con distribución expresa de lugares de almacenamiento para las ya agotadas y las llenas.
- Los mecheros para soldadura mediante gases licuados, en esta obra estarán dotados de válvulas antirretroceso de llama, en prevención del riesgo de explosión. Dichas válvulas se instalarán en ambas conducciones y tanto a la salida de las botellas, como a la entrada del soplete.
- A todos los operarios de soldadura oxiacetilénica o de oxicorte se les entregará el siguiente documento de prevención dando cuenta de la entrega al Coordinador de Seguridad y Salud durante la ejecución de obra.

B.1) Normas de prevención de accidentes para la soldadura oxiacetilénica y el oxicorte.

- Utilice siempre carros portabotellas, realizará el trabajo con mayor seguridad y comodidad.
- Evite que se golpeen las botellas o que puedan caer desde altura. Eliminará posibilidades de accidentes.
- Por incómodas que puedan parecerle las prendas de protección personal, están ideadas para conservar su salud. Utilice todas aquellas que el Servicio de Prevención le recomiende. Evitará lesiones.
- No incline las botellas de acetileno para agotarlas, es peligroso.
- No utilice las botellas de oxígeno tumbadas, es peligroso si caen y ruedan de forma descontrolada.
- Antes de encender el mechero, compruebe que están correctamente hechas las conexiones de las mangueras, evitará accidentes.
- Antes de encender el mechero, compruebe que están instaladas las válvulas antirretroceso, evitará posibles explosiones.
- Si desea comprobar que en las mangueras no hay fugas, sumérgalas bajo presión en un recipiente con agua; las burbujas le delatarán la fuga. Si es así, pida que le suministren mangueras nuevas sin fugas.
- No abandone el carro portabotellas en el tajo si debe ausentarse. Cierre el paso de gas y llévelo a un lugar seguro, evitará correr riesgos al resto de los trabajadores.
- Abra siempre el paso del gas mediante la llave propia de la botella. Si utiliza otro tipo de herramienta puede inutilizar la válvula de apertura o cierre, con lo que en caso de emergencia no podrá controlar la situación.
- No permita que haya fuegos en el entorno de las botellas de gases licuados. Evitará posibles explosiones.
- No deposite el mechero en el suelo. Solicite que le suministren un portamecheros al Servicio de Prevención.
- Estudie o pida que le indiquen cual es la trayectoria más adecuada y segura para que usted tienda la manguera. Evitará accidentes, considere siempre que un compañero, pueda tropezar y caer por culpa de las mangueras.
- Una ente sí las mangueras de ambos gases mediante cinta adhesiva. Las manejará con mayor seguridad y comodidad.
- No utilice mangueras de igual color para gases diferentes. En caso de emergencia, la diferencia de coloración le ayudará a controlar la situación.
- No utilice acetileno para soldar o cortar materiales que contengan cobre: por poco que le parezca que contienen, será suficiente para que se produzca reacción química y se forme un compuesto explosivo. El acetiluro de cobre.

- Si debe mediante el mechero desprender pintura, pida que le doten de mascarilla protectora y asegúrese de que le dan los filtros específicos químicos, para los compuestos de la pintura que va usted a quemar. No corra riesgos innecesarios.
- Si debe soldar sobre elementos pintados, o cortarlos, procure hacerlo al aire libre o en un local bien ventilado. No permita que los gases desprendidos puedan intoxicarle.
- Pida que le suministren carretes donde recoger las mangueras una vez utilizadas; realizará el trabajo de forma más cómodo y ordenada y evitará accidentes.
- No fume cuando esté soldando o cortando, ni tampoco cuando manipule los mecheros y botellas. No fume en el almacén de las botellas. No lo dude, el que usted y los demás no fumen en las situaciones y lugares citados, evitará la posibilidad de graves accidentes y sus pulmones se lo agradecerán.

C) Prendas de protección personal recomendables.

- Casco de polietileno (para desplazamientos por la obra).
- Yelmo de soldador (casco + careta de protección).
- Pantalla de protección de sustentación manual.
- Guantes de cuero.
- Manguitos de cuero.
- Polainas de cuero.
- Mandil de cuero.
- Ropa de trabajo
- Cinturón de seguridad clases A ó C según las necesidades y riesgos a prevenir.

10.14. Herramientas manuales

A) Riesgos detectables más comunes.

- Golpes en las manos y los pies.
- Cortes en las manos.
- Proyección de partículas.
- Caídas al mismo nivel.
- Caídas a distinto nivel.

B) Normas o medidas preventiva tipo.

- Las herramientas manuales se utilizarán en aquellas tareas para las que han sido concebidas.
- Antes de su uso se revisarán, desechándose las que no se encuentren en buen estado de conservación.
- Se mantendrán limpias de aceites, grasas y otras sustancias deslizantes.
- Para evitar caídas, cortes o riesgos análogos, se colocarán en portaherramientas o estantes adecuados.
- Durante su uso se evitará su depósito arbitrario por los suelos.
- Los trabajadores recibirán instrucciones concretas sobre el uso correcto de las herramientas que hayan de utilizar.

C) Prendas de protección personal recomendables.

- Cascos.
- Botas de seguridad.
- Guantes de cuero o P.V.C.
- Ropa de trabajo.
- Gafas contra proyección de partículas.
- Cinturones de seguridad.

11. RELACION DE RIESGOS LABORALES QUE NO PUEDEN SER ELIMINADOS

No se puede eliminar el riesgo de caída a distinto nivel en la ejecución de la estructura y cubierta, la medida preventiva deberá ser la colocación de redes.

12. TRABAJOS QUE IMPLICAN RIESGOS ESPECIALES

ANEXO II DEL RD 1627/97

Relación no exhaustiva de los trabajos que implican riesgos especiales para la seguridad y la salud de los trabajadores

1. Trabajos con riesgos especialmente graves de sepultamiento, hundimiento o caída de altura por las particulares características de la actividad desarrollada, los procedimientos aplicados, o el entorno del puesto de trabajo.
2. Trabajos en los que la exposición a agentes químicos o biológicos suponga un riesgo de especial gravedad, o para los que la vigilancia específica de la salud de los trabajadores sea legalmente exigible.
3. Trabajos con exposición a radiaciones ionizantes para los que la normativa específica obliga a la delimitación de zonas controladas o vigiladas.
4. Trabajos en la proximidad de líneas eléctricas de alta tensión.
5. Trabajos que expongan a riesgo de ahogamiento por inmersión.
6. Obras de excavación de túneles, pozos y otros trabajos que supongan movimientos de tierra subterráneos.
7. Trabajos realizados en inmersión con equipo subacuático.
8. Trabajos realizados en cajones de aire comprimido.
9. Trabajos que impliquen el uso de explosivos.
10. Trabajos que requieran montar o desmontar elementos prefabricados pesados

13. CONDICIONES DE SEGURIDAD Y SALUD EN LOS PREVISIBLES TRABAJOS POSTERIORES

13.1 Criterios de utilización de los medios de seguridad

Se contempla en este apartado la realización, en condiciones de seguridad y salud, de los trabajos de entretenimiento, conservación y mantenimiento, durante el proceso de explotación y de la vida útil del edificio objeto de este estudio, eliminando los posibles riesgos en los mismos.

La utilización de los medios de seguridad del edificio responderá a las necesidades de cada momento surgidas durante la ejecución de los cuidados, repasos, reparaciones o actividades de manutención que durante el proceso de explotación del edificio se lleven a cabo.

Las previstas en ese apartado y los siguientes son las idóneas para las actuales circunstancias del edificio, y deberán adaptarse en el futuro a posibles modificaciones o alteraciones del inmueble y a las nuevas tecnologías.

Por tanto el responsable, encargado de la Propiedad, de la programación periódica de estas actividades, en sus previsiones de actuación ordenará para cada situación, cuando lo estime necesario, el empleo de estos medios, previa la comprobación periódica de su funcionalidad.

13.2 Trabajos en locales interiores.

Trabajos realizados en:

- Sótano
- Garaje
- Planta de vivienda
- Escaleras
- Demás locales de interior

Además de las medidas propias de seguridad en función de la actividad en el interior del local realizada, se preverá con carácter general para cualquier caso:

- Ventilación natural adecuada para los trabajos de mantenimiento.
- Se esmerará el orden y la limpieza, para evitar los riesgos de pisadas o tropezones.
- La iluminación no será inferior a los 100 lux, medidos a 2 m. del suelo.
- La iluminación mediante portátiles se efectuará utilizando portalámparas estancos con mango aislante, y rejilla de protección de la bombilla.
- Se prohíbe el conexionado de cables, sin la utilización de las clavijas macho-hembra.
- Las escaleras de mano a utilizar, serán del tipo tijera, dotadas con zapatas antideslizantes y cadenilla limitadora de apertura, para evitar los riesgos por trabajos realizados sobre superficies inseguras y estrechas.
- Se prohíbe la formación de andamios utilizando escaleras de mano a modo de borriquetas, para evitar los riesgos por trabajos sobre superficies inseguras y estrechas.
- Se prohíbe en general en esta obra, la utilización de escaleras de mano o de andamios sobre borriquetas, en lugares con riesgo de caída desde altura durante los trabajos de electricidad, si antes no se han instalado las protecciones de seguridad adecuadas.
- Se prohíbe durante el desarrollo de toda la obra, arrojar escombros fuera de las canalizaciones habilitadas a tal fin.
- Al finalizar la jornada, se prohíbe abandonar en el suelo, cuchillas, herramientas, grapadoras, y demás maquinaria manual, para evitar los accidentes por pisadas sobre objetos.
- Se prohíbe el uso de mecheros y sopletes junto a materiales inflamables.
- Se prohíbe abandonar los mecheros y sopletes encendidos.
- Se controlará la dirección de la llama durante las operaciones de soldadura en evitación de incendios.
- Los andamios utilizados durante las operaciones de mantenimiento y reparación de locales interiores, seguirán las prescripciones dictadas para los mismos en este estudio de seguridad.

13.3. Trabajos en exteriores.

Trabajos en azoteas o tejados. Están indicados en los planos, los ganchos de sujeción para los posibles trabajos posteriores de reparación.

13.3.1. Cubiertas inclinadas de tejas :

El trabajo en tales circunstancias deberá realizarse atendiendo a las siguientes medidas preventivas:

- Se esmerará el orden y la limpieza durante la ejecución de los trabajos.
- El personal encargado de la reparación de la cubierta será conocedor del sistema constructivo más correcto a poner en práctica, en prevención de los riesgos por impericia.
- Se tenderá, unido a dos puntos fuertes instalados en las limatesas, un cable de acero de seguridad en el que anclar el fiador del cinturón de seguridad, durante la ejecución de las labores sobre los faldones de la cubierta.
- El riesgo de caída de altura se controlará manteniendo los andamios metálicos apoyados de construcción del cerramiento. En la coronación de los mismos, bajo cota de alero, (o canalón), y sin dejar separación con la fachada, se dispondrá una plataforma sólida (tablones de madera trabados o de las piezas especiales metálicas para forma plataformas de trabajo en andamios tubulares existentes en el mercado), recercado de una barandilla sólida cuajada, (tablestacado, tableros de T.P. reforzados), que sobrepasen en 1 m. la cota de límite del alero.
- El riesgo de caída de altura se controlará construyendo la plataforma descrita en la medida preventiva anterior sobre tablones volados contrapesados y alojados en mechinales de la fachada, no dejará huecos libres entre la fachada y la plataforma de trabajo.
- El acceso a los planos inclinados se ejecutará mediante escaleras de mano que sobrepasen en 1 m. la altura a salvar.
- La comunicación y circulaciones necesarias sobre la cubierta inclinada se resolverá mediante pasarelas emplintadas inferiormente de tal forma que absorbiendo la pendiente queden horizontales.
- Las tejas se izarán mediante plataformas emplintadas mediante el gancho de la grúa, sin romper los flejes, (o paquetes de plástico) en los que son suministradas por el fabricante, en prevención de los accidentes

por derrame de la carga.

- Las tejas se acopiarán repartidas por los faldones evitando sobrecargas.
- Las tejas sueltas, (rotos los paquetes), se izarán mediante plataformas emplintadas y enjauladas en prevención de derrames innecesarios.
- Las tejas, se descargarán para evitar derrames y vuelcos, sobre los faldones, sobre plataformas horizontales montadas sobre plintos en cuña que absorban la pendiente.
- Las bateas, (o plataformas de izado), serán gobernadas para su recepción mediante cabos, nunca directamente con las manos, en prevención de golpes y de atrapamientos.
- Se suspenderán los trabajos sobre los faldones con vientos superiores a los 60 Km/h., en prevención del riesgo de caída de personas u objetos.
- Los rollos de tela asfáltica se repartirán uniformemente, evitando sobrecargas, calzados para evitar que rueden y ordenados por zonas de trabajo.
- Los faldones se mantendrán libres de objetos que puedan dificultar los trabajos o los desplazamientos seguros.

13.3.2. Cubiertas de azoteas:

El trabajo en tales circunstancias deberá realizarse atendiendo a las siguientes medidas preventivas:

- Se establecerán caminos de circulación sobre las zonas en proceso de fraguado, o de endurecimiento, formados por una anchura de 60 cm.
- Los recipientes para transportar materiales de sellado se llenarán al 50% para evitar derrames innecesarios.
- Los acopios de material bituminoso se repartirán en cubierta, evitando las sobrecargas puntuales.
- El pavimento de la cubierta se izará sobre plataformas emplintadas empaquetados según son servidos por el fabricante, perfectamente apilados y nivelados los paquetes y atado el conjunto a la plataforma de izado para evitar derrames durante el transporte.
- En todo momento se mantendrá limpia y libre de obstáculos que dificulten la circulación o los trabajos, la cubierta que se ejecuta.
- Los plásticos, cartón, papel y flejes, procedentes de los diversos empaquetados, se recogerán inmediatamente que se hayan abierto los paquetes, par su eliminación posterior

13.3.3. Trabajos de cerramientos y fachadas:

El tipo de andamio a utilizar es móvil. Las medidas de seguridad son las descritas anteriormente para este tipo de andamiajes. Las esperas en cubierta para el anclaje de los andamios móviles, están señalizadas en los planos.

Las medidas preventivas a adoptar para reparaciones posteriores son :

- Los huecos en cerramientos, permanecerán constantemente protegidos.
- Todas las zonas en las que haya que trabajar estarán suficientemente iluminadas.
- Las zonas de trabajo serán limpiadas de escombros (cascotes de ladrillo) periódicamente, para evitar las acumulaciones innecesarias.
- La introducción de materiales en las plantas con la ayuda de la grúa se realizará por medio de plataformas voladas, distribuidas en obra según plano.
- Se prohíbe balancear las cargas suspendidas para su instalación en las plantas, en prevención del riesgo de caída al vacío.
- El material cerámico se izará a las plantas sin romper los flejes (o envoltura de P.V.C.) con las que lo suministre el fabricante, para evitar los riesgos por derrame de la carga.
- El ladrillo suelto se izará apilado ordenadamente en el interior de plataformas de izar emplintadas, vigilando que no puedan caer las piezas por desplome durante el transporte.
- La cerámica paletizada transportada con grúa, se gobernará mediante cabos amarrados a la base de la plataforma de elevación. Nunca directamente con las manos, en prevención de golpes, atrapamiento o caídas al vacío por péndulo de la carga.
- Se prohíbe concentrar las cargas de ladrillos sobre vanos. El acopio de palets, se realizará próximo a cada pilar para evitar las sobrecargas de la estructura en los lugares de menor resistencia.

- Los escombros y cascotes se evacuarán diariamente mediante trompas de vertido montadas al efecto, para evitar el riesgo de pisadas sobre materiales, ubicándose aquellas según plano.
- Se prohíbe lanzar cascotes directamente por las aberturas de fachadas, o huecos interiores.
- Se prohíbe trabajar junto a los parámetros recién levantados antes de transcurridas 48 horas. Si existe un régimen de vientos fuertes incidiendo sobre ellos, pueden derrumbarse sobre el personal.
- Se prohíbe el uso de borriquetas en balcones, terrazas y bordes de forjados si antes no se ha procedido a instalar una protección sólida contra posibles caídas al vacío formada por pies derechos y travesaños sólidos horizontales, según el detalle de los planos.

13.4. Trabajos en instalaciones, ascensores y equipos.

13.4.1 Trabajos en instalaciones.

Se indica en planos, el paso de instalaciones, la ubicación de contadores, la red de agua potable, de saneamiento, para posibles trabajos de mantenimiento.

Las máquinas incorporadas al edificio, así como los manuales de mantenimiento de las mismas están señalizados en los planos.

Para instalaciones eléctricas se adoptarán las siguientes medidas preventivas:

- Se esmerará el orden y la limpieza de la obra, para evitar los riesgos de pisadas o tropezones.
- La iluminación no será inferior a los 100 lux, medidos a 2 m. del suelo.
- La iluminación mediante portátiles se efectuará utilizando portalámparas estancos con mango aislante, y rejilla de protección de la bombilla.
- Se prohíbe el conexionado de cables, sin la utilización de las clavijas macho-hembra.
- Las escaleras de mano a utilizar, serán del tipo tijera, dotadas con zapatas antideslizantes y cadenilla limitadora de apertura, para evitar los riesgos por trabajos realizados sobre superficies inseguras y estrechas.
- Se prohíbe la formación de andamios utilizando escaleras de mano a modo de borriquetas, para evitar los riesgos por trabajos sobre superficies inseguras y estrechas.
- Se prohíbe en general en esta obra, la utilización de escaleras de mano o de andamios sobre borriquetas, en lugares con riesgo de caída desde altura durante los trabajos de electricidad, si antes no se han instalado las protecciones de seguridad adecuadas.
- Las herramientas a utilizar por los electricistas instaladores, estarán protegidas con material aislante normalizado contra los contactos con la energía eléctrica.
- Las pruebas de funcionamiento de la instalación eléctrica serán anunciadas a todo el personal antes de ser iniciadas, para evitar accidentes.
- Antes de hacer entrar en carga a la instalación eléctrica se hará una revisión en profundidad de las conexiones de mecanismos, protecciones y empalmes de los cuadros generales eléctricos directos o indirectos, de acuerdo con el Reglamento Electrotécnico de Baja Tensión.

Para instalaciones de fontanería y aparatos sanitarios se adoptarán las siguientes medidas preventivas:

- Se mantendrán limpios de cascotes y recortes los lugares de trabajo. Se limpiarán conforme se avance, apilando el escombros para su vertido por las trompas, para evitar el riesgo de pisadas sobre objetos.
- La iluminación de los fajos de fontanería será de un mínimo de 100 lux medidos a una altura sobre el nivel del pavimento, en torno a los 2 m.
- La iluminación eléctrica mediante portátiles se efectuará mediante mecanismos estancos de seguridad con mango aislante y rejilla de protección de la bombilla.
- Se prohíbe el uso de mecheros y sopletes junto a materiales inflamables.
- Se prohíbe abandonar los mecheros y sopletes encendidos.
- Se controlará la dirección de la llama durante las operaciones de soldadura en evitación de incendios.
- Las botellas (o bombonas) de gases licuados, se transportarán y permanecerán en los carros portabotellas.
- Se evitará soldar o utilizar el oxicorte, con las botellas o bombonas de gases licuados expuestos al sol.

- Se controlará la dirección de la llama durante las operaciones de soldadura en evitación de incendios.

13.4.2. Trabajos en Ascensores o equipos.

No procede en la edificación proyectada

13.4.3. Trabajos en equipos sin reglamentar.

En aquellos equipos eléctricos que estén sin reglamentar, tales como el motor de apertura y cierre de aparcamientos, se dispondrá de interruptores de seguridad que permitan interrumpir el paso de corriente eléctrica para su manipulación. Antes de procederse a la manipulación, deberá comprobarse el perfecto funcionamiento del interruptor.

14. LIMITACIONES DE USO DEL EDIFICIO.

Durante el uso del edificio se evitarán aquellas actuaciones que puedan alterar las condiciones iniciales para las que fue previsto y, por tanto, producir deterioros o modificaciones substanciales en su funcionalidad.

15. PRECAUCIONES, CUIDADOS Y MANUTENCION.

15.1. Cimentación y contenciones.

No se cambiarán las características formales de la cimentación.

Cuidados:

- Vigilar e inspeccionar posibles lesiones de la cimentación.
- Comprobar y vigilar el estado de relleno de juntas en la entrada de acometidas y tubos de salida de agua.

Mantenimiento:

- Material de relleno de juntas.

15.2. Estructuras.

Se evitará las humedades perniciosas, permanentes o habituales.

No se deberán variar las secciones de los elementos estructurales.

No se variará la hipótesis de carga.

No se deberán sobrepasar las sobrecargas previstas.

Se prohíbe la apertura de huecos en forjados.

Cuidados:

- Vigilar la aparición de grietas, flechas, desplomes o cualquier anomalía.
- Vigilar el estado de los materiales.
- Limpieza de los elementos estructurales vistos.
- Comprobar el estado y relleno de juntas.

Mantenimiento:

- Material de relleno de juntas
- Productos de limpieza.

15.3. Cerramientos

No se deberán fijar elementos ni carga o transmitir empujes sobre el cerramiento.

Evitar humedades perniciosas permanentes o habituales.

No efectuar rozas que disminuyan sensiblemente la sección del cerramiento.

No abrir huecos en los cerramientos.

Cuidados:

- Vigilar la aparición de grietas, desplomes o cualquier otra anomalía.
- Vigilar el estado de los materiales.
- Comprobar el estado de relleno de juntas y material de sellado.
- Limpieza de fachadas.

Mantenimiento:

- Material de relleno de juntas y material de sellado.
- Productos de limpieza.

15.4. Cubiertas.

No se permite cambiar las características formales ni modificar las solicitudes o sobrepasar las sobrecargas previstas.

No situar elementos que dificulten el normal desagüe de la cubierta.

No recibir elementos que perforen la impermeabilización.

Cuidados:

- Comprobación de los faldones y limatesas.
- Limpieza periódica de canalones, limahoyas, cazoletas y sumideros.
- Vigilar el estado de los materiales.
- Inspección del estado del pavimento del patio de luces.
- Inspección del estado de los baberos y vierteaguas.
- Comprobación del estado de relleno de juntas.
- Limpieza del pavimento del patio de luces.

Manutención:

- Material de relleno de juntas.
- Productos de limpieza.

15.5. Particiones.

- No se colgarán elementos pesados ni se cargará o transmitirá empujes sobre las particiones.
- Evitar humedades perniciosas permanentes o habituales.
- No efectuar rozas que disminuyen sensiblemente la sección.
- No abrir huecos.

Cuidados:

- Vigilar la aparición de grietas, despojes o cualquier otra anomalía.
- Vigilar el estado de los materiales.
- Limpieza periódica.

Mantenimiento:

- Material de engrase de elementos móviles
- Productos de limpieza.

15.6. Carpintería.

No apoyar sobre la carpintería elementos que puedan dañarla.

No modificar su forma ni sujetar sobre ella elementos extraños a la misma.

Cuidados:

- Comprobar la estanqueidad en carpinterías exteriores.
- Comprobar y vigilar el estado de drenajes y dispositivos de apertura y cierre de ventanas, puertas y lucernarios.
- Comprobar la sujeción de los vidrios.

- Limpieza.

Mantenimiento:

- Material de engrase de herrajes y dispositivos de apertura y cierre.
- Masillas, burletes y perfiles de sellado.
- Productos de limpieza.

15.7. Defensas.

No apoyar sobre barandillas elementos para subir cargas.

No fijar sobre barandillas elementos pesados, tales como maceteros poleas, etc.

Cuidados:

- Inspeccionar uniones de anclajes y fijaciones de barandillas.
- Comprobar el funcionamiento de persianas y cierres.
- Vigilar el estado de los materiales.
- Limpieza.

Mantenimiento:

- Repintado periódico.
- Productos de limpieza.

15.8. Revestimientos de paramentos y techos.

No sujetar elementos en el revestimiento.

Evitar humedades perniciosas en revestimientos no impermeables.

Evitar roces y punzonamientos no impermeables.

Evitar roces y punzonamientos.

Cuidados:

- Vigilar el estado de los materiales del revestimiento.
- Vigilar la adherencia o fijación al soporte.
- Comprobar el estado de guardavivos y molduras.
- Limpieza.

Mantenimiento:

- Productos de limpieza.

15.9. Revestimientos de suelos y escaleras.

Evitar humedades perniciosas en revestimientos no impermeables.

Evitar roces y punzonamientos.

Evitar contactos con productos que deterioren su superficie.

Cuidados:

- Limpieza.
- Comprobar el estado y relleno de juntas, cubrejuntas, rodapiés y cantones.
- Vigilar el estado de los materiales y su fijación al soporte.

Mantenimiento:

- Material de relleno de juntas.
- Productos de limpieza.

15.10. Instalaciones de audiovisuales.

No se realizarán modificaciones en la instalación.

No manipular la instalación por personal no especializado.

Evitar humedades perniciosas permanentes o habituales.

Cuidados:

- Comprobar la fijación de los mástiles de antena.
- Comprobar el estado de las conexiones en puntos de registro.
- Comprobar la llegada de seriales.
- Vigilar el estado de materiales.
- Inspeccionar los elementos fijos de seguridad tales como ganchos de servicio, escaleras de pates, pasarelas, etc.

15.11. Instalaciones de fontanería.

Cerrar o vaciar sectores afectados antes de manipular la red.

Evitar modificaciones de la instalación.

No utilizar la red como bajante de puesta a tierra.

Cerrar el suministro de agua en ausencias prolongadas.

Cuidados:

- Comprobar las llaves de desagüe.
- Comprobar la estanqueidad de la red.
- Comprobar la estanqueidad de la valvulería de la instalación.
- Verificar el funcionamiento de los grupos de presión.
- Verificar el estado de las válvulas de retención.
- Vigilar el estado de los materiales.

Mantenimiento:

- Material de empaquetaduras y lubricación de valvulería.
- Suministro de agua.
- Suministro de energía eléctrica.

15.12. Instalaciones de evacuación de agua.

No verter productos agresivos ni biodegradables a la red general sin tratamiento.

Evitar modificaciones en la red.

Cuidados:

- Limpieza de arquetas y sumideros.
- Comprobar el funcionamiento de los cierres hidráulicos.
- Vigilar la estanqueidad de la red.
- Vigilancia e inspección del estado de los materiales.

Mantenimiento:

- Productos de limpieza.

15.13. Instalaciones de evacuación de humos, gases y ventilación.

Evitar modificaciones en la instalación.

No conectar nuevas salidas a conductos en servicio.

No condenar ni cerrar las rejillas de entrada o salida de aire.

Cuidados:

- Comprobar la estanqueidad de la conducción.
- Limpieza de conductos, rejillas y extractores.
- Comprobar el funcionamiento de los extractores.
- Vigilar el estado de los materiales.
- Inspeccionar los elementos fijos de seguridad tales como ganchos de servicio, escalera de pates, pasarelas, etc.

Mantenimiento:

- Material de lubricación de extractores.
- Suministro de energía eléctrica.
- Productos de limpieza.

15.14. Instalaciones de electricidad y alumbrado.

Evitar modificaciones en la instalación.

15.15. Instalaciones de ascensores.

No utilizar el camarín por un número de personas o carga superior al indicado.
No manipular la instalación por personal no especializado.

Cuidados:

- Inspección de cables, guías, grupo tractor, etc.
- Comprobación del funcionamiento de la instalación.
- Comprobar el funcionamiento de las puertas.
- Vigilar el estado de los materiales.
- Limpieza de recinto, camarín y foso.

Mantenimiento:

- Material de engrase de elementos móviles y guías.
- Suministro de energía eléctrica.
- Productos de limpieza.

15.16. Instalación de protección contra incendios.

Evitar modificaciones en las instalaciones.

No condenar los accesos a los elementos de la instalación.

Cuidados:

- Comprobar el estado, situación y accesibilidad de los extintores.
- Comprobar el alumbrado de emergencia y señalización.
- Vigilar el estado de los materiales.

Mantenimiento:

- Recarga de extintores hídricos y de espuma.
- Suministro de energía eléctrica.

16. ANALISIS Y PREVENCIÓN DE RIESGOS CATASTRÓFICOS

El único riesgo catastrófico previsto es el incendio. Normalmente los restantes riesgos, como son inundaciones, frío intenso, fuertes nevadas, movimientos sísmicos, vendavales, etc. no pueden ser previstos. Debiendo en tales casos suspenderse toda actividad de la obra, previo aseguramiento en la medida de lo posible y siempre dependiendo del factor sorpresa, de que la maquinaria de obra, andamios y demás elementos estén debidamente anclados, sujetos y/o protegidos, garantizando la imposibilidad de los mismos de provocar accidentes directos e indirectos sobre las personas y bienes.

A) Riesgo de incendios.











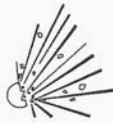

No se espera la acumulación de materiales con alta carga de fuego. El riesgo considerado posible se cubrirá con las siguientes medidas:

- Realización de revisiones periódicas a la instalación eléctrica de la obra.

17. SEÑALES DE OBRA

A continuación se muestran señales de obra y su significado.

SEÑALES DE ADVERTENCIA (Hoja I)











SIGNIFICADO DE LA SEÑAL	SIMBOLO	COLORES			SEÑAL DE SEGURIDAD
		DEL SIMBOLO	DE SEGURIDAD	DE CONTRASTE	
RIESGO DE INCENDIO MATERIAS INFLAMABLES		NEGRO	AMARILLO	NEGRO	
RIESGO DE INCENDIO MATERIAS EXPLOSIVAS		NEGRO	AMARILLO	NEGRO	
RIESGO DE RADIACION MATERIAL RADIOACTIVO		NEGRO	AMARILLO	NEGRO	
RIESGO DE CARGAS SUSPENDIDAS		NEGRO	AMARILLO	NEGRO	
RIESGO DE INTOXICACION SUSTANCIAS TOXICAS		NEGRO	AMARILLO	NEGRO	
RIESGO DE CORROSION SUSTANCIAS CORROSIVAS		NEGRO	AMARILLO	NEGRO	

Establecimiento de las dimensiones de una señal hasta una distancia de 50 metros:

$$S \geq \frac{L^2}{2000}$$

Siendo L la distancia en metros desde donde se puede ver la señal y S la superficie en metros de la señal.

SEÑALES DE SEGURIDAD (UNE 81.501)









SIGNIFICADO DE LA SEÑAL	SIMBOLO	COLORES			SEÑAL DE SEGURIDAD
		DEL SIMBOLO	DE SEGURIDAD	DE CONTRASTE	
PROHIBIDO FUMAR		NEGRO	ROJO	BLANCO	
PROHIBIDO APAGAR CON AGUA		NEGRO	ROJO	BLANCO	
PROHIBIDO FUMAR Y LLAMAS DESNUDAS		NEGRO	ROJO	BLANCO	
AGUA NO POTABLE		NEGRO	ROJO	BLANCO	
PROHIBIDO PASARN A LOS PEATONES		NEGRO	ROJO	BLANCO	

Establecimiento de las dimensiones de una señal hasta una distancia de 50 metros:

$$S \geq \frac{L^2}{2000}$$

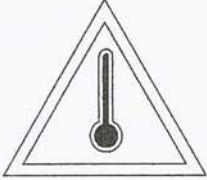
Siendo L la distancia en metros desde donde se puede ver la señal y S la superficie en metros de la señal.

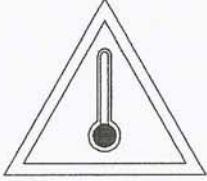
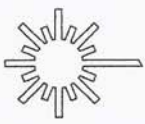
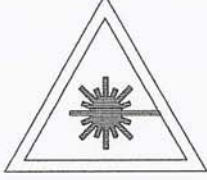
SEÑALES DE ADVERTENCIA (Hoja II)











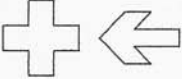

SIGNIFICADO DE LA SEÑAL	SIMBOLO	COLORES			SEÑAL DE ADVERTENCIA
		DEL SIMBOLO	DE SEGURIDAD	DE CONTRASTE	
CAIDAS AL MISMO NIVEL		NEGRO	AMARILLO	NEGRO	
ALTA PRESION		NEGRO	AMARILLO	NEGRO	
ALTA TEMPERATURA		NEGRO	AMARILLO	NEGRO	
BAJA TEMPERATURA		NEGRO	AMARILLO	NEGRO	
RADIACIONES LASER		NEGRO	AMARILLO	NEGRO	
CARRETIILLAS DE MANUTENCION		NEGRO	AMARILLO	NEGRO	

Establecimiento de las dimensiones de una señal hasta una distancia de 50 metros:

$$S \geq \frac{L^2}{2000}$$

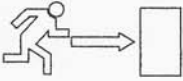
Siendo L la distancia en metros desde donde se puede ver la señal y S la superficie en metros de la señal.

SEÑALES DE SALVAMENTO



















SIGNIFICADO DE LA SEÑAL	SIMBOLO	COLORES			SEÑAL DE SEGURIDAD
		DEL SIMBOLO	DE SEGURIDAD	DE CONTRASTE	
EQUIPO DE PRIMEROS AUXILIOS		BLANCO	VERDE	BLANCO	
LOCALIZACION DE PRIMEROS AUXILIOS		BLANCO	VERDE	BLANCO	
DIRECCION HACIA PRIMEROS AUXILIOS		BLANCO	VERDE	BLANCO	
LOCALIZACION SALIDA DE SOCORRO		BLANCO	VERDE	BLANCO	
DIRECCION HACIA SALIDA DE SOCORRO		BLANCO	VERDE	BLANCO	
LOCALIZACION DUCHA DE SOCORRO		BLANCO	VERDE	BLANCO	

Establecimiento de las dimensiones de una señal hasta una distancia de 50 metros:

$$s \geq \frac{L^2}{2000}$$

Siendo L la distancia en metros desde donde se puede ver la señal y SD la superficie en metros de la señal.

SEÑALES DE PELIGRO (Hoja I)

SIGNIFICADO DE LA SEÑAL	SIMBOLO	COLORES			ELEMENTO DE SEÑALIZACION
		DEL SIMBOLO	DE SEGURIDAD	DE CONTRASTE	
SEMAFOROS		ROJO AMBAR NEGRO	AMARILLO	ROJO	
CURVA PELIGROSA A DERECHA		NEGRO	AMARILLO	ROJO	
CURVA PELIGROSA A IZQUIERDA		NEGRO	AMARILLO	ROJO	
CURVAS PELIGROSAS A DERECHAS		NEGRO	AMARILLO	ROJO	
CURVAS PELIGROSAS A IZQUIERDAS		NEGRO	AMARILLO	ROJO	
PERFIL IRREGULAR		NEGRO	AMARILLO	ROJO	
RESALTO		NEGRO	AMARILLO	ROJO	
BADEN		NEGRO	AMARILLO	ROJO	
ESTRECHAMIENTO DE CALZADA		NEGRO	AMARILLO	ROJO	













SEÑALES DE PELIGRO (Hoja II)

SIGNIFICADO DE LA SEÑAL	SIMBOLO	COLORES			ELEMENTO DE SEÑALIZACION
		DEL SIMBOLO	DE SEGURIDAD	DE CONTRASTE	
EXTRECHAMIENTO		NEGRO	AMARILLO	ROJO	
EXTRECHAMIENTO		NEGRO	AMARILLO	ROJO	
OBREROS TRABAJANDO		NEGRO	AMARILLO	ROJO	
SUELO DESLIZANTE		NEGRO	AMARILLO	ROJO	
DOBLE SENTIDO		NEGRO	AMARILLO	ROJO	
PELIGRO DESPRENDIMIENTO		NEGRO	AMARILLO	ROJO	
RESALTO		NEGRO	AMARILLO	ROJO	
BADEN		NEGRO	AMARILLO	ROJO	
PRECAUCION		NEGRO	AMARILLO	ROJO	





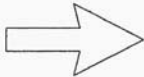







SEÑALES DE REGLAMENTACION Y PRIORIDAD (Hoja I)

SIGNIFICADO DE LA SEÑAL	SIMBOLO	COLORES			ELEMENTO DE SEÑALIZACION
		DEL SIMBOLO	DE SEGURIDAD	DE CONTRASTE	
PRIORIDAD AL SENTIDO CONTRARIO		ROJO NEGRO	AMARILLO	ROJO	
PRIORIDAD RESPECTO AL SENTIDO CONTRARIO		ROJO BLANCO	AZUL	BLANCO	
ENTRADA PROHIBIDA		AMARILLO	ROJO	ROJO	
ENTRADA PROHIBIDA A VEHICULOS DE TRANSPORTE DE MERCANCIAS		NEGRO	AMARILLO	ROJO	
LIMITACION DE PESO	5,5t	NEGRO	AMARILLO	ROJO	
LIMITACION DE ANCHURA	2^m	NEGRO	AMARILLO	ROJO	
LIMITACION DE ALTURA	3,5m	NEGRO	AMARILLO	ROJO	

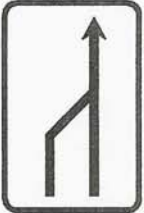

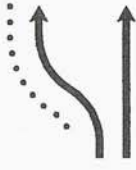

SEÑALES DE REGLAMENTACION Y PRIORIDAD (Hoja II)

SIGNIFICADO DE LA SEÑAL	SIMBOLO	COLORES			ELEMENTO DE SEÑALIZACION
		DEL SIMBOLO	DE SEGURIDAD	DE CONTRASTE	
VELOCIDAD MAXIMA	40	NEGRO	AMARILLO	ROJO	
GIRO A LA DERECHA PROHIBIDO		NEGRO	AMARILLO	BLANCO	
GIRO A LA IZQUIERDA PROHIBIDO		NEGRO	AMARILLO	ROJO	
ADELANTAMIENTO PROHIBIDO		NEGRO	AMARILLO	ROJO	
ADELANTAMIENTO PROHIBIDO A CAMIONES		NEGRO	AMARILLO	ROJO	
ESTACIONAMIENTO PROHIBIDO		ROJO	AZUL	ROJO	
SENTIDO OBLIGATORIO		BLANCO	AZUL	BLANCO	



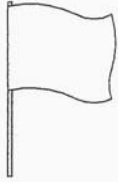







SENALES DE INDICACION (Hoja I)

SIGNIFICADO DE LA SENAL	SIMBOLO	COLORES			ELEMENTO DE SENALIZACION
		DEL SIMBOLO	DE SEGURIDAD	DE CONTRASTE	
REDUCCION DE UN CARRIL POR LA DERECHA (3 a 2)		NEGRO	AMARILLO	NEGRO	
REDUCCION DE UN CARRIL POR LA IZQUIERDA (3 a 2)		NEGRO	AMARILLO	NEGRO	
REDUCCION DE UN CARRIL POR LA DERECHA (2 a 1)		NEGRO	AMARILLO	NEGRO	
REDUCCION DE UN CARRIL POR LA IZQUIERDA (2 a 1)		NEGRO	AMARILLO	NEGRO	
FIN DE LIMITACION DE VELOCIDAD		NEGRO	AMARILLO	NEGRO	
FIN DE PROHIBICION DE ADELANTAMIENTO		NEGRO	AMARILLO	NEGRO	
FIN DE PROHIBICION DE ADELANTAMIENTO PARA CAMIONES		NEGRO	AMARILLO	NEGRO	

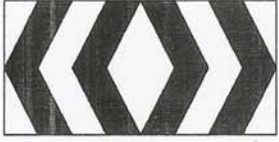







SEÑALES MANUALES

SIGNIFICADO DE LA SEÑAL	SIMBOLO	COLORES			ELEMENTO DE SEÑALIZACION
		DEL SIMBOLO	DE SEGURIDAD	DE CONTRASTE	
BANDERA ROJA		ROJO	ROJO	ROJO	
DISCO AZUL DE PASO PERMITIDO		BLANCO	AZUL	BLANCO	
DISCO DE STOP DE PASO PERMITIDO	STOP	BLANCO	ROJO	BLANCO	







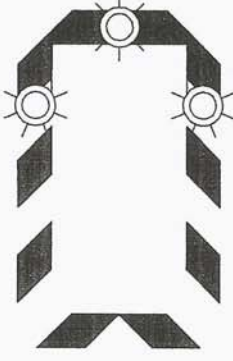
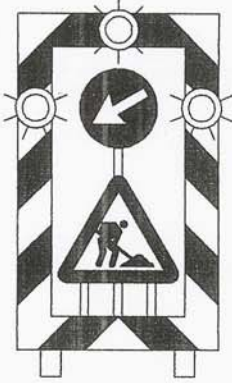







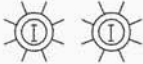

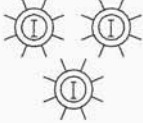
ELEMENTOS DE BALIZAMIENTO REFLECTANTE (Hoja I)

SIGNIFICADO DE LA SEÑAL	SIMBOLO	COLORES			ELEMENTO DE SEÑALIZACION
		DEL SIMBOLO	DE SEGURIDAD	DE CONTRASTE	
PANEL DIRECCIONAL ALTO		ROJO	BLANCO	BLANCO	
PANEL DIRECCIONAL ESTRECHO		ROJO	BLANCO	BLANCO	
PANEL DOBLE DIRECCIONAL ALTO		ROJO	BLANCO	BLANCO	
PANEL DOBLE DIRECCIONAL ESTRECHO		ROJO	BLANCO	BLANCO	
PANEL DE ZONA EXCLUIDA AL TRAFICO		ROJO	BLANCO	BLANCO	
CONO		ROJO	BLANCO	BLANCO	



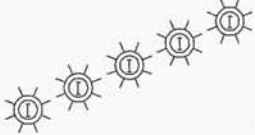











ELEMENTOS DE BALIZAMIENTO REFLECTANTE (Hoja II)

SIGNIFICADO DE LA SEÑAL	SIMBOLO	COLORES			ELEMENTO DE SEÑALIZACION
		DEL SIMBOLO	DE SEGURIDAD	DE CONTRASTE	
PIQUETE		ROJO	BLANCO	BLANCO	
BALIZA DE BORDE DERECHO		ROJO	BLANCO	BLANCO	
BALIZA DE BORDE DERECHO		ROJO	BLANCO	BLANCO	
HITO DE BORDE REFLEXIVO Y LUMINISCENTE		NARANJA	NARANJA	NARANJA	
GUIRNALDA		ROJO BLANCO	ROJO BLANCO	ROJO BLANCO	
BASTIDOR MOVIL		ROJO AMBAR	BLANCO	BLANCO	

ELEMENTOS LUMINOSOS

SIGNIFICADO DE LA SEÑAL	SIMBOLO	COLORES			ELEMENTO DE SEÑALIZACION
		DEL SIMBOLO	DE SEGURIDAD	DE CONTRASTE	
SEMAFORO (TRICOLOR)		ROJO AMBAR VERDE	ROJO AMBAR VERDE	NEGRO	
LUZ AMBAR INTERMITENTE		AMBAR	AMBAR	NEGRO	
LUZ AMBAR ALTERNATIVAMENTE INTERMITENTE		AMBAR	AMBAR	AMBAR	
TRIPLE LUZ AMBAR INTERMITENTE		AMBAR	AMBAR	AMBAR	
DISCO LUMINOSO MANUAL DE PASO PERMITIDO		BLANCO	AZUL	BLANCO	
DISCO LUMINOSO MANUAL DE STOP O PASO PERMITIDO	STOP	BLANCO	ROJO	BLANCO	
LINEA DE LUCES AMARILLAS FIJAS		AMBAR	AMBAR	AMBAR	
CASCADA LUMINOSA		AMBAR	AMBAR	AMBAR	
LUZ AMARILLA FIJA		AMBAR	AMBAR	AMBAR	
LUZ ROJA FIJA		ROJO	ROJO	ROJO	

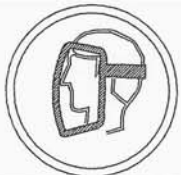
SEÑALES DE OBLIGACION









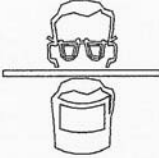

SIGNIFICADO DE LA SEÑAL	SIMBOLO	COLORES			SEÑAL DE SEGURIDAD
		DEL SIMBOLO	DE SEGURIDAD	DE CONTRASTE	
PROTECCION OBLIGATORIA DE VIAS RESPIRATORIAS		BLANCO	AZUL	BLANCO	
PROTECCION OBLIGATORIA DE LA CABEZA		BLANCO	AZUL	BLANCO	
PROTECCION OBLIGATORIA DEL OIDO		BLANCO	AZUL	BLANCO	
PROTECCION OBLIGATORIA DE LA VISTA		BLANCO	AZUL	BLANCO	
PROTECCION OBLIGATORIA DE LAS MANOS		BLANCO	AZUL	BLANCO	
PROTECCION OBLIGATORIA DE LOS PIES		BLANCO	AZUL	BLANCO	
USO OBLIGATORIO OBLIGATORIO DE PANTALLA		BLANCO	AZUL	BLANCO	
USO OBLIGATORIO OBLIGATORIO DE PROTECTOR AJUSTABLE		BLANCO	AZUL	BLANCO	

Establecimiento de las dimensiones de una señal hasta una distancia de 50 metros:

$$S \geq \frac{L^2}{2000}$$

Siendo L la distancia en metros desde donde se puede ver la señal y S la superficie en metros de la señal

SEÑALES DE OBLIGACION (II)











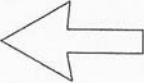



SIGNIFICADO DE LA SEÑAL	SIMBOLO	COLORES			SEÑAL DE SEGURIDAD
		DEL SIMBOLO	DE SEGURIDAD	DE CONTRASTE	
USO OBLIGATORIO DE CINTUROS DE SEGURIDAD		BLANCO	AZUL	BLANCO	
USO OBLIGATORIO DE GAFAS O PANTALLA		BLANCO	AZUL	BLANCO	
OBLIGACION DE LAVARSE LAS MANOS		BLANCO	AZUL	BLANCO	
USO OBLIGATORIO DE CALZADO ANTIESTÁTICO		BLANCO	AZUL	BLANCO	
EMPUJAR NO ARRASTRAR		BLANCO	AZUL	BLANCO	

Establecimiento de las dimensiones de una señal hasta una distancia de 50 metros:

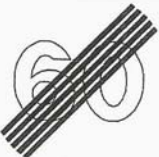
$$s \geq \frac{l^2}{2000}$$

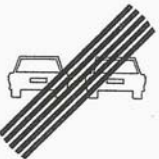
Siendo L la distancia en metros desde donde se puede ver la señal y S la superficie en metros de la señal

SEÑALES DE REGLAMENTACION Y PRIORIDAD (Hoja III)

SIGNIFICADO DE LA SEÑAL	SIMBOLO	COLORES			ELEMENTO DE SEÑALIZACION
		DEL SIMBOLO	DE SEGURIDAD	DE CONTRASTE	
SENTIDO OBLIGATORIO		BLANCO	AZUL	BLANCO	
PASO OBLIGATORIO		BLANCO	AZUL	BLANCO	
PASO OBLIGATORIO		BLANCO	AZUL	BLANCO	
FIN DE PROHIBICIONES		NEGRO	BLANCO	NEGRO	
FIN DE LIMITACION DE VELOCIDAD		NEGRO GRIS	BLANCO	NEGRO	
FIN DE PROHIBICION DE ADELANTAMIENTO		NEGRO GRIS	BLANCO	NEGRO	
FIN DE PROHIBICION DE ADELANTAMIENTO PARA CAMIONES		NEGRO GRIS	BLANCO	NEGRO	

SEÑALES PARA MANEJO DE GRUAS

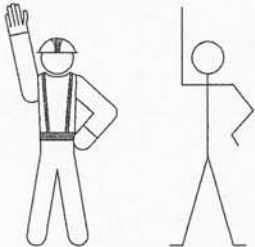
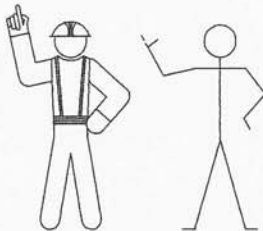
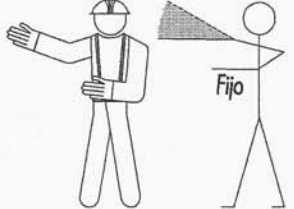
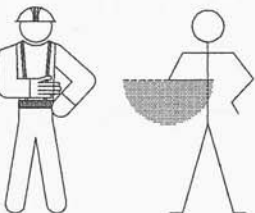
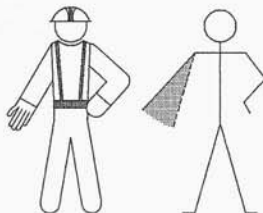
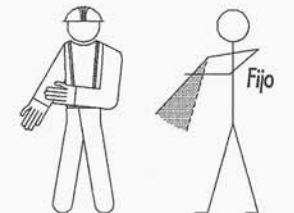
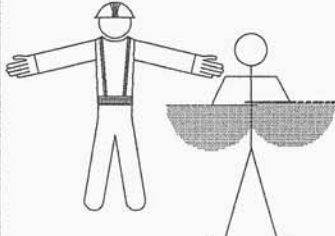
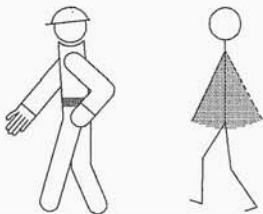
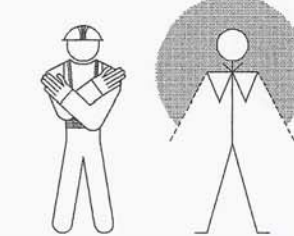
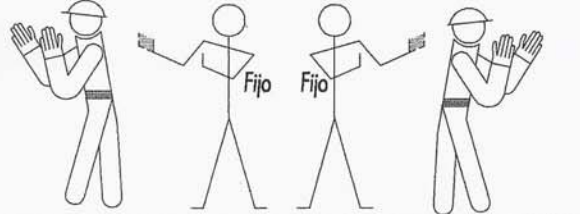
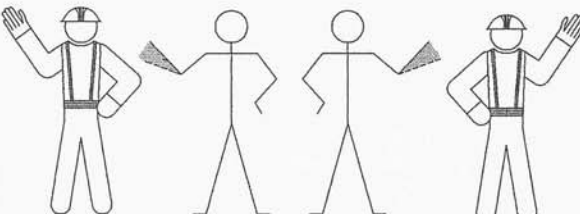
<p>ATENCION</p> 	<p>SUBIDA</p> 	<p>SUBIDA LENTA</p> 																
<p>DETENCION</p> 	<p>DESCENSO</p> 	<p>DESCENSO LENTO</p> 																
<p>DETENCION URGENTE</p> 	<p>ACOMPAÑAMIENTO</p> 	<p>FIN DE MANDO</p> 																
<p>DESPLAZAMIENTO HORIZONTAL LENTO</p> 		<p>SEÑALES ACUSTICAS O LUMINOSAS DE CONTESTACION</p> <table border="0"> <tr> <td>COMPENDIDO</td> <td></td> </tr> <tr> <td>Obedezco</td> <td>Una señal breve</td> </tr> <tr> <td>REPITA</td> <td></td> </tr> <tr> <td>Solicito órdenes</td> <td>Dos señales breves</td> </tr> <tr> <td>CUIDADO</td> <td></td> </tr> <tr> <td>Peligro inminente</td> <td>Señales largas o una continua</td> </tr> <tr> <td>EN MARCHA LIBRE</td> <td></td> </tr> <tr> <td>Aparato desplazándose</td> <td>Señales cortas</td> </tr> </table>	COMPENDIDO		Obedezco	Una señal breve	REPITA		Solicito órdenes	Dos señales breves	CUIDADO		Peligro inminente	Señales largas o una continua	EN MARCHA LIBRE		Aparato desplazándose	Señales cortas
COMPENDIDO																		
Obedezco	Una señal breve																	
REPITA																		
Solicito órdenes	Dos señales breves																	
CUIDADO																		
Peligro inminente	Señales largas o una continua																	
EN MARCHA LIBRE																		
Aparato desplazándose	Señales cortas																	
<p>DESPLAZAMIENTO HORIZONTAL</p> 																		

SEÑALIZACION VERTICAL (Hoja I)

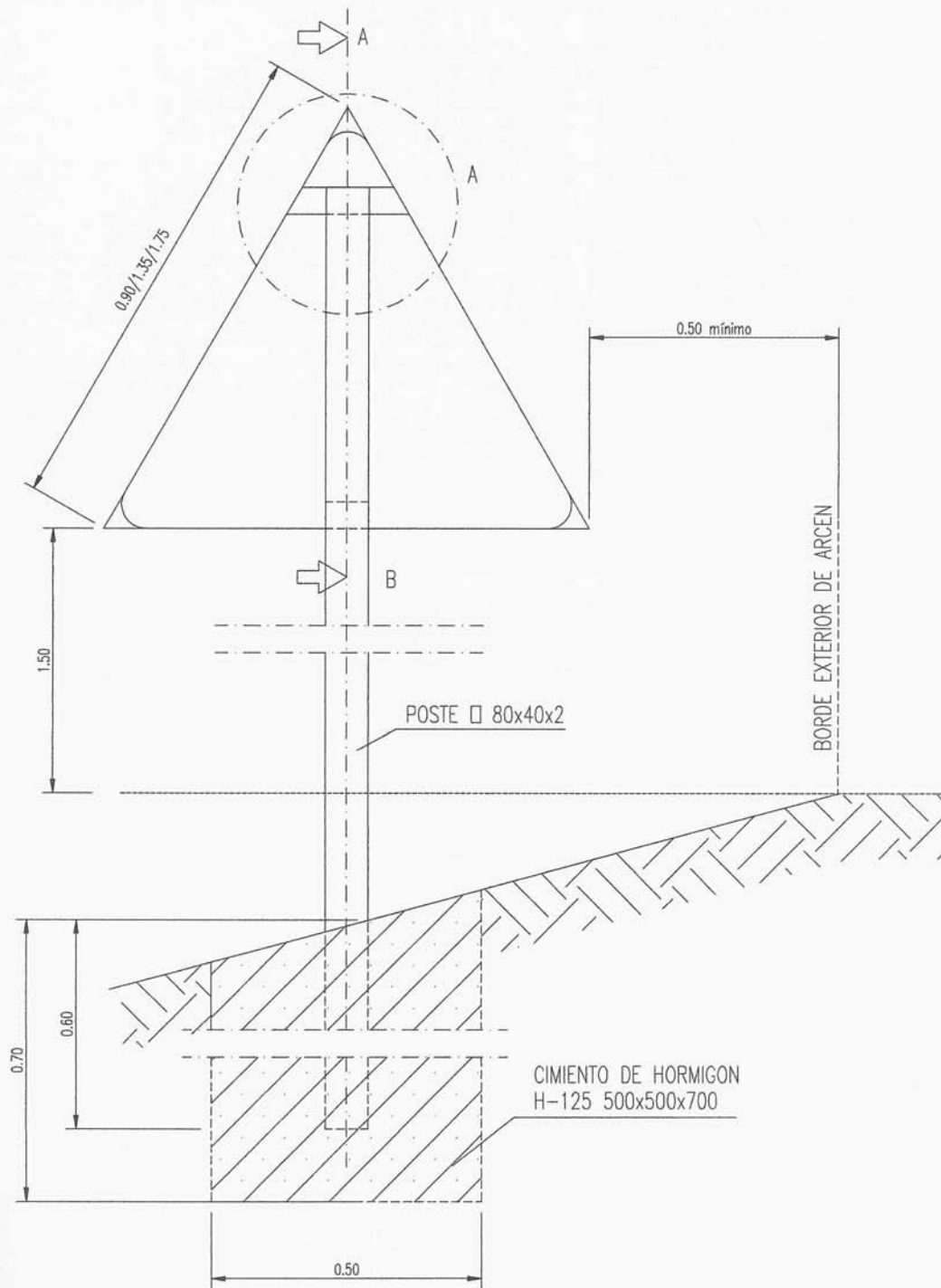

SEÑAL TRIANGULAR

SEÑALIZACION VERTICAL (Hoja II)

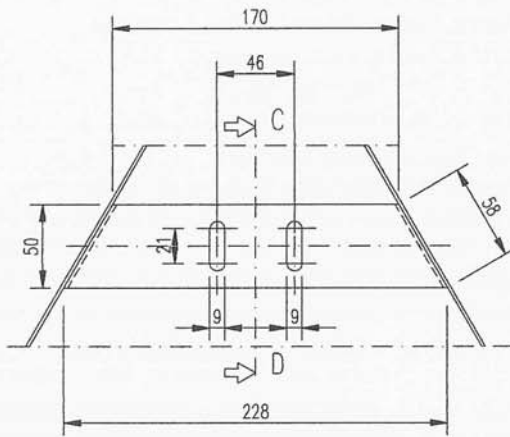

DETALLE A
(Cotas en mm.)

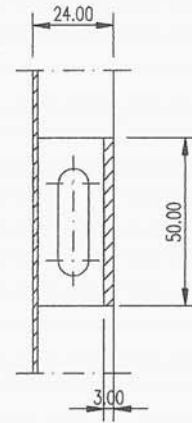

SECCION C-D
(Cotas en mm)

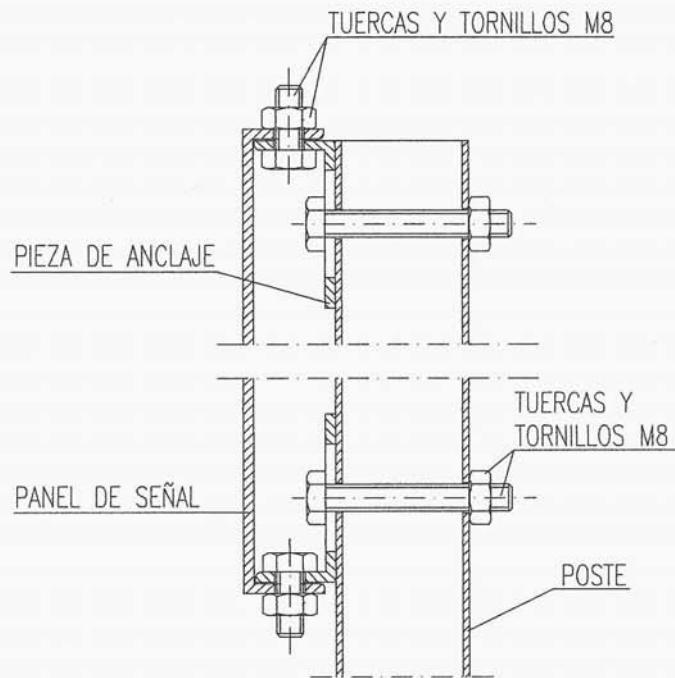

SECCION A-B
(Cotas en mm)

SEÑALIZACION VERTICAL (Hoja III)

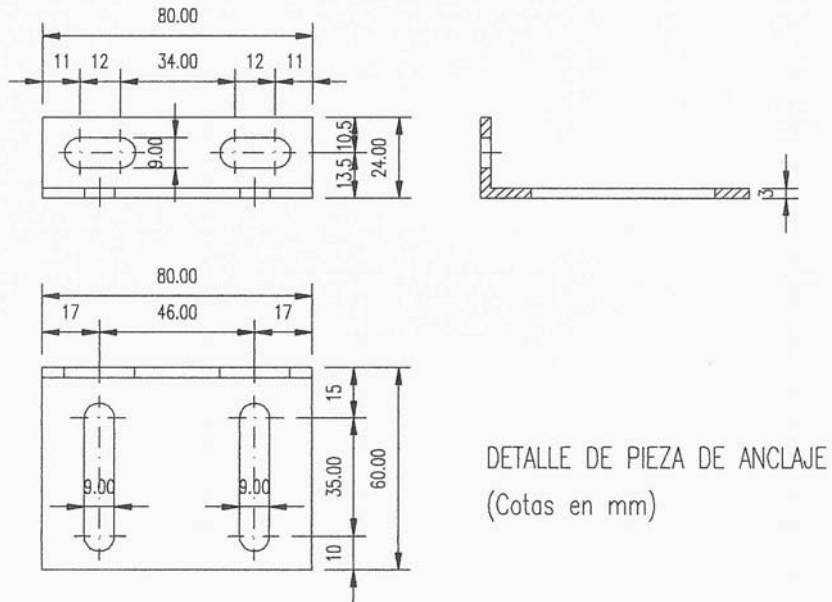

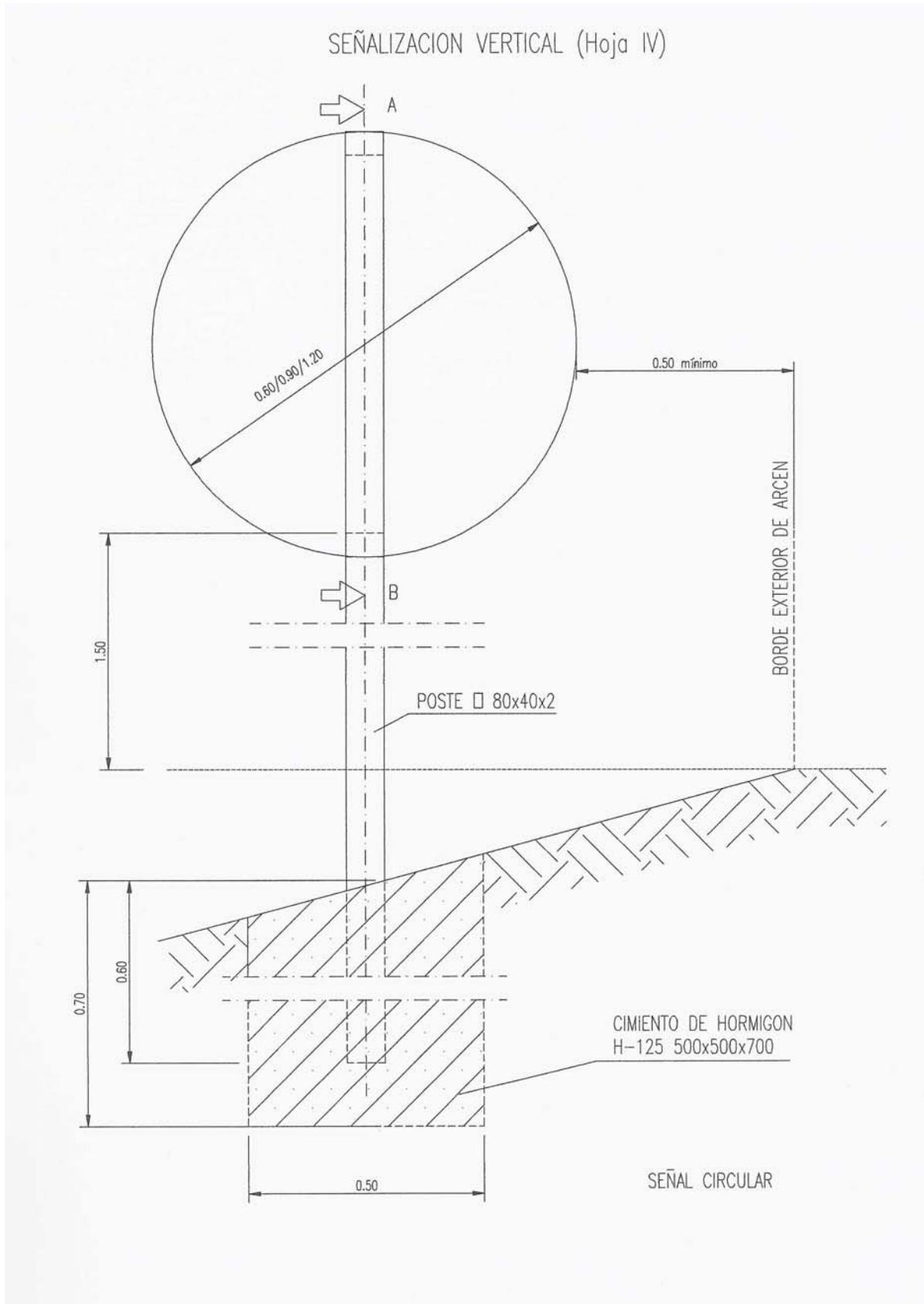

SEÑALIZACION VERTICAL (Hoja V)

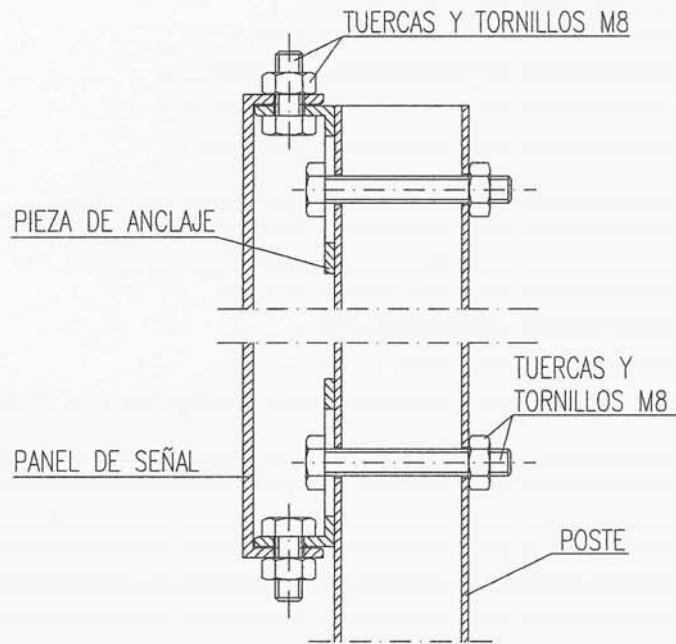

SECCION A-B
(Cotas en mm)

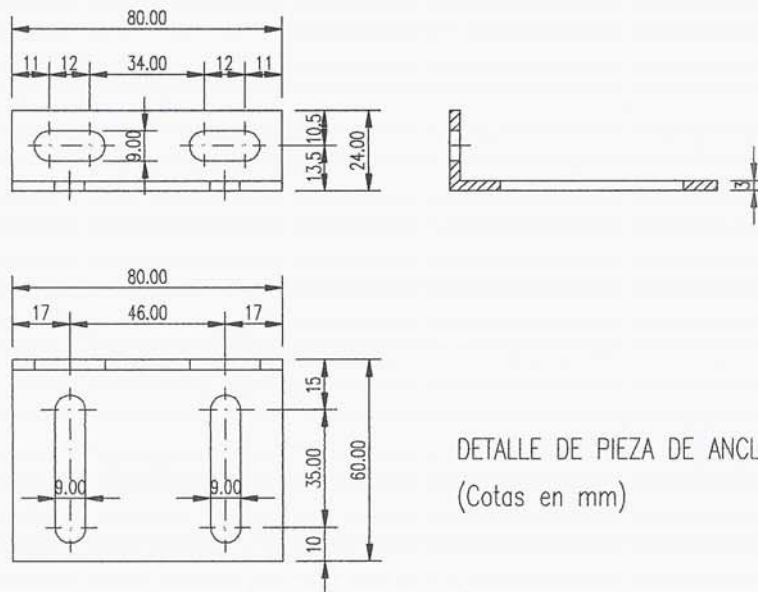

DETALLE DE PIEZA DE ANCLAJE
(Cotas en mm)

ELEMENTOS DE SEÑALIZACIÓN, BALIZAMIENTO Y DEFENSA.

Utilización de las categorías dimensionales

TIPO DE VIA	CATEGORIA DIMENSIONAL		
	MUY GRANDE	GRANDE	NORMAL
Autopistas y Autovías	Recomendable	Permitida	Prohibida
Resto de la red VE > 90 Km/h	Permitida	Recomendable	Permitida
Resto de la red VE ≤ 90 Km/h	Permitida	Permitida	Permitida

Distancia de legibilidad en función de la altura de la letra o símbolo.

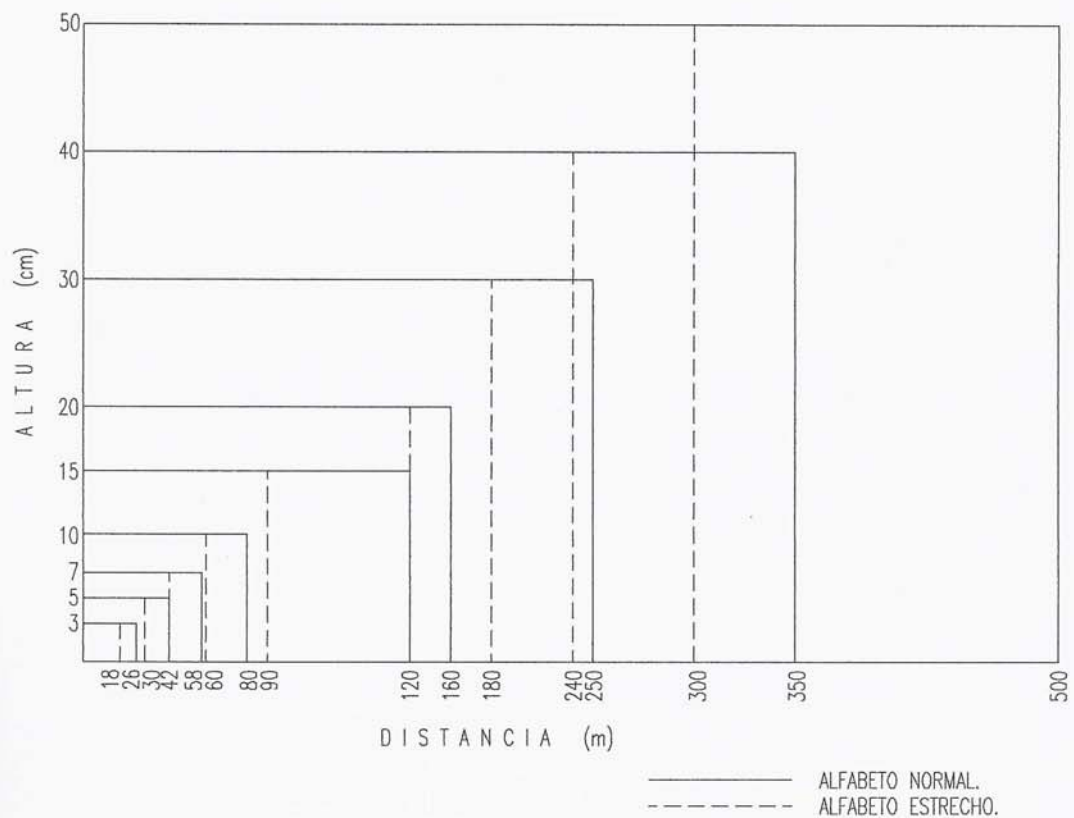

18. PRIMEROS AUXILIOS Y ASISTENCIA SANITARIA

En caso de producirse un accidente laboral, en función de la gravedad, se prestarán los primeros auxilios en el servicio de urgencias del Hospital, como centro asistencial más cercano, en este caso el consultorio médico de Alcuéscar.

En caso de accidente grave el traslado se realizará en primera instancia Hospital Virgen del Puerto, situado a 9 Kilómetros

Teléfonos de interés

PRIMEROS AUXILIOS Y ASISTENCIA SANITARIA		
NIVEL DE ASISTENCIA	NOMBRE Y UBICACION	DISTANCIA APROX. (Km)
Primeros auxilios	Botiquín portátil	En la obra
Asistencia Primaria (Urgencias)	Centro Salud Alcuéscar	0,5 Km
Asistencia Especializada (Hospital)	H. "SAN PEDRO DE ALCANTARA (Cáceres)"	39 Km
OBSERVACIONES:		

Teléfonos de interés	
Urgencias y Emergencias	112
Parque Bomberos de Cáceres	927 224 080
Cruz Roja de Cáceres	927 247 858
Policía Local de Alcuéscar	927 384 002
Protección Civil de Alcuéscar	927 384 002
Centro Salud Alcuéscar	927 384 210
Hospital "San Pedro de Alcantara", Cáceres	927 25 68 00

Cáceres, **diciembre** de 2017

Juan Jesús Martín Núñez, Arquitecto colegiado 574.163 COADE

DOCUMENTO 2

Planos

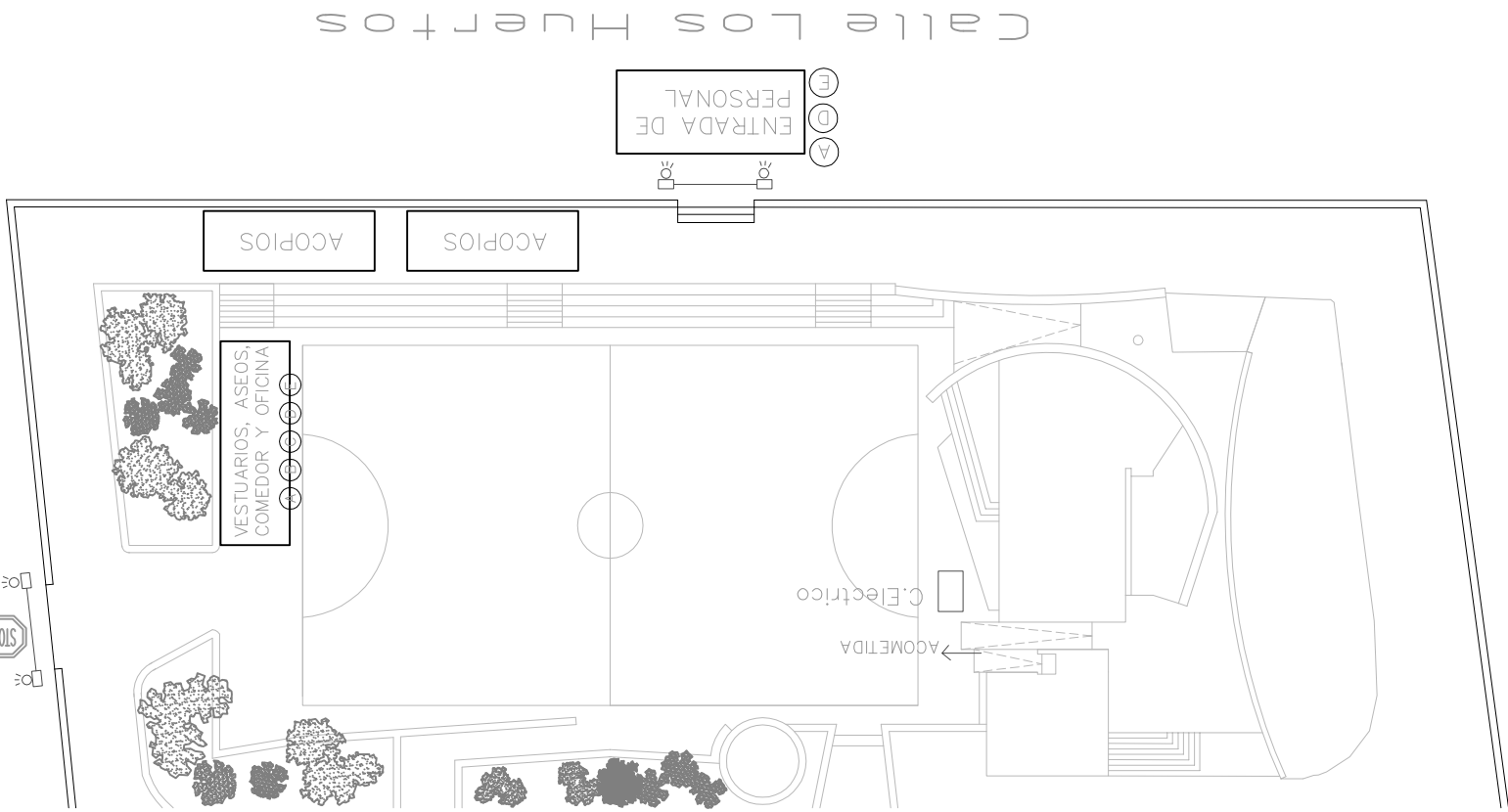

Calle Nueva B

Calle Los Huertos

ENTRADA DE PERSONAL

ENTRADA DE VEHICULOS

PRECAUCION OBRA

ACOPIOS

ACOPIOS

VESTUARIOS, ASEOS, COMEDOR Y OFICINA

Electrico

ACOMETIDA

- (A) Prohibida la entrada a toda persona ajena a la obra.
- (B) Extintor.
- (C) Botiquín.
- (D) Protección Obligatoria de la Cabeza.
- (E) Protección Obligatoria de los Pies.



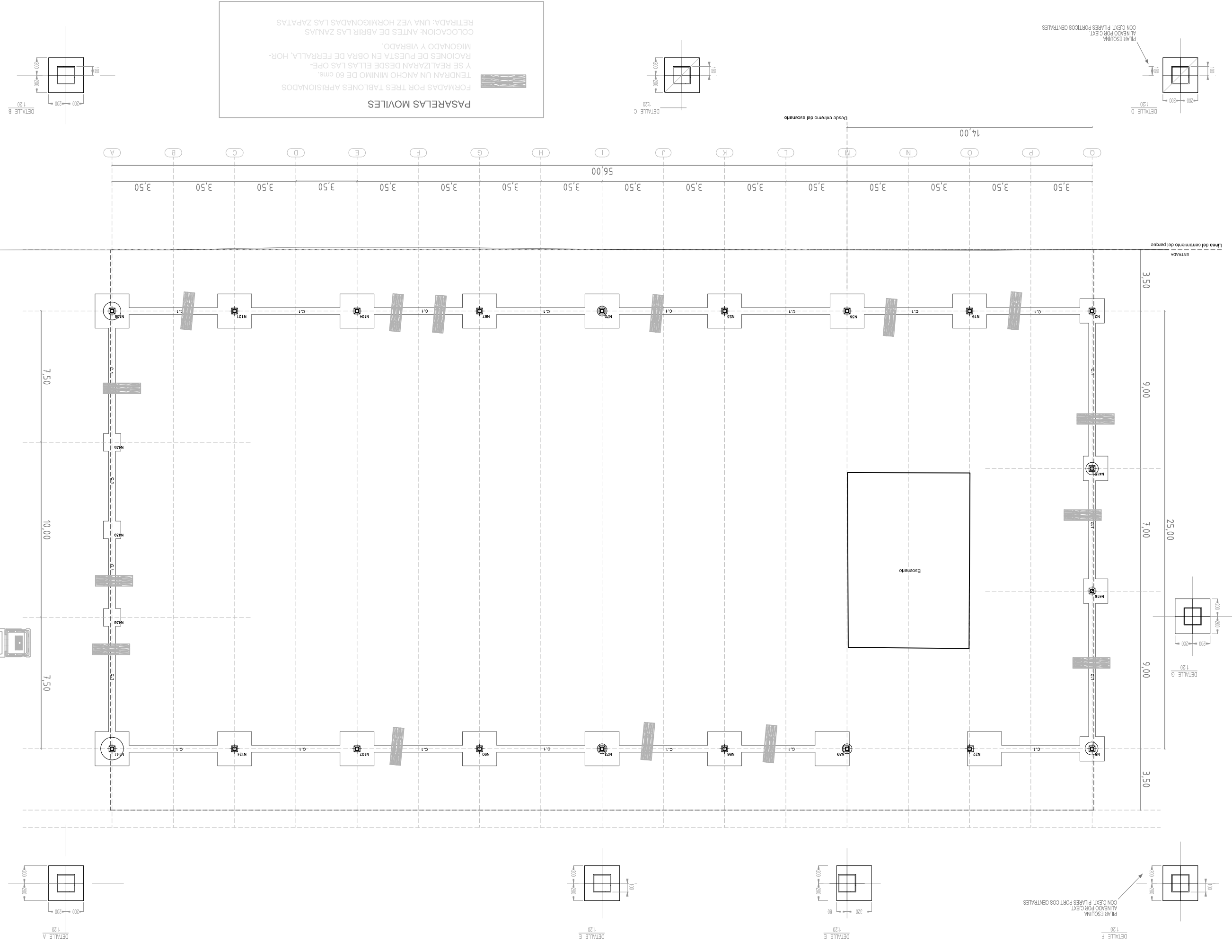

Plataforma elevadora para izado de pilares

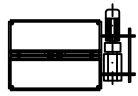

Línea de vida
Horizontal



ENTRADA



GANCHO SEGURIDAD

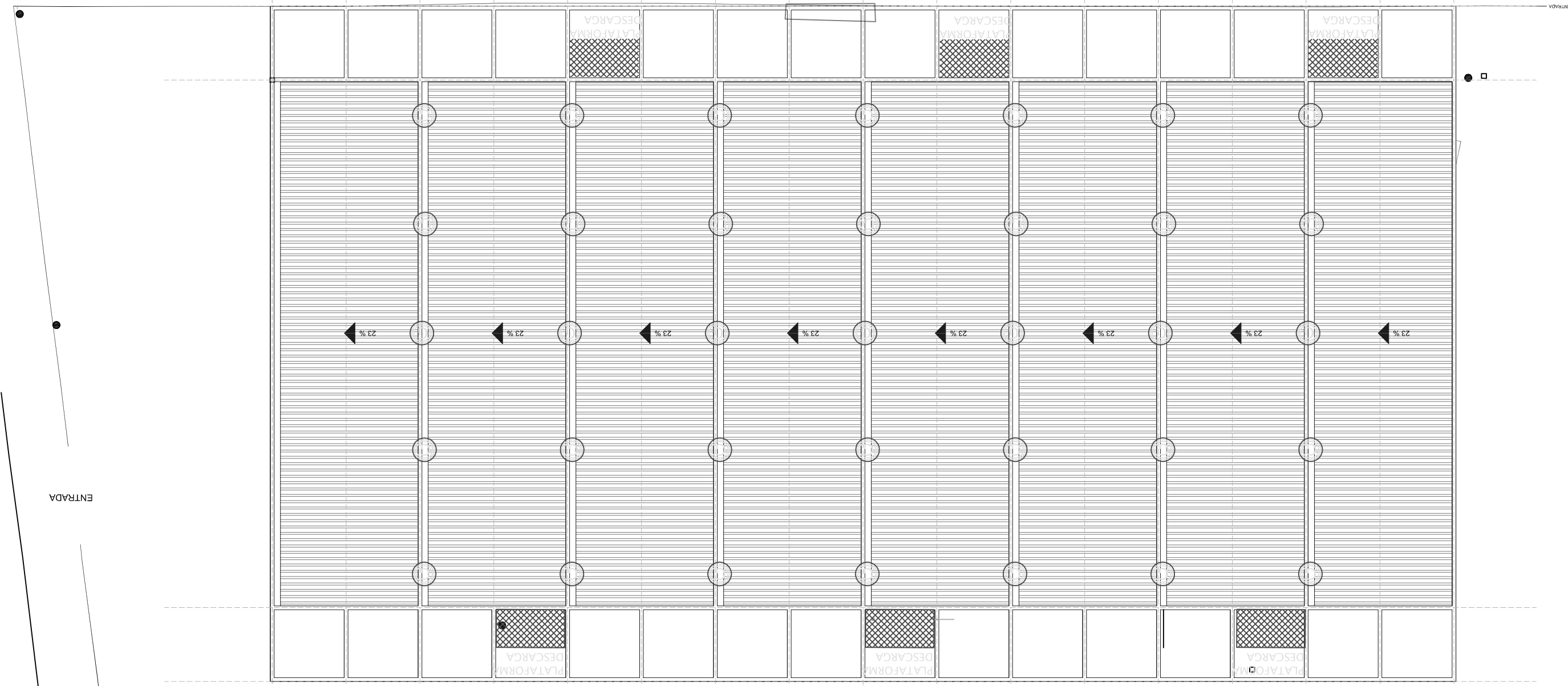
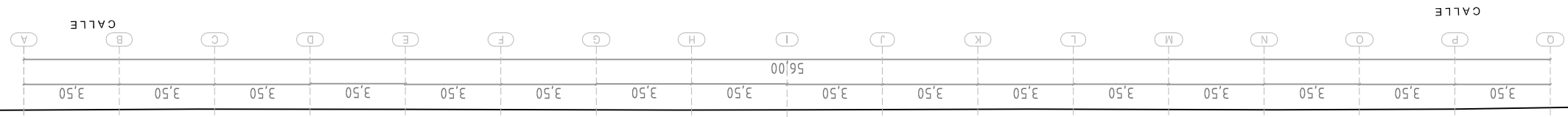

ENTRADA

CALLE

CALLE

CALLE

PLATAFORMA
DESCARGA

PLATAFORMA
DESCARGA

PLATAFORMA
DESCARGA

PLATAFORMA
DESCARGA

PLATAFORMA
DESCARGA

PLATAFORMA
DESCARGA

23%

23%

23%

23%

23%

23%

23%

23%

56,00

3,50

3,50

3,50

3,50

3,50

3,50

3,50

3,50

3,50

3,50

3,50

3,50

3,50

3,50

3,50

3,50

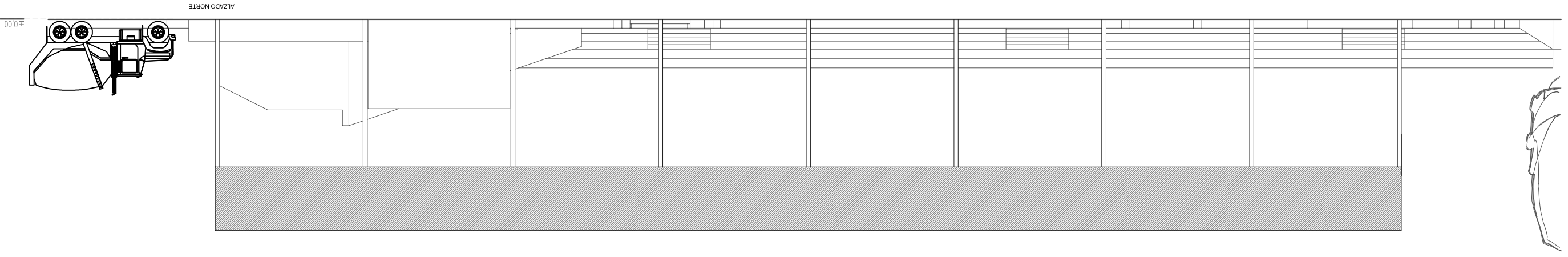
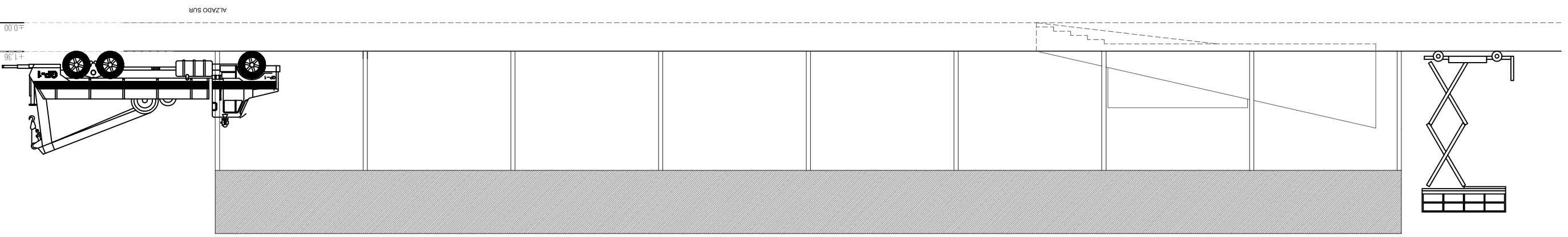
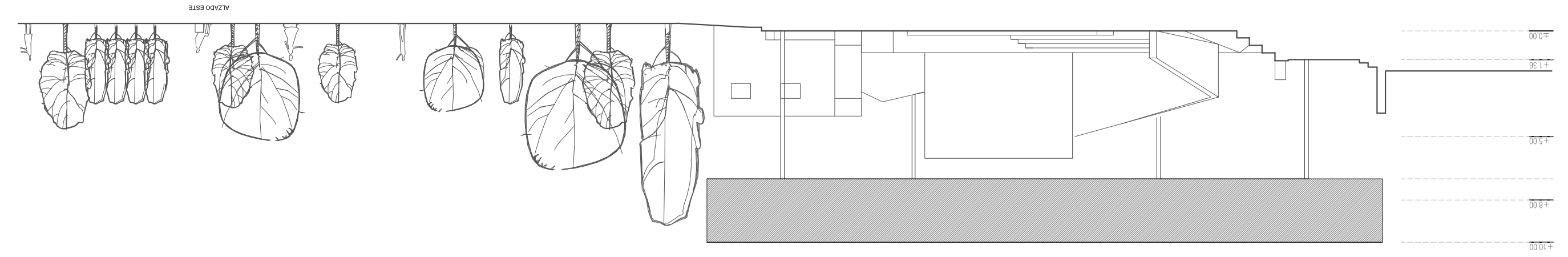

Nº PLANO 05
Sbozarquitectura
Arquitecto
ESTUDIO DE SEGURIDAD Y SALUD- CUBRICIÓN DE PISTA DEPORTIVA- SEPARATA 3, ADAPTACIÓN DE OBRA PARA LICITACIÓN.
PROYECTOR: AYUNTAMIENTO DE ALZADO
PLANO: PROTECCIONES COLECTIVAS ALZADOS
Nº PLANO 05
LICITACIÓN
ESCALA: 1/300
FECHA: 20-12-2017
ESCALA: FECHA:
Cada vez tenemos que hacer más y más cosas.
Elaborado por: SBOZARQUITECTURA S.L. C/ ALZADO 3, 01001 ALZADO (BA) - T. 922 22 22 22 - F. 922 22 22 22
www.sbozarquitectura.com

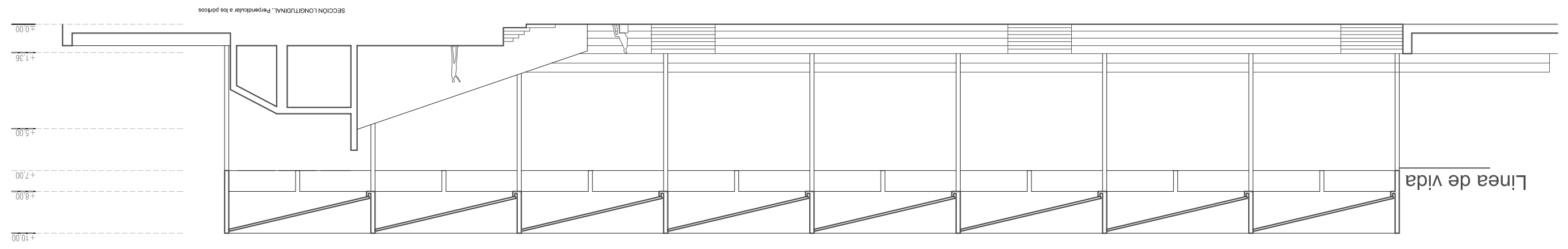
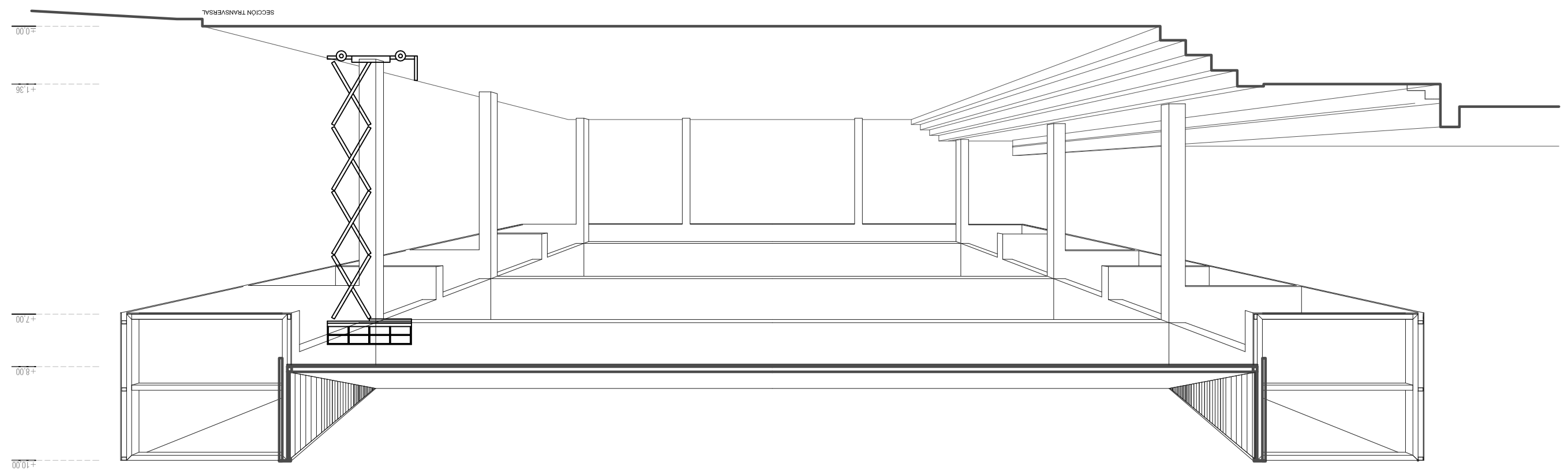

ESQUEMA DE INSTALACION ELECTRICA DE OBRA

CUADRO GENERAL DE PROTECCION Y MANDO

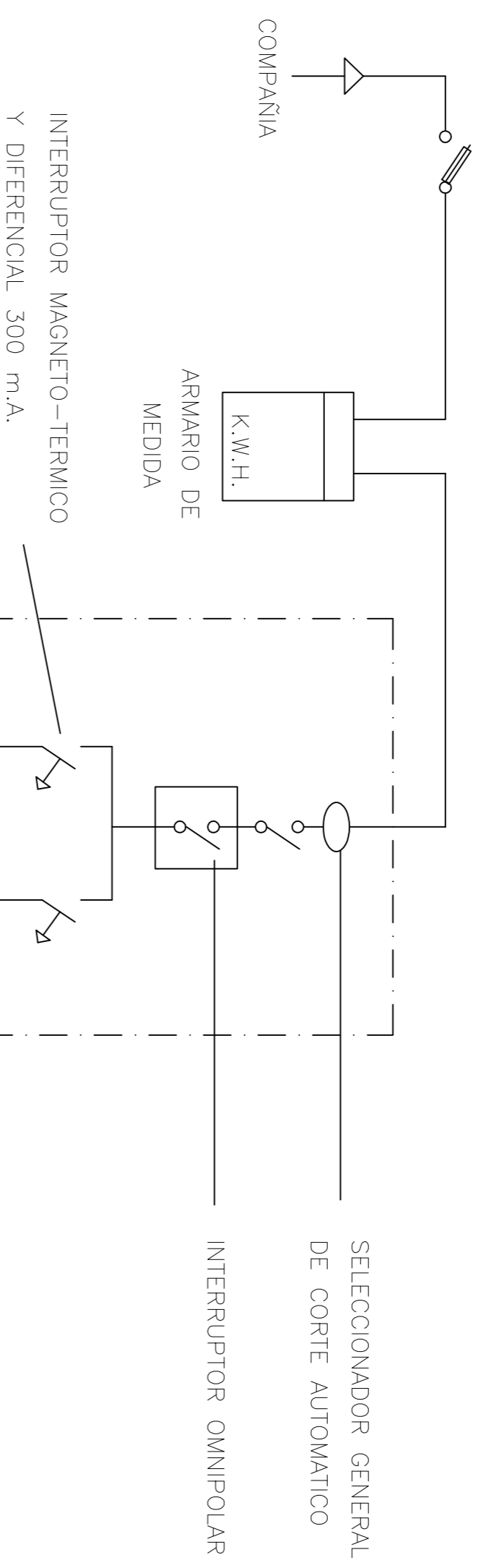

CUADRO SECUNDARIO PARA ALIMENTACION UNICA (grua, maniquillo, vibrador, montacargas, sierra, etc.)

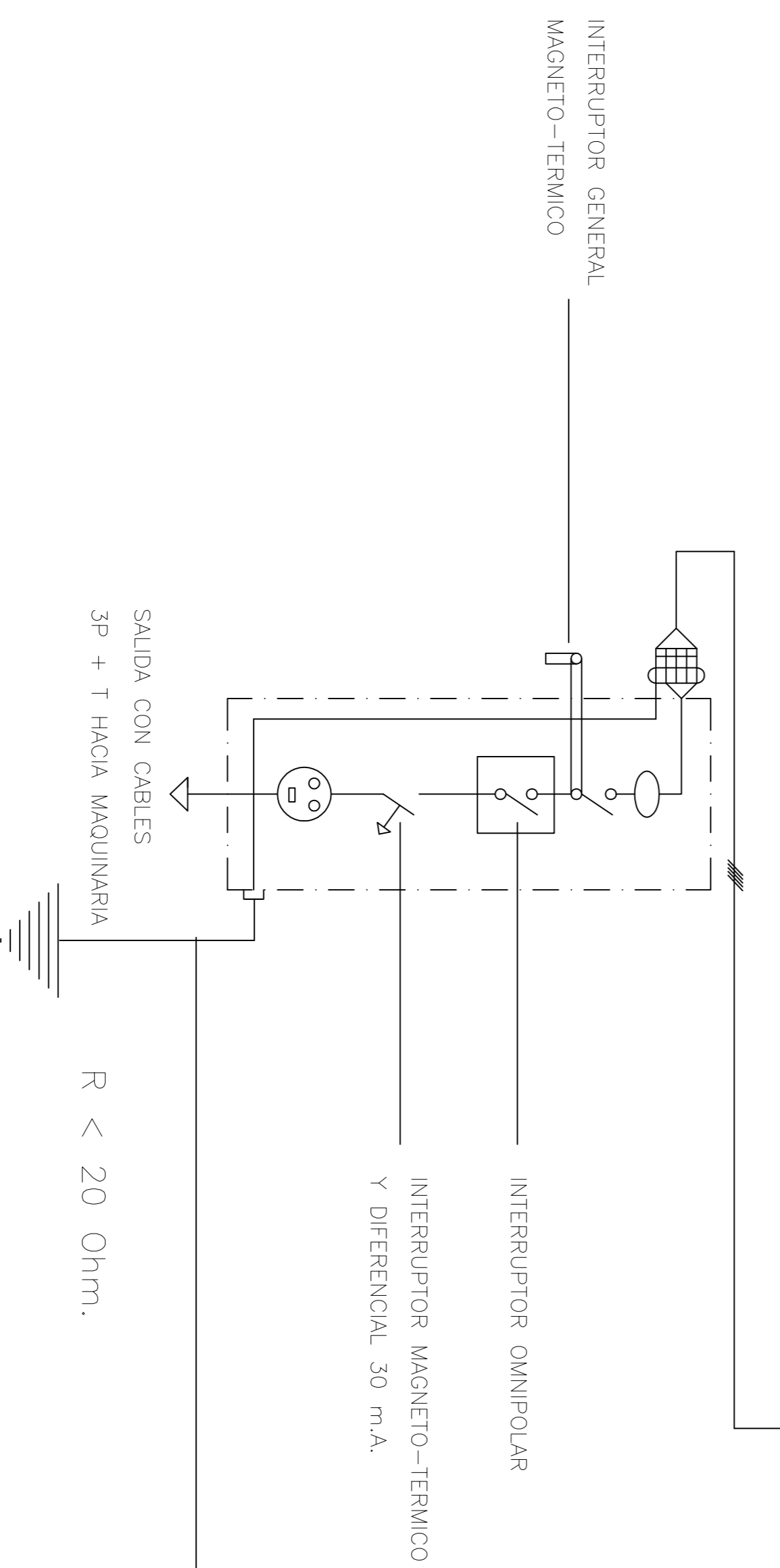

CUADRO SECUNDARIO HERRAMIENTAS PORTATILES

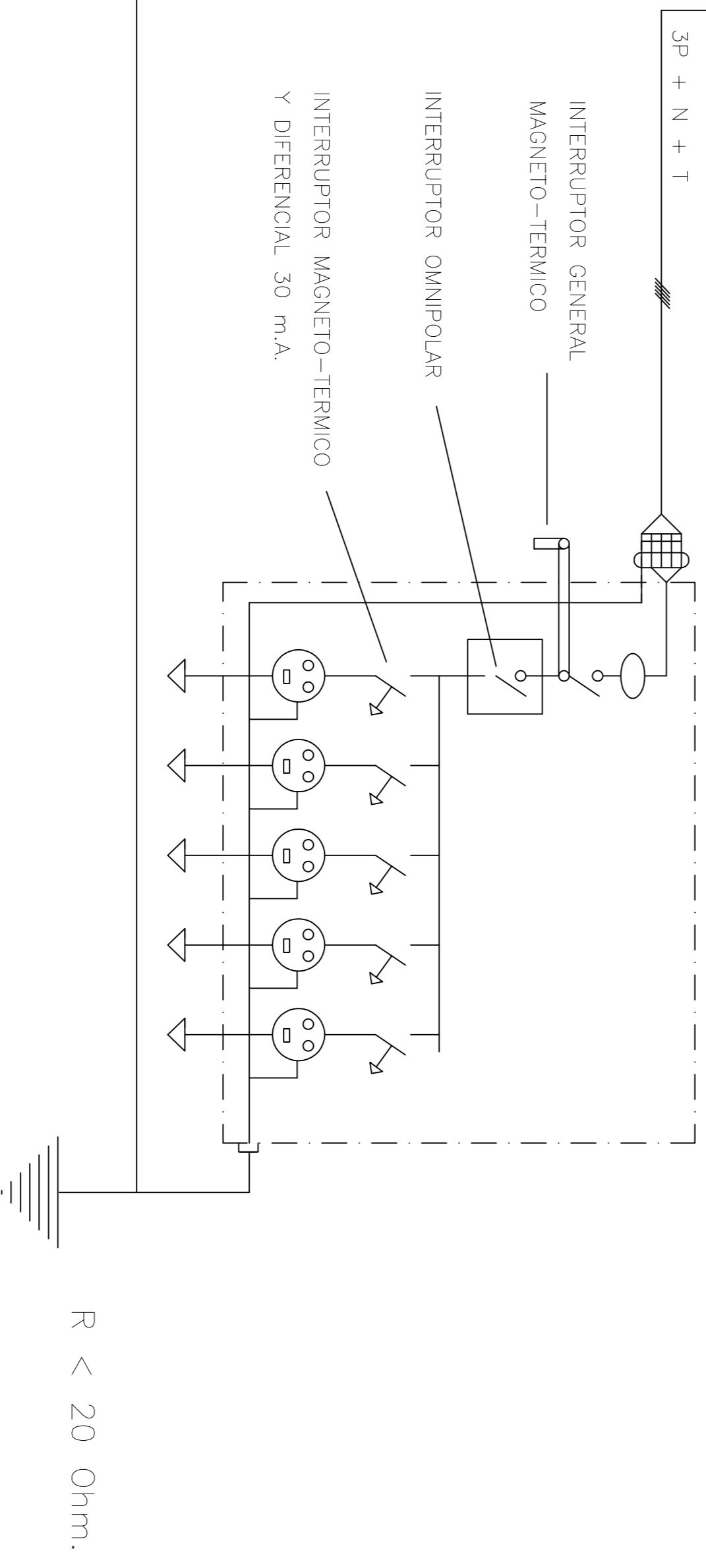

SALIDA CON CABLES
3P + T HACIA MAQUINARIA
R < 20 Ohm.

R < 20 Ohm.

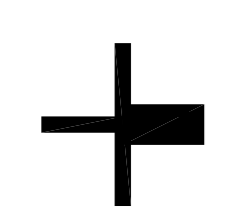

EL PRESENTE DOCUMENTO ES COPIA DE SU ORIGINAL DEL QUE ES AUTOR EL ARQUITECTO D. J. JESÚS MARTÍN NÚÑEZ Y PROPIEDAD DE SBOZAARQUITECTURA S.L. SU UTILIZACIÓN TOTAL O PARCIAL, ASÍ COMO CUALQUIER REPRODUCCIÓN O CEBRA, FOTOCOPIA, REPRODUCCIÓN, REQUERIRÁ LA PREVA AUTORIZACIÓN EXPRESA DEL SU AUTOR. QUEDANDO EN TODO CASO PROHIBIDA CUALQUIER MODIFICACIÓN DEL MISMO.

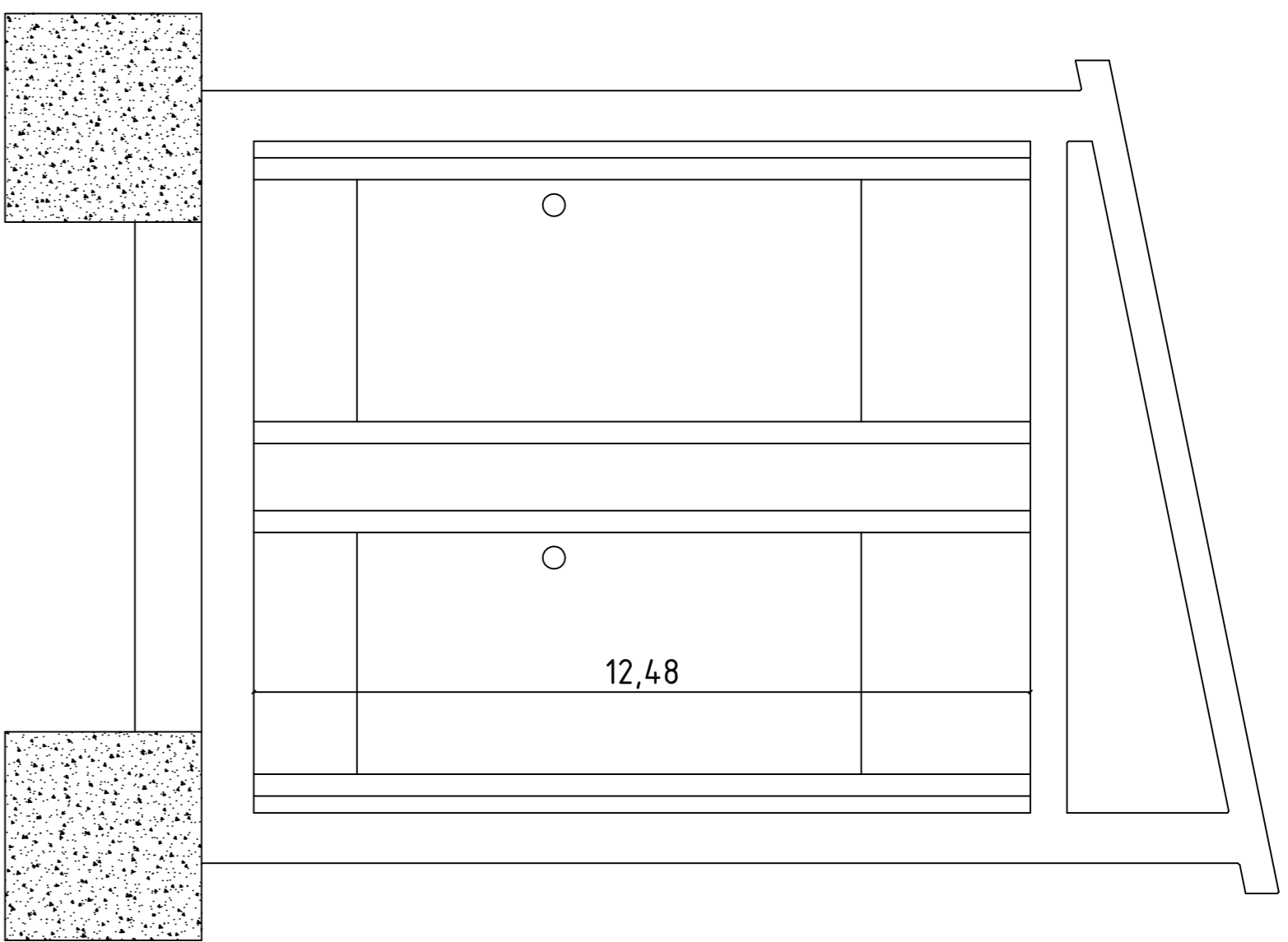

SECCIÓN TRANSVERSAL A-A'

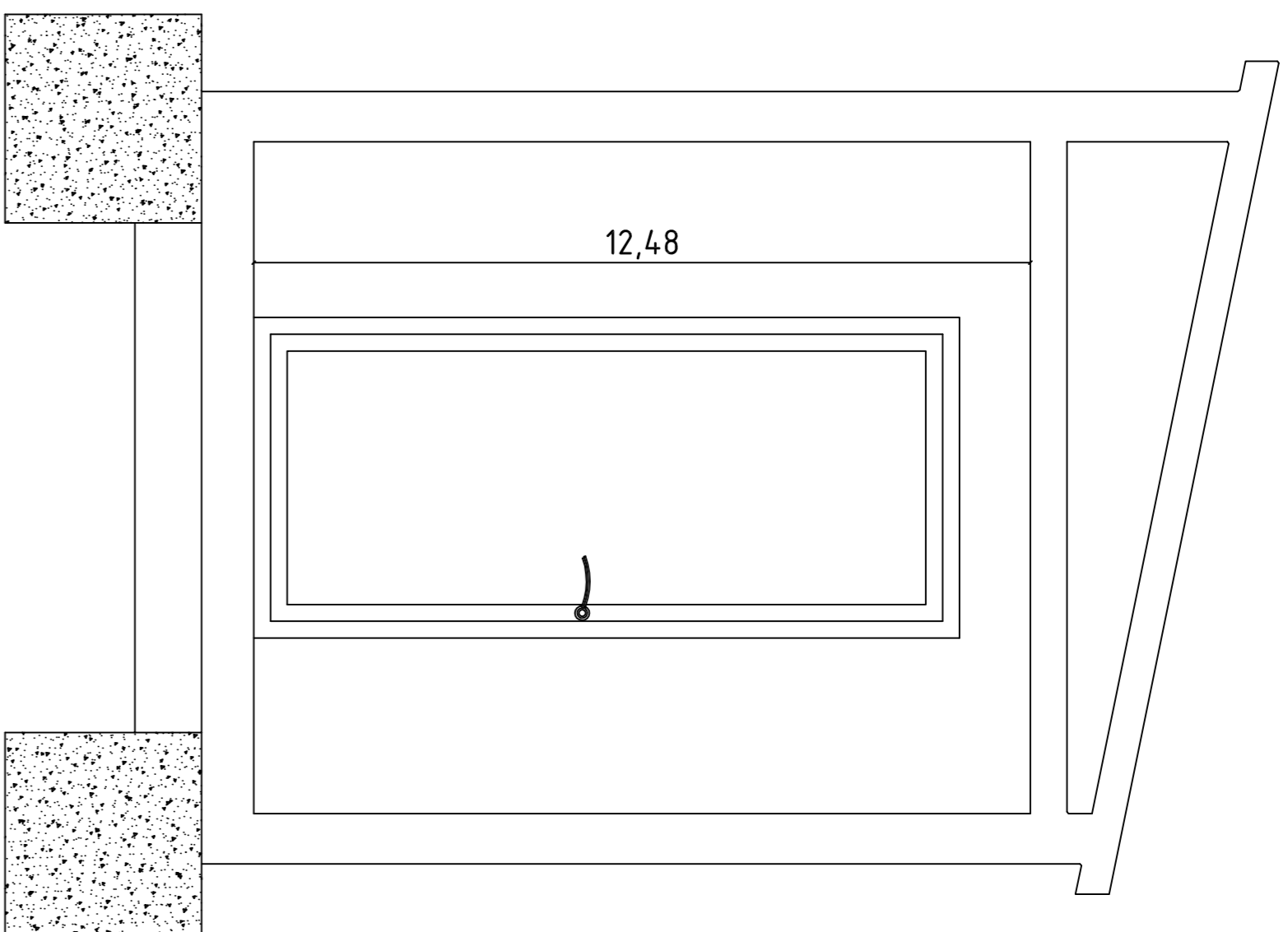

SECCIÓN TRANSVERSAL B-B'

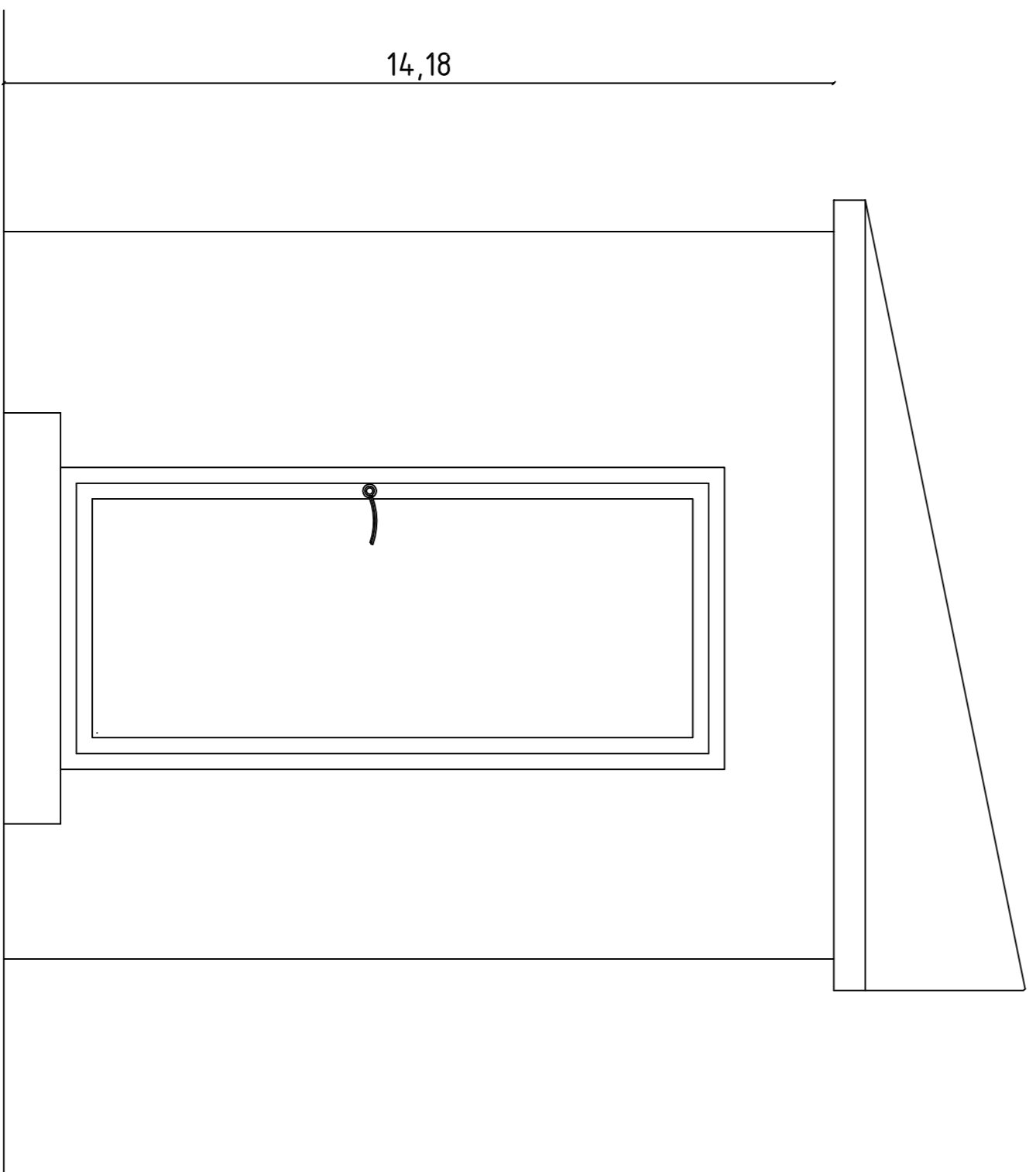
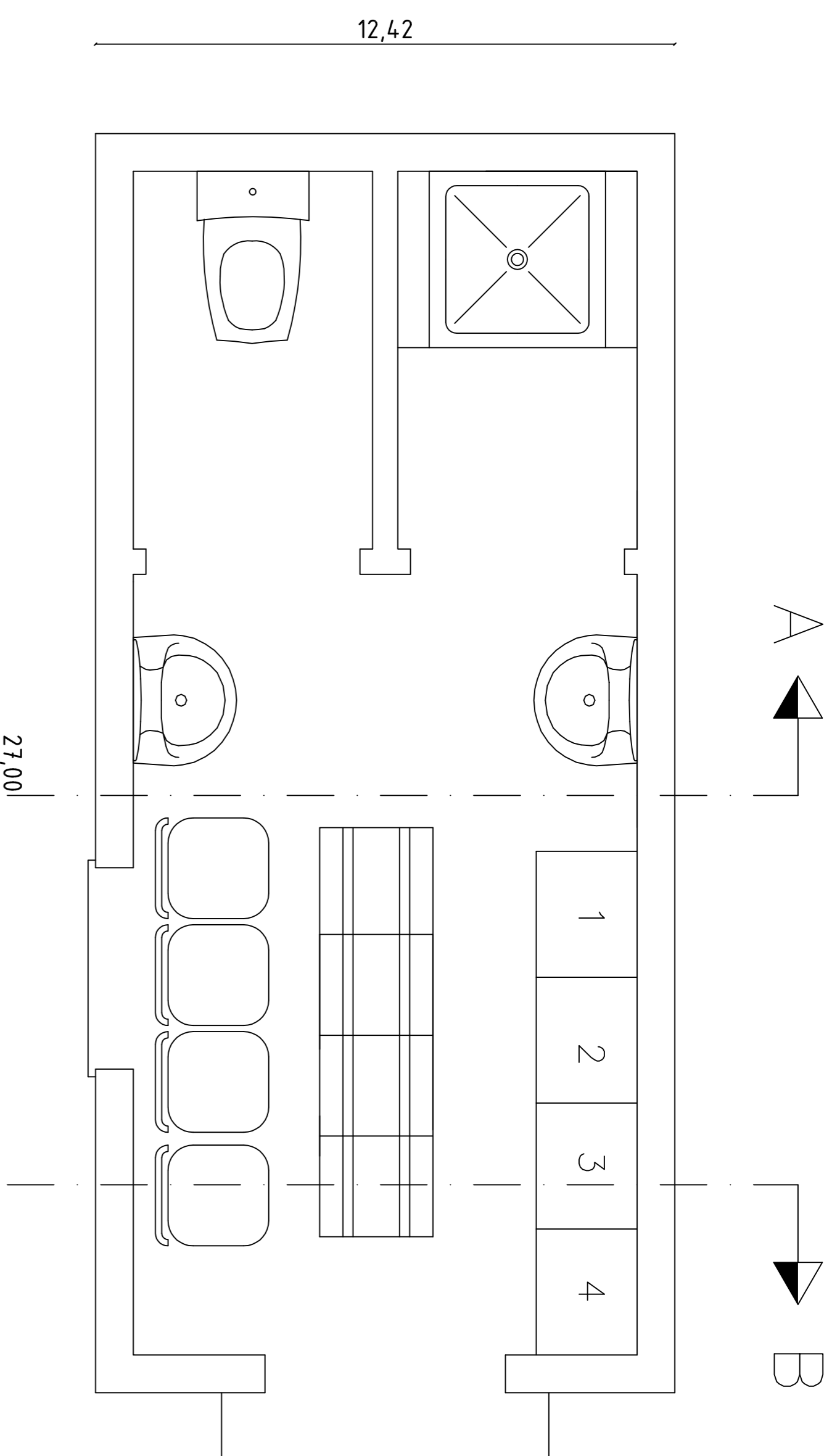

ALZADO LATERAL DE CASETA

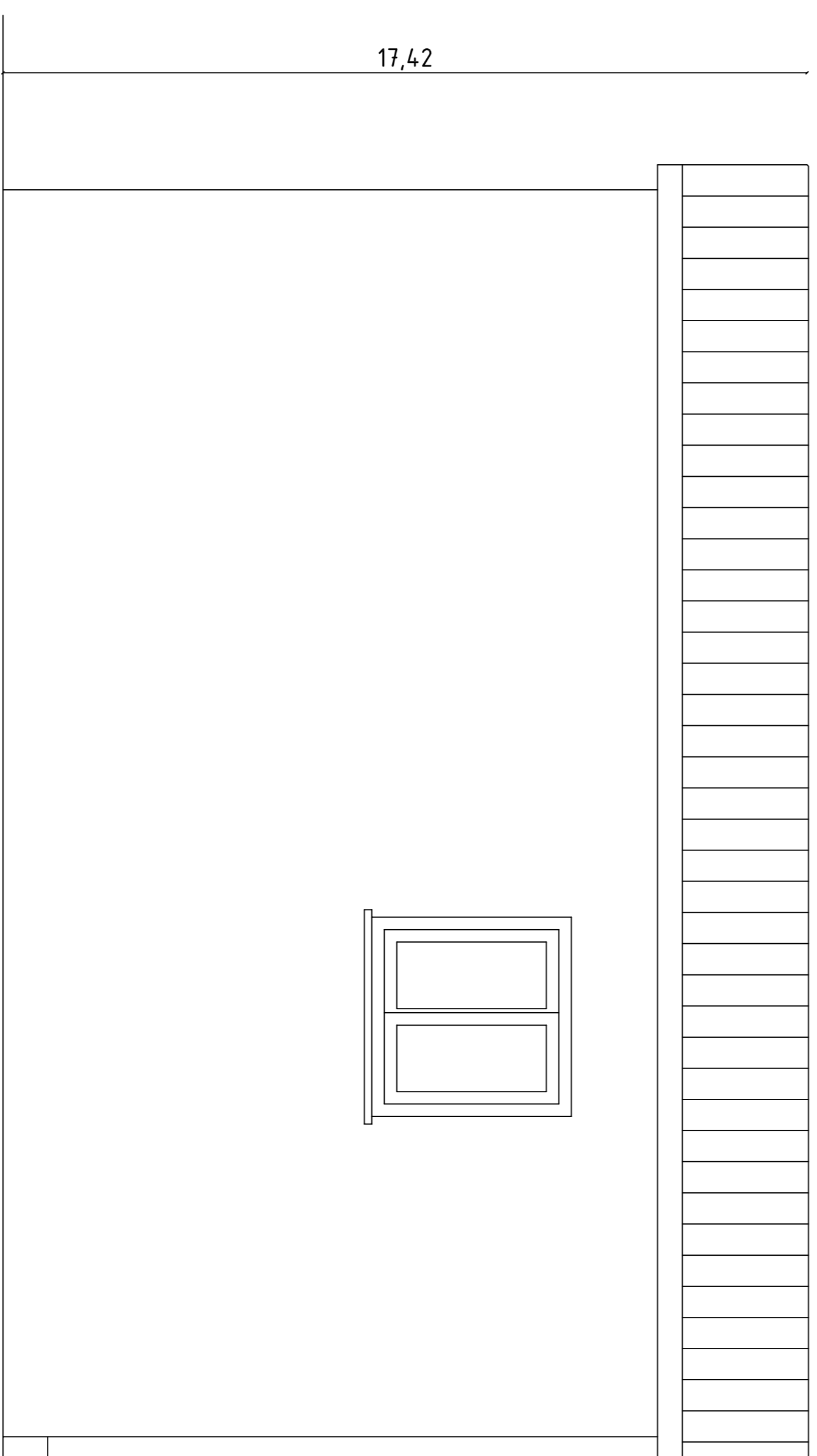

ALZADO FRONTAL DE CASETA

Protección activa

SPDC con línea de vida horizontal

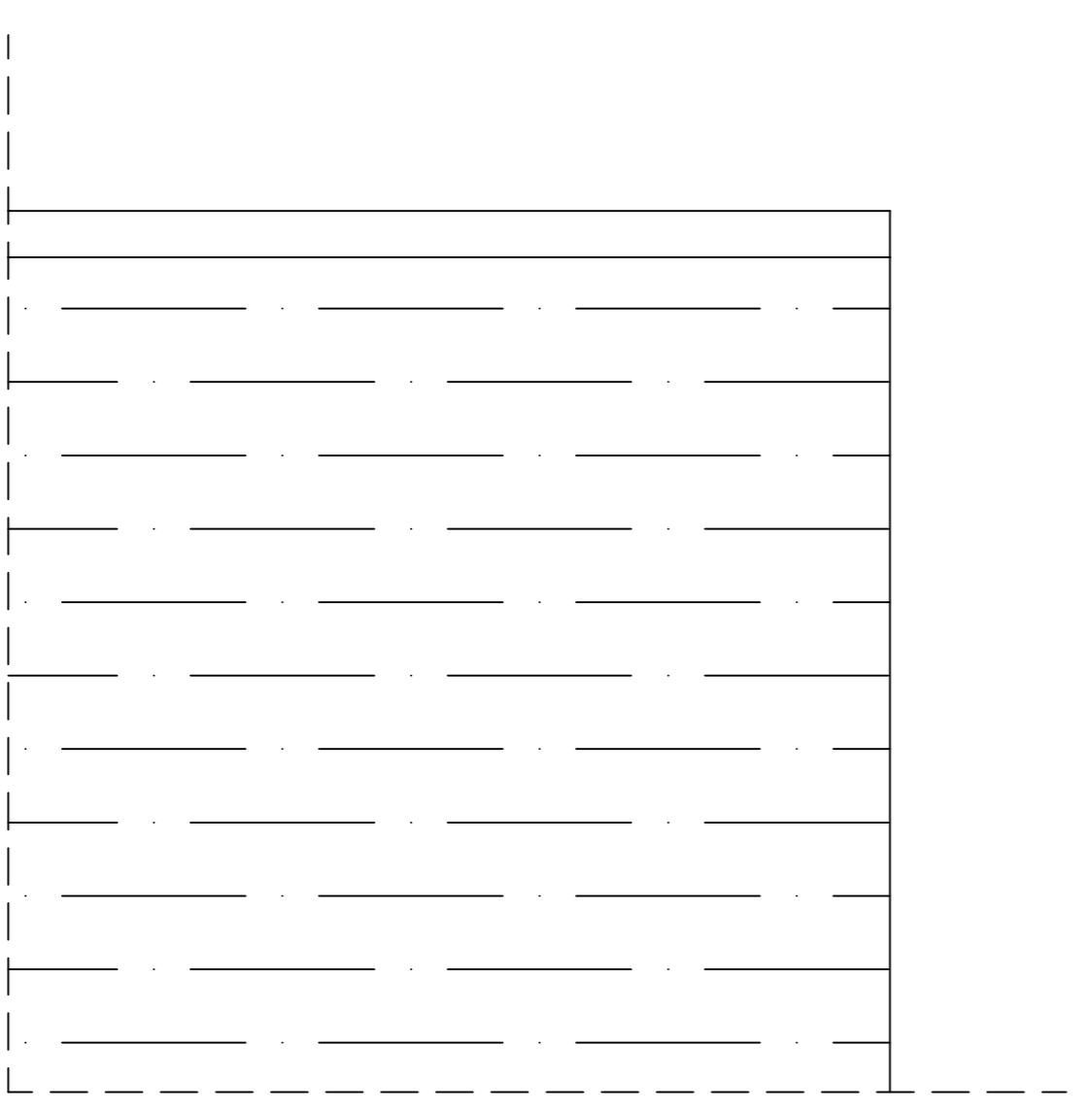
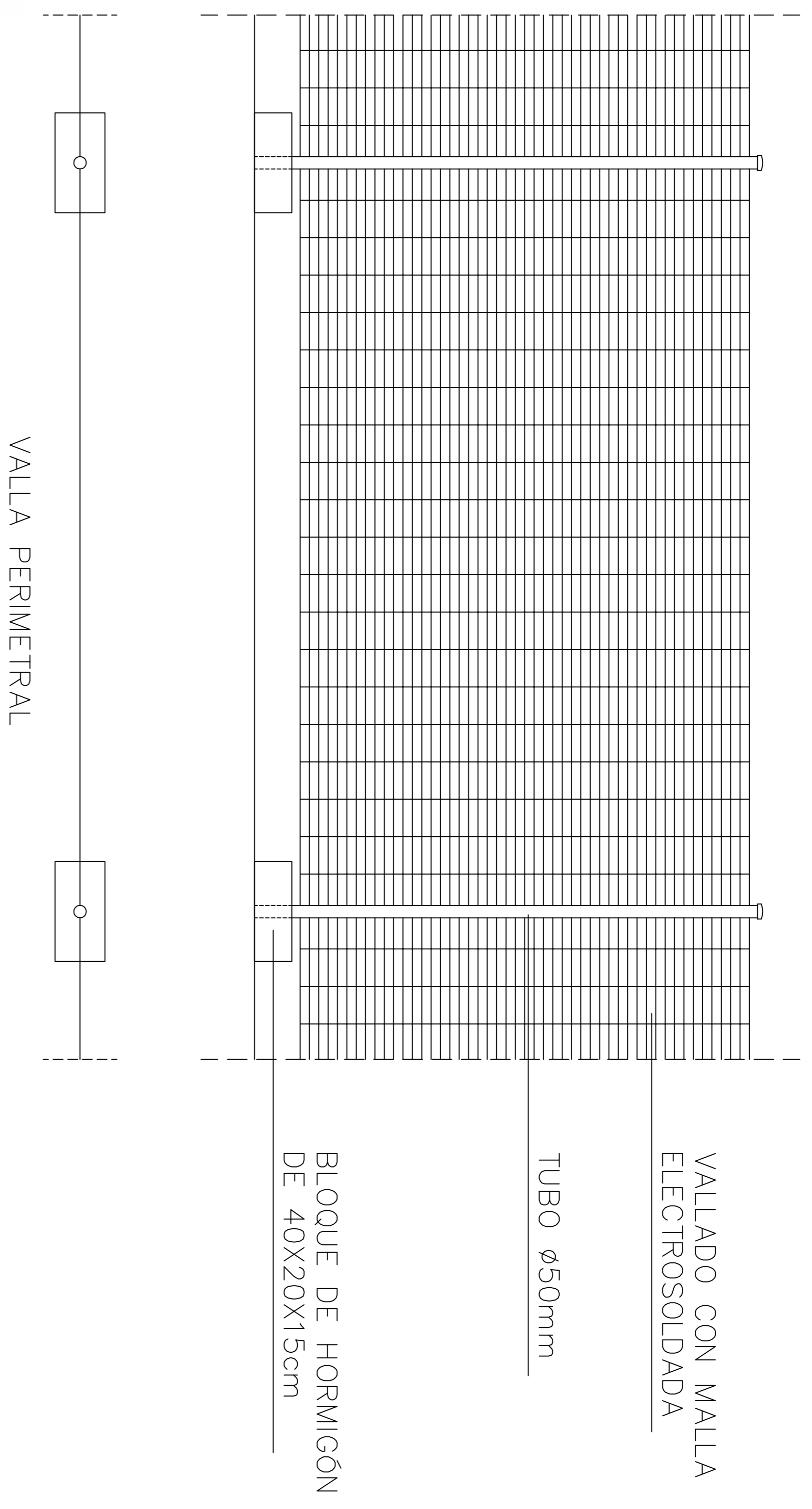
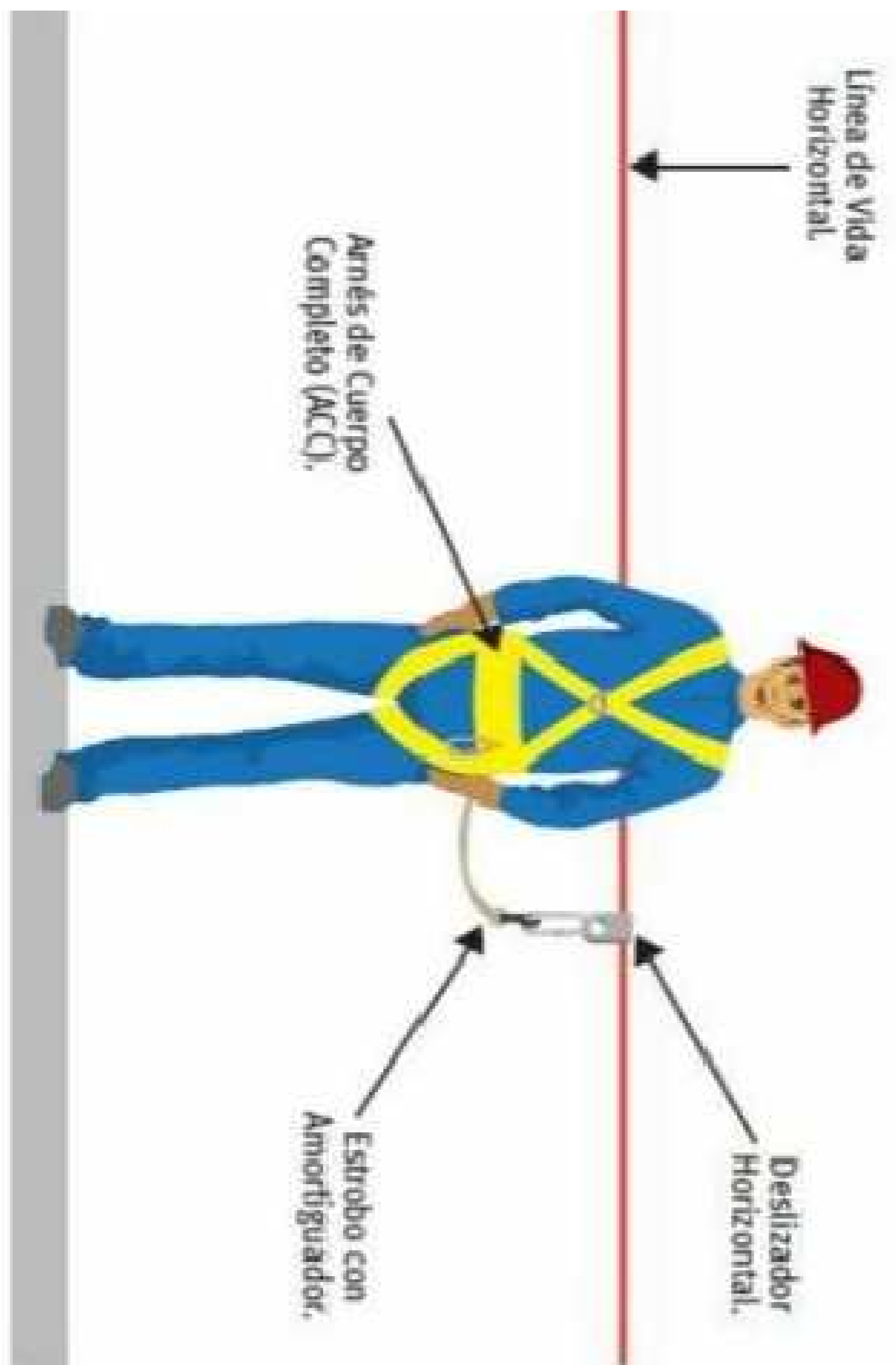



LEYENDA

	SITUACIÓN DE LA OBRA
	HOSPITALES Y CENTROS DE SALUD

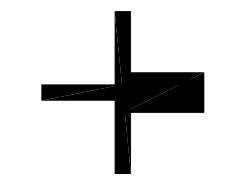

EL PRESENTE DOCUMENTO ES COPIA DE SU ORIGINAL DEL QUE ES AUTOR EL ARQUITECTO D. JESÚS MARTÍN NÚÑEZ Y PROPIEDAD DE SBOZAARQUITECTURA S.L. SU UTILIZACIÓN TOTAL O PARCIAL, ASÍ COMO CUALQUIER REPRODUCCIÓN O CESIÓN A TERCEROS, REQUERIRÁ LA PREVIA AUTORIZACIÓN EXPRESA DEL AUTOR. QUEDANDO EN TODO CASO PROHIBIDA CUALQUIER MODIFICACIÓN DEL MISMO.

DOCUMENTO 3

Pliego de Condiciones

1. CONDICIONES GENERALES

1.1. Condiciones generales de las obras

El presente Pliego de Condiciones técnicas particulares de seguridad y salud, es un documento contractual de esta obra que tiene por objeto:

- A.) Exponer todas las obligaciones en materia de SEGURIDAD Y SALUD en el TRABAJO, de la Empresa Contratista adjudicataria del proyecto de, con respecto a este ESTUDIO de SEGURIDAD Y SALUD.
- B.) Concretar la calidad de la PREVENCIÓN decidida.
- C.) Exponer las ACTIVIDADES PREVENTIVAS de obligado cumplimiento en los casos determinados por el PROYECTO constructivo y exponer las ACTIVIDADES PREVENTIVAS que serán propias de la Empresa Contratista.
- D.) Fijar unos determinados niveles de calidad de toda la PREVENCIÓN que se prevé utilizar con el fin de garantizar su éxito.
- E.) Definir las formas de efectuar el control de la puesta en obra de la PREVENCIÓN decidida y su administración.
- F.) Establecer un determinado programa formativo en materia de SEGURIDAD Y SALUD que sirva para implantar con éxito la PREVENCIÓN diseñada.

Todo eso con el objetivo global de conseguir la obra Cubrición de pista Deportiva, sin accidentes ni enfermedades profesionales, al cumplir los objetivos fijados en la memoria de SEGURIDAD Y SALUD, y que han de entenderse como a transcritos a norma fundamental de este documento contractual.

2. CONDICIONES LEGALES

2.1 Normativa legal para obras

- La ejecución de la obra objeto de este Pliego de Seguridad y Salud estará regulada por la Normativa de obligada aplicación que a continuación se cita.
- Esta relación de textos legales no es exclusiva ni excluyente respecto de otra Normativa específica que pudiera encontrarse en vigor.
- Real Decreto 1627/1997, de 24 de octubre, por el que se establecen disposiciones mínimas de Seguridad y Salud en las obras de construcción en el marco de la Ley 31/1995 de 8 de noviembre de Prevención de Riesgos Laborales. Este Real Decreto define las obligaciones del Promotor, Proyectista, Contratista, Subcontratista y Trabajadores Autónomos e introduce las figuras del Coordinador en materia de seguridad y salud durante la elaboración del proyecto y durante la ejecución de las obras.
El Real Decreto establece mecanismos específicos para la aplicación de la Ley de Prevención de Riesgos Laborales y del Real Decreto 39/1997 de 17 de enero, por el que se aprueba el Reglamento de los Servicios de Prevención.
- Ley 31/1995, de 8 de noviembre, de Prevención de Riesgos Laborales, que tiene por objeto promover la Seguridad y la Salud de los trabajadores, mediante la aplicación de medidas y el desarrollo de las actividades necesarias para la prevención de riesgos derivados del trabajo. El art. 36 de la Ley 50/1998 de acompañamiento a los presupuestos modifica los artículos. 45, 47, 48 y 49 de esta Ley. A tales efectos esta Ley establece los principios generales relativos a la prevención de los riesgos profesionales para la protección de la seguridad y salud, la eliminación o disminución de los riesgos derivados del trabajo, la información, la consulta, la participación equilibrada y la formación de los trabajadores en materia preventiva, en los términos señalados en la presente disposición. Para el cumplimiento de dichos fines, la presente Ley, regula las actuaciones a desarrollar por las Administraciones Públicas, así como por los empresarios, los trabajadores y sus respectivas organizaciones representativas.
- Se tendrá especial atención a:

CAPÍTULO I

Objeto, ámbito de aplicaciones y definiciones.

CAPÍTULO III

Derecho y obligaciones, con especial atención a:

Art. 14. Derecho a la protección frente a los riesgos laborales.

Art. 15. Principios de la acción preventiva.

Art. 16. Evaluación de los riesgos.

Art. 17. Equipos de trabajo y medios de protección.

Art. 18. Información, consulta y participación de los trabajadores.

- Art. 19. Formación de los trabajadores.
- Art. 20. Medidas de emergencia.
- Art. 21. Riesgo grave e inminente.
- Art. 22. Vigilancia de la salud.
- Art. 23. Documentación.
- Art. 24. Coordinación de actividades empresariales.
- Art. 25. Protección de trabajadores especialmente sensibles a determinados riesgos.
- Art. 29. Obligaciones de los trabajadores en materia de prevención de riesgos.

CAPÍTULO IV

Servicios de prevención

- Art. 30.- Protección y prevención de riesgos profesionales.
- Art. 31.- Servicios de prevención.

CAPÍTULO V

Consulta y participación de los trabajadores.

- Art. 33.- Consulta a los trabajadores.
- Art. 34.- Derechos de participación y representación.
- Art. 35.- Delegados de Prevención.
- Art. 36.- Competencias y facultades de los Delegados de Prevención.
- Art. 37.- Garantías y sigilo profesional de los Delegados de Prevención.
- Art. 38.- Comité de Seguridad y Salud.
- Art. 39.- Competencias y facultades del Comité de Seguridad y Salud.
- Art. 40.- Colaboración con la Inspección de Trabajo y Seguridad Social.

CAPÍTULO VII

Responsabilidades y sanciones.

- Art. 42.- Responsabilidades y su compatibilidad.
- Art. 43.- Requerimientos de la Inspección de Trabajo y Seguridad Social.
- Art. 44.- Paralización de trabajos.
- Art. 45.- Infracciones administrativas.
- Art. 46.- Infracciones leves.
- Art. 47.- Infracciones graves.
- Art. 48.- Infracciones muy graves.
- Art. 49.- Sanciones.
- Art. 50.- Reincidencia.
- Art. 51.- Prescripción de las infracciones.
- Art. 52.- Competencias sancionadoras.
- Art. 53.- Suspensión o cierre del centro de trabajo.
- Art. 54.- Limitaciones a la facultad de contratar con la Administración.

- Real Decreto 39/1997, de 17 de enero, por el que se aprueba el Reglamento de los Servicios de Prevención, que desarrolla la ley anterior en su nueva óptica en torno a la planificación de la misma a partir de la evaluación inicial de los riesgos inherentes al trabajo y la consiguiente adopción de las medidas adecuadas a la naturaleza de los riesgos detectados. La necesidad de que tales aspectos reciban tratamiento específico por la vía normativa adecuada aparece prevista en el Artículo 6 apartado 1, párrafos d y e de la Ley de Prevención de Riesgos Laborales. Especial atención al siguiente articulado del Real Decreto:

CAPÍTULO I: Disposiciones Generales.

CAPÍTULO II: Evaluación de los riesgos y planificación de la acción preventiva.

CAPÍTULO III: Organización de recursos para las actividades preventivas.

- Orden de 27 de junio de 1997, por el que se desarrolla el Real Decreto 39/1997 de 17 de enero en relación con las condiciones de acreditación de las entidades especializadas como Servicios de Prevención ajenos a la Empresa; de autorización de las personas o entidades especializadas que pretendan desarrollar la actividad de auditoría del sistema de prevención de las empresas; de autorización de las entidades Públicas o privadas para desarrollar y certificar actividades formativas en materia de Prevención de Riesgos laborales.

- Ley 54/2003 de 12 de diciembre, de reforma del marco normativo de la prevención de riesgos laborales (BOE del 13 de diciembre del 2003), y en especial a :
CAPÍTULO II Artículo décimo puntos Seis y Siete.
- Real Decreto 171/2004, de 30 de enero, por el que se desarrolla el artículo 24 de la Ley 31/1995 de 8 de noviembre, de Prevención de Riesgos Laborales, en materia de coordinación de actividades empresariales.
- Real Decreto 2177/2004 de 12 de noviembre, por el que se modifica el Real Decreto 1215/1997 de 18 de Julio, por el que se establecen las disposiciones mínimas de seguridad y salud para la utilización por los trabajadores de los equipos de trabajo, en materia de trabajos temporales en altura.

En todo lo que no se oponga a la legislación anteriormente mencionada:

- Real Decreto 485/1997, de 14 de abril, sobre disposiciones mínimas en materia de señalización en Seguridad y Salud en el trabajo.
- Real Decreto 486/1997, de 14 de abril, sobre disposiciones mínimas de Seguridad y Salud en los lugares de trabajo (Anexo 1, Apdo. A, punto 9 sobre escaleras de mano) según Real Decreto 1627/1997 de 24 de octubre Anexo IV.
- Real Decreto 487/1997, de 14 de abril, sobre manipulación manual de cargas que entrañe riesgos, en particular dorso-lumbares para los trabajadores.
- Real Decreto 773/1997, de 30 de mayo, sobre disposiciones mínimas de Seguridad y Salud relativas a la utilización de Equipos de Protección Individual.
- Real Decreto 949/1997, de 20 de junio, sobre Certificado profesional de Prevencionistas de riesgos laborales.
- Real Decreto 1215/1997, de 18 de julio, por el que se establecen las disposiciones mínimas de Seguridad y Salud para la utilización por los trabajadores de equipos de trabajo.
- Real Decreto 833/1998, sobre residuos tóxicos y peligrosos.
- Estatuto de los Trabajadores. Real Decreto Legislativo 1/1995.
- Real Decreto 842/2002, de 2 de Agosto, por el que se aprueba el Reglamento Electrotécnico de Baja Tensión y sus instrucciones técnicas complementarias que lo desarrollan. En especial a la ITC-BT-33: Instalaciones provisionales y temporales de obras.
- Real Decreto 255/2003 de 28 de febrero por el que se aprueba el Reglamento sobre clasificación, envasado y etiquetado de preparados peligrosos.
- Reglamento de los servicios de la empresa constructora.
- Ordenanza General de Seguridad e Higiene en el Trabajo de 9 de marzo de 1971, con especial atención a:

PARTE II

Condiciones generales de los centros de trabajo y de los mecanismos y medidas de protección (cuando no sea de aplicación el RD 486/1997 por tratarse de obras de construcción temporales o móviles).

- Art. 17.- Escaleras fijas y de servicio.
- Art. 19.- Escaleras de mano.
- Art. 20.- Plataformas de trabajo.
- Art. 21.- Aberturas de pisos.
- Art. 22.- Aberturas de paredes.
- Art. 23.- Barandillas y plintos.
- Art. 24.- Puertas y salidas.
- Art. 25 a 28.- Iluminación.
- Art. 31.- Ruidos, vibraciones y trepidaciones.
- Art. 36.- Comedores
- Art. 38 a 43.- Instalaciones sanitarias y de higiene.
- Art. 44 a 50.- Locales provisionales y trabajos al aire libre.

Tener presente en los artículos siguientes la disposición derogativa única de la Ley 31/1995 de 8 de Noviembre.

- Art. 51.- Protecciones contra contactos en las instalaciones y equipos eléctricos.
- Art. 52.- Inaccesibilidad a las instalaciones eléctricas.
- Art. 54.- Soldadura eléctrica.
- Art. 56.- Máquinas de elevación y transporte.
- Art. 58.- Motores eléctricos.
- Art. 59.- Conductores eléctricos.
- Art. 60.- Interruptores y cortocircuitos de baja tensión.

Art. 61.- Equipos y herramientas eléctricas portátiles.

Art. 62.- Trabajos en instalaciones de alta tensión.

Art. 67.- Trabajos en instalaciones de baja tensión.

Art. 69.- Redes subterráneas y de tierra.

Art. 70.- Protección personal contra la electricidad.

Hasta que no se aprueben las normas específicas correspondientes, se mantendrá en vigor los capítulos siguientes para los lugares de trabajo excluidos del ámbito de aplicación de la Norma Básica de la Edificación «NBE-CPI/96: condiciones de protección contra incendios en los edificios», aprobada por R.D. 2177/1996, 4 octubre.

Art. 71 a 82.- Medios de prevención y extinción de incendios.

- Ordenanza de trabajo para las Industrias de la Construcción, Vidrio y Cerámica de 28 de agosto de 1970, con especial atención a:
 - Art. 165 a 176.- Disposiciones generales.
 - Art. 183 a 291.- Construcción en general.
 - Art. 334 a 341.- Higiene en el trabajo.
- Orden de 20 de mayo de 1952 (BOE 15 de junio), por el que se aprueba el Reglamento de Seguridad del Trabajo en la industria de la Construcción (El capítulo III ha sido derogado por el RD 2177/2004).
- Real Decreto 1495/1986, de 26 de mayo (BOE del 27 de julio - rectificado en el BOE de 4 de octubre-), por el que se aprueba el Reglamento de seguridad en las máquinas. Modificado por los RRDD 590/1989, de 19 de mayo (BOE de 3 junio) y 830/1991, de 24 de mayo (BOE del 31). Derogado por el RD 1849/2000, de 10 de noviembre (BOE 2 de diciembre).
- Real Decreto 1435/1992, de 27 de noviembre (BOE de 11 de diciembre), por el que se dictan disposiciones de aplicación de la Directiva 89/392/CEE, relativa a la aproximación de las legislaciones de los Estados miembros sobre máquinas. Modificado por RD 56/1995, de 20 de enero (BOE de 8 de febrero).
- Real Decreto 1407/1992, de 20 de noviembre (BOE del 28 de diciembre -rectificado en el BOE de 24 de febrero de 1993-), por el que se regulan las condiciones para la comercialización y libre circulación intracomunitaria de los equipos de protección individual.
- Real Decreto 159/1995, de 3 de febrero (BOE de 8 de marzo -rectificado en el BOE 22 de marzo-), por el que se modifica el R.D. 1407/1992, de 20 de noviembre, por el que se regula las condiciones para la comercialización y libre circulación intracomunitaria de los equipos de de los equipos de protección individual.
- Resolución de 30 de abril de 1998 (BOE del 4 de junio -rectificada en BOE de 27 de julio-), por la que se dispone la inscripción en el registro y publicación del Convenio Colectivo General del Sector de la Construcción.
- Ley 38/1999 de 5 de Noviembre. Ordenación de la edificación.
- Real decreto 374/2001 de 6 de abril sobre la protección de la salud y seguridad de los trabajadores contra los riesgos relacionados con los agentes químicos durante el trabajo.
- Real decreto 379/2001 de 6 de abril por el que se aprueba el Reglamento de almacenamiento de productos químicos y sus instrucciones técnicas complementarias MIE-APQ-1 a la MIE-APQ-7.
- Real decreto 614/2001 de 8 de junio sobre disposiciones mínimas para la protección de la salud y seguridad de los trabajadores frente al riesgo eléctrico.
- Real Decreto 255/2003 de 28 de febrero por el que se aprueba el Reglamento sobre clasificación, envasado y etiquetado de preparados peligrosos.
- Real Decreto 836/2003 de 27 de junio (BOE de 7 de julio), por el que se aprueba una nueva Instrucción Técnica complementaria MIE-AEM-2 del Reglamento de Aparatos de elevación y manutención referente a grúas torre para obras y otras aplicaciones.
- Convenio Colectivo del Grupo de Construcción y Obras Públicas que sean de aplicación.
- Capítulo IV.- Seguridad e Higiene en el Trabajo.
- Pliego de Condiciones Técnicas de la Dirección General de Arquitectura.
- Convenio Colectivo General del Sector de la Construcción, aprobado por resolución de 4 de mayo de 1992 de la Dirección General de Trabajo, en todo lo referente a Seguridad y Salud en el trabajo.
- Pliego General de Condiciones Técnicas de la Dirección General de Arquitectura.
- Resto de disposiciones técnicas ministeriales cuyo contenido o parte del mismo esté relacionado con la seguridad y salud.
- Ordenanzas municipales que sean de aplicación.

2.2 Obligaciones

- El Real Decreto 1627/1997 de 24 de octubre se ocupa de las obligaciones del Promotor (Empresario titular del centro de trabajo según el RD 171/2004), reflejadas en los Artículos 3 y 4; Contratista (Empresario principal según el RD 171/2004), en los Artículos 7, 11, 15 y 16; Subcontratistas (Empresas concurrentes según el RD 171/2004), en el Artículo 11, 15 y 16 y Trabajadores Autónomos en el Artículo 12.
- El autor del encargo adoptará las medidas necesarias para que el Estudio de Seguridad y Salud quede incluido como documento integrante del Proyecto de Ejecución de Obra. Dicho Estudio de Seguridad y Salud será visado en el Colegio profesional correspondiente.
- El Real Decreto 1627/1997 indica que cada contratista deberá elaborar un Plan de Seguridad y Salud en el Trabajo.
- El Plan de Seguridad y Salud que analice, estudie, desarrolle y complemente este Estudio de Seguridad y Salud constará de los mismos apartados, así como la adopción expresa de los sistemas de producción previstos por el constructor, respetando fielmente el Pliego de Condiciones. Las propuestas de medidas alternativas de prevención incluirán la valoración económica de las mismas, que no podrán implicar disminución del importe total ni de los niveles de protección. La aprobación expresa del Plan quedará plasmada en acta firmada por el Coordinador en materia de seguridad y salud durante la ejecución de la obra y el representante de la empresa constructora con facultades legales suficientes o por el propietario con idéntica calificación legal.
- La Empresa Constructora (empresa principal según el RD 171/2004) cumplirá las estipulaciones preventivas del Plan de Seguridad y Salud que estará basado en este Estudio de Seguridad y Salud, respondiendo solidariamente de los daños que se deriven de la infracción del mismo por su parte o de los posibles subcontratistas o empleados.
- Se abonará a la Empresa Constructora (empresa principal según el RD 171/2004), previa certificación del Coordinador en materia de seguridad y salud durante la ejecución de la obra, las partidas incluidas en el documento Presupuesto del Plan de Seguridad y Salud. Si se implantasen elementos de seguridad no incluidos en el Presupuesto, durante la realización de la obra, éstos se abonarán igualmente a la Empresa Constructora, previa autorización del Coordinador en materia de seguridad y salud durante la ejecución de la obra.
- El Promotor vendrá obligado a abonar al Coordinador en materia de seguridad y salud durante la ejecución de la obra los honorarios devengados en concepto de aprobación del Plan de Seguridad y Salud, así como los de control y seguimiento del Plan de Seguridad y Salud.
- Para aplicar los principios de la acción preventiva, el empresario designará uno o varios trabajadores para ocuparse de dicha actividad, constituirá un Servicio de Prevención o concertará dicho servicio a una entidad especializada ajena a la Empresa.
- La definición de estos Servicios así como la dependencia de determinar una de las opciones que hemos indicado para su desarrollo, está regulado en la Ley de Prevención de Riesgos Laborales 31/95 en sus artículos 30 y 31, así como en la Orden del 27 de junio de 1997 y Real Decreto 39/1997 de 17 de enero.
- El incumplimiento por los empresarios de sus obligaciones en materia de prevención de riesgos laborales dará lugar a las responsabilidades que están reguladas en el artículo 42 de dicha Ley.
- El empresario deberá elaborar y conservar a disposición de la autoridad laboral la documentación establecida en el Artículo 23 de la Ley 31/1995, de Prevención de Riesgos Laborales.
- El empresario deberá consultar a los trabajadores la adopción de las decisiones relacionadas en el Artículo 33 de la Ley 31/1995, de Prevención de Riesgos Laborales.
- La obligación de los trabajadores en materia de prevención de riesgos está regulada en el Artículo 29 de la Ley 31/1995, de Prevención de Riesgos Laborales.
- Los trabajadores estarán representados por los Delegados de Prevención ateniéndose a los Artículos 35 y 36 de la Ley 31/1995, de Prevención de Riesgos Laborales.
- Se deberá constituir un Comité de Seguridad y Salud según se dispone en los Artículos 38 y 39 de la Ley 31/1995, de Prevención de Riesgos Laborales.

CONDICIONES PARTICULARES

A) EL COMITÉ DE SEGURIDAD Y SALUD

- Si el número de trabajadores no excede de 50, no es necesaria la constitución de un Comité de Seguridad y Salud en el trabajo, no obstante se recomienda su constitución conforme a lo dispuesto en el artículo 38 de la Ley 31/1995, de 8 de noviembre, de Prevención de Riesgos Laborales, con las competencias y facultades que le reconoce el artículo 39.

B) DELEGADOS DE PREVENCIÓN (Artículo 35 de la Ley 31/1995).

Los Delegados de Prevención son los representantes de los trabajadores con funciones específicas en materia de prevención de riesgos en el trabajo.

Los Delegados de Prevención serán designados por y entre los representantes del personal, en el ámbito de los órganos de representación previstos en las normas a que se refiere el artículo 34 de esta Ley, con arreglo a la siguiente escala:

- De 50 a 100 trabajadores 2 Delegados de Prevención.
- De 101 a 500 trabajadores 3 Delegados de Prevención.
- De 501 a 1.000 trabajadores 4 Delegados de Prevención.
- De 1.001 a 2.000 trabajadores 5 Delegados de Prevención.
- De 2.001 a 3.000 trabajadores 6 Delegados de Prevención.
- De 3.001 a 4.000 trabajadores 7 Delegados de Prevención.
- De 4.001 en adelante 8 Delegados de Prevención.

En las empresas de hasta treinta trabajadores el Delegado de Prevención será el Delegado de Personal. En las empresas de treinta y uno a cuarenta y nueve trabajadores habrá un Delegado de Prevención que será elegido por y entre los Delegados de Personal.

A efectos de determinar el número de Delegados de Prevención se tendrán en cuenta los siguientes criterios:

- a) Los trabajadores vinculados por contratos de duración determinada superior a un año se computarán como trabajadores fijos de plantilla.
- b) Los contratados por término de hasta un año se computarán según el número de días trabajados en el período de un año anterior a la designación. Cada doscientos días trabajados o fracción se computarán como un trabajador más.

Según el Art.36. de la Ley 31/1995 de Prevención de Riesgos Laborales son competencias de los Delegados de Prevención :

- a) Colaborar con la dirección de la empresa en la mejora de la acción preventiva.
- b) Promover y fomentar la cooperación de los trabajadores en la ejecución de la normativa sobre prevención de riesgos laborales.
- c) Ser consultados por el empresario, con carácter previo a su ejecución, acerca de las decisiones a que se refiere el artículo 33 de la presente Ley.
- d) Ejercer una labor de vigilancia y control sobre el cumplimiento de la normativa de prevención de riesgos laborales. En las empresas que, de acuerdo con lo dispuesto en el apartado 2 del artículo 38 de esta Ley, no cuenten con Comité de Seguridad y Salud por no alcanzar el número mínimo de trabajadores establecido al efecto, las competencias atribuidas a aquél en la presente Ley serán ejercidas por los Delegados de Prevención.

En el ejercicio de las competencias atribuidas a los Delegados de Prevención, éstos estarán facultados para:

- a) Acompañar a los técnicos en las evaluaciones de carácter preventivo del medio ambiente de trabajo, así como, en los términos previstos en el artículo 40 de esta Ley, a los Inspectores de Trabajo y Seguridad Social en las visitas y verificaciones que realicen en los centros de trabajo para comprobar el cumplimiento de la normativa sobre prevención de riesgos laborales, pudiendo formular ante ellos las observaciones que estimen oportunas.
- b) Tener acceso, con las limitaciones previstas en el apartado 4 del artículo 22 de esta Ley, a la información y documentación relativa a las condiciones de trabajo que sean necesarias para el ejercicio de sus funciones y, en particular, a la prevista en los artículos 18 y 23 de esta Ley. Cuando la información está, sujeta a las limitaciones reseñadas, sólo podrá ser suministrada de manera que se garantice el respeto de la confidencialidad.
- c) Ser informados por el empresario sobre los daños producidos en la salud de los trabajadores una vez que aquél hubiese tenido conocimiento de ellos, pudiendo presentarse, aun fuera de su jornada laboral, en el lugar de los hechos para conocer las circunstancias de los mismos.
- d) Recibir del empresario las informaciones obtenidas por éste procedentes de las personas u órganos encargados de las actividades de protección y prevención en la empresa, así como de los organismos competentes para la seguridad y la salud de los trabajadores, sin perjuicio de lo dispuesto en el artículo 40 de esta Ley en materia de colaboración con la Inspección de Trabajo y Seguridad Social.
- e) Realizar visitas a los lugares de trabajo para ejercer una labor de vigilancia y control del estado de las condiciones de trabajo, pudiendo, a tal fin, acceder a cualquier zona de los mismos y comunicarse durante la jornada con los trabajadores, de manera que no se altere el normal desarrollo del proceso productivo.

- f) Recabar del empresario la adopción de medidas de carácter preventivo y para la mejora de los niveles de protección de la seguridad y la salud de los trabajadores, pudiendo a tal fin efectuar propuestas al empresario, así como al Comité de Seguridad y Salud para su discusión en el mismo.
- g) Proponer al órgano de representación de los trabajadores la adopción del acuerdo de paralización de actividades a que se refiere el apartado 3 del artículo 21.
- h) Realizar visitas a los lugares de trabajo para ejercer una labor de vigilancia y control del estado de las condiciones de trabajo, pudiendo, a tal fin, acceder a cualquier zona de los mismos y comunicarse durante la jornada con los trabajadores, de manera que no se altere el normal desarrollo del proceso productivo.
- i) Recabar del empresario la adopción de medidas de carácter preventivo y para la mejora de los niveles de protección de la seguridad y la salud de los trabajadores, pudiendo a tal fin efectuar propuestas al empresario, así como al Comité de Seguridad y Salud para su discusión en el mismo.
- j) Proponer al órgano de representación de los trabajadores la adopción del acuerdo de paralización de actividades a que se refiere el apartado 3 del artículo 21.

Los informes que deban emitir los Delegados de Prevención a tenor de lo dispuesto en la letra c) del apartado 1 de este artículo deberán elaborarse en un plazo de quince días, o en el tiempo imprescindible cuando se trate de adoptar medidas dirigidas a prevenir riesgos inminentes. Transcurrido el plazo sin haberse emitido el informe, el empresario podrá poner en práctica su decisión.

La decisión negativa del empresario a la adopción de las medidas propuestas por el Delegado de Prevención a tenor de lo dispuesto en la letra f) del apartado 2 de este artículo deberá ser motivada. En las empresas que, de acuerdo con lo dispuesto en el apartado 2 del artículo 38 de esta Ley, no cuenten con Comité de Seguridad y Salud por no alcanzar el número mínimo de trabajadores establecido al efecto, las competencias atribuidas a aquél en la presente Ley serán ejercidas por los Delegados de Prevención.

C) LOS SERVICIOS DE PREVENCIÓN (Artículos 30 y 31 de la Ley 31/1995)

En cumplimiento del deber de prevención de riesgos profesionales, el empresario designará uno o varios trabajadores para ocuparse de dicha actividad, constituirá un servicio de prevención o concertará dicho servicio con una entidad especializada ajena a la empresa.

Los trabajadores designados deberán tener la capacidad necesaria, disponer del tiempo y de los medios precisos y ser suficientes en número, teniendo en cuenta el tamaño de la empresa, así como los riesgos a que están expuestos los trabajadores y su distribución en la misma, con el alcance que se determine en las disposiciones a que se refiere la letra e) del apartado 1 del artículo 6 de la presente Ley. Los trabajadores a que se refiere el párrafo anterior colaborarán entre sí y, en su caso, con los servicios de prevención.

Para la realización de la actividad de prevención, el empresario deberá facilitar a los trabajadores designados el acceso a la información y documentación a que se refieren los artículos 18 y 23 de la presente Ley.

Los trabajadores designados no podrán sufrir ningún perjuicio derivado de sus actividades de protección y prevención de los riesgos profesionales en la empresa. En el ejercicio de esta función, dichos trabajadores gozarán, en particular, de las garantías que para los representantes de los trabajadores establecen las letras a), b) y c) del artículo 68 y el apartado 4 del artículo 56 del texto refundido de la Ley del Estatuto de los Trabajadores. Esta garantía alcanzará también a los trabajadores integrantes del servicio de prevención, cuando la empresa decida constituirlo de acuerdo con lo dispuesto en el artículo siguiente. Los trabajadores a que se refieren los párrafos anteriores deberán guardar sigilo profesional sobre la información relativa a la empresa a la que tuvieran acceso como consecuencia del desempeño de sus funciones.

En las empresas de menos de seis trabajadores, el empresario podrá asumir personalmente las funciones señaladas en el apartado 1, siempre que desarrolle de forma habitual su actividad en el centro de trabajo y tenga la capacidad necesaria, en función de los riesgos a que estén expuestos los trabajadores y la peligrosidad de las actividades, con el alcance que se determine en las disposiciones a que se refiere la letra e) del apartado 1 del artículo 6 de la presente Ley.

El empresario que no hubiere concertado el Servicio de prevención con una entidad especializada ajena a la empresa deberá someter su sistema de prevención al control de una auditoría o evaluación externa, en los términos que reglamentarios establecidos. Los Servicios de prevención ajenos, según Artículo 19 del Real Decreto 39/1997 deberán asumir directamente el desarrollo de las funciones señaladas en el apartado 3 del artículo 31 de la Ley

de Prevención de Riesgos Laborales que hubieran concertado, teniendo presente la integración de la prevención en el conjunto de actividades de la empresa y en todos los niveles jerárquicos de la misma, sin perjuicio de que puedan subcontratar los servicios de otros profesionales o entidades cuando sea necesario para la realización de actividades que requieran conocimientos especiales o instalaciones de gran complejidad.

Por otro lado el apartado 3 del Artículo 31 de la Ley de Prevención de Riesgos Laborales establece:

Los servicios de prevención deberán estar en condiciones de proporcionar a la empresa el asesoramiento y apoyo que precise en función de los tipos de riesgo en ella existentes y en lo referente a:

- a) El diseño, aplicación y coordinación de los planes y programas de actuación preventiva.
- b) La evaluación de los factores de riesgo que puedan afectar a la seguridad y la salud de los trabajadores en los términos previstos en el artículo 16 de esta Ley.
- c) La determinación de las prioridades en la adopción de las medidas preventivas adecuadas y la vigilancia de su eficacia.
- d) La información y formación de los trabajadores.
- e) La prestación de los primeros auxilios y planes de emergencia.
- f) La vigilancia de la salud de los trabajadores en relación con los riesgos derivados del trabajo.

D) FUNCIONES QUE DEBERÁN REALIZAR LOS RECURSOS PREVENTIVOS EN ESTA OBRA

Conforme se establece en el Capítulo IV, artículo 32 bis (añadido a la Ley 31/1995 por las modificaciones introducidas por la Ley de reforma del marco normativo de la prevención de riesgos laborales), estos deberán:

- a) Tener la capacidad suficiente
- b) Disponer de los medios necesarios
- c) Ser suficientes en número

Deberán vigilar el cumplimiento de las actividades preventivas, debiendo permanecer en el centro de trabajo durante el tiempo que se mantenga la situación que determine su presencia.

La presencia de los recursos preventivos en esta obra servirá para garantizar el estricto cumplimiento de los métodos de trabajo y, por lo tanto, el control del riesgo.

En el documento de la Memoria de este Estudio de Seguridad y Salud se especifican detalladamente aquellas unidades de esta obra en las que desde el proyecto se considera que puede ser necesaria su presencia por alguno de estos motivos:

- a) Porque los riesgos pueden verse agravados o modificados en el desarrollo del proceso o la actividad, por la concurrencia de operaciones diversas que se desarrollan sucesiva o simultáneamente y que hagan preciso el control de la correcta aplicación de los métodos de trabajo.
- b) Porque se realizan actividades o procesos que reglamentariamente son considerados como peligrosos o con riesgos especiales.

Serán trabajadores de la empresa designados por el contratista, que poseerán conocimientos, cualificación y experiencia necesarios en las actividades o procesos por los que ha sido necesaria su presencia y contarán con la formación preventiva necesaria y correspondiente, como mínimo a las funciones de nivel básico.

2.3 Seguros

SEGURO DE RESPONSABILIDAD CIVIL Y TODO RIESGO DE CONSTRUCCIÓN Y MONTAJE.

Será preceptivo en la obra, que los técnicos responsables dispongan de cobertura de responsabilidad civil profesional; asimismo el Empresario Principal (Contratista) debe disponer de cobertura de responsabilidad civil en el ejercicio de su actividad industrial, cubriendo el riesgo inherente a su actividad como constructor por los daños a terceras personas de los que pueda resultar responsabilidad civil extracontractual a su cargo, por hechos nacidos de culpa o negligencia; imputables al mismo o a personas de las que debe responder; se entiende que esta responsabilidad civil debe quedar ampliada al campo de la responsabilidad civil patronal.

La Empresa Principal (Contratista) viene obligado a la contratación de su cargo en la modalidad de todo riesgo a la construcción durante el plazo de ejecución de la obra con ampliación de un período de mantenimiento de un año, contado a partir de la fecha de terminación definitiva de la obra.

3. CONDICIONES FACULTATIVAS

3.1 Coordinador de s y s.

Esta figura de la Seguridad y Salud fue creada mediante los Artículos 3, 4, 5 y 6 de la Directiva 92/57 C.E.E. - Disposiciones mínimas de seguridad y salud que deben aplicarse a las obras de construcciones temporales o móviles-. El Real Decreto 1627/1997 de 24 de octubre transpone a nuestro Derecho Nacional esta normativa incluyendo en su ámbito de aplicación cualquier obra pública o privada en la que se realicen trabajos de construcción o ingeniería civil.

En el Artículo 3 del Real Decreto 1627/1997 se regula la figura de los Coordinadores en materia de seguridad y salud, cuyo texto se transcribe a continuación:

Artículo 3. Designación de los coordinadores en materia de seguridad y salud.

1. En las obras incluidas en el ámbito de aplicación del Real Decreto 1627/97, cuando en la elaboración del proyecto de obra intervengan varios proyectistas, el promotor (Empresario titular del centro de trabajo según RD 171/2004) designará un coordinador en materia de seguridad y de salud durante la elaboración del proyecto de obra.
2. Cuando en la ejecución de la obra intervenga más de una empresa, o una empresa y trabajadores autónomos o diversos trabajadores autónomos, el promotor (Empresario titular del centro de trabajo según RD 171/2004), antes del inicio de los trabajos o tan pronto como se constate dicha circunstancia, designará un coordinador en materia de seguridad y salud durante la ejecución de la obra.
3. La designación de los coordinadores en materia de seguridad y salud durante la elaboración del proyecto de obra y durante la ejecución de la obra podrá recaer en la misma persona.
4. La designación de los coordinadores no eximirá al promotor (Empresario titular del centro de trabajo según RD 171/2004) de sus responsabilidades.

En el artículo 8 del Real Decreto 1627/1997 refleja los principios generales aplicables al proyecto de obra.

3.2 Obligaciones en relación con la seguridad

La Empresa contratista con la ayuda de colaboradores, cumplirá y hará cumplir las obligaciones de Seguridad y Salud, y que son de señalar las siguientes obligaciones:

- a) Cumplir y hacer cumplir en la obra, todas las obligaciones exigidas por la legislación vigente.
- b) Transmitir las consideraciones en materia de seguridad y prevención a todos los trabajadores propios, a las empresas subcontratistas y los trabajadores autónomos de la obra, y hacerla cumplir con las condiciones expresadas en los documentos de la Memoria y Pliego, en los términos establecidos en este apartado.
- c) Entregar a todos los trabajadores de la obra independientemente de su afiliación empresarial, subcontratada o autónoma, los equipos de protección individual especificados en la Memoria, para que puedan utilizarse de forma inmediata y eficaz, en los términos establecidos en este mismo apartado.
- d) Montar a su debido tiempo todas las protecciones colectivas establecidas, mantenerlas en buen estado, cambiarlas de posición y retirarlas solo cuando no sea necesaria, siguiendo el protocolo establecido.
- e) Montar a tiempo las instalaciones provisionales para los trabajadores, mantenerles en buen estado de confort y limpieza, hacer las reposiciones de material fungible y la retirada definitiva. Estas instalaciones podrán ser utilizadas por todos los trabajadores de la obra, independientemente de si son trabajadores propios, subcontratistas o autónomos.
- f) Establecer un riguroso control y seguimiento en obra de aquellos trabajadores menores de 18 años.
- g) Observar una vigilancia especial con aquellas mujeres embarazadas que trabajen en obra.
- h) Cumplir lo expresado en el apartado actuaciones en caso de accidente laboral.
- i) Informar inmediatamente a la Dirección de Obra de los accidentes, tal como se indica en el apartado comunicaciones en caso de accidente laboral.
- j) Disponer en la obra de un acopio suficiente de todos los artículos de prevención nombrados en la Memoria y en las condiciones expresadas en la misma.
- k) Establecer los itinerarios de tránsito de mercancías y señalizarlos debidamente.
- l) Colaborar con la Dirección de Obra para encontrar la solución técnico-preventiva de los posibles imprevistos del Proyecto o bien sea motivados por los cambios de ejecución o bien debidos a causas climatológicas adversas, y decididos sobre la marcha durante las obras.

Además de las anteriores obligaciones, la empresa contratista deberá hacerse cargo de:

1. REDACTAR EL PLAN DE SEGURIDAD Y SALUD :
Redactar el Plan de Seguridad, basándose en el Estudio de Seguridad. Una vez finalizado, lo presentará al Coordinador de Seguridad y Salud para su aprobación.
2. INFORMAR A LA DIRECCIÓN GENERAL DE TRABAJO DE LA APERTURA DEL CENTRO Y DEL PLAN DE SEGURIDAD :
Conforme establece el Artículo 19 del RD 1627/97 informará a la autoridad laboral de la apertura del centro.
3. AVISO PREVIO A LA AUTORIDAD LABORAL :
Realizar el Aviso previo de inicio de obra
4. COMUNICACIÓN A LAS EMPRESAS CONCURRENTES (SUBCONTRATISTAS) Y TRABAJADORES AUTÓNOMOS DEL PLAN DE SEGURIDAD :
Entregar a las Empresas Subcontratistas el anexo del Plan de Seguridad y Salud que afecte a su actividad, así como las Normas de Seguridad y Salud específicas para los trabajadores que desarrollan dicha actividad. Se solicitará a todas las empresas subcontratistas la aceptación de las prescripciones establecidas en el Plan de Seguridad para las diferentes unidades de obra que les afecte.
5. COMUNICACIÓN A LAS EMPRESAS CONCURRENTES (SUBCONTRATISTAS) Y TRABAJADORES AUTÓNOMOS DE LA CONCURRENCIA DE VARIAS EMPRESAS EN UN MISMO CENTRO DE TRABAJO Y DE SUS ACTUACIONES :
Se comunicará a las Empresas concurrentes y Trabajadores Autónomos de las situaciones de concurrencia de actividades empresariales en el centro de trabajo y su participación en tales situaciones en la medida en que repercute en la seguridad y salud de los trabajadores por ellos representados. En dicha comunicación se solicitará a todas las empresas concurrentes (subcontratistas) información por escrito cuando alguna de las empresas genere riesgos calificados como graves o muy graves.
6. NOMBRAMIENTO DEL TÉCNICO DE SEGURIDAD Y SALUD :
Nombrará el representante de la Empresa Contratista, en materia de Seguridad y Salud, del Técnico de Seguridad y Salud en ejecución de obra con carácter exclusivo para esta obra
7. NOMBRAMIENTO POR PARTE DE LAS EMPRESAS CONCURRENTES (SUBCONTRATISTAS) DE SUS REPRESENTANTES DE SEGURIDAD Y SALUD :
Deberá exigir que cada Empresa Subcontratista nombre a su Representante de Seguridad y Salud en ejecución de obra con carácter exclusivo para la misma.
8. NOMBRAMIENTO DE LOS RECURSOS PREVENTIVOS DE LA OBRA :
Designará a los trabajadores que actuarán como Recursos Preventivos en la obra.
9. NOMBRAMIENTO DE LA COMISIÓN DE SEGURIDAD Y SALUD EN OBRA :
Formalizará el Nombramiento de la Comisión de Seguridad y Salud en Obra que estará integrada por:
 - Técnico de Seguridad y Salud en ejecución de obra designado por la Empresa Contratista
 - Recursos Preventivos
 - Representantes de Seguridad y Salud designados por las Empresas Subcontratistas o trabajadores Autónomos, y
 - Coordinador de Seguridad y Salud en fase de ejecución de la obra nombrado por el Promotor.
 Estos miembros se irán incorporando o cesando según se inicie o finalice la actividad de la empresa a la que representan.
10. CONTROL DE PERSONAL DE OBRA :
Se realizará el Control semanal del Personal de Obra. El objetivo fundamental de la formalización del presente protocolo es conseguir un adecuado control de la situación legal de los trabajadores dentro de las empresas a las que pertenecen, además de dejar constancia documental.
Permite el conocimiento del número de trabajadores presentes en obra, los cuales son los únicos autorizados a permanecer en la misma y a la vez comprobar el dimensionamiento correcto de las instalaciones higiénico-sanitarias de la obra.
El Técnico de Seguridad y Salud de la Empresa Contratista o los Servicios de personal, deberán entregar este documento semanalmente al Coordinador de Seguridad y Salud o Dirección Facultativa.

OBLIGACIONES EN MATERIA DE SEGURIDAD Y SALUD QUE DEBEN DESARROLLAR CADA UNA DE LAS DIFERENTES PERSONAS QUE INTERVIENEN EN EL PROCESO CONSTRUCTIVO : (Las empresas de prevención, la dirección facultativa, la Administración, la Inspección, los propios subcontratistas, los trabajadores autónomos, etc. dispondrán de esta información.)

A) OBLIGACIONES DEL COORDINADOR DE SEGURIDAD.

El Coordinador de Seguridad y Salud, conforme especifica el R.D. 1627/97 será el encargado de coordinar las diferentes funciones especificadas en el Artículo 9, así como aprobar el Plan de Seguridad.

El Coordinador en materia de seguridad y salud durante la fase de ejecución de obras será designado por el Empresario titular del centro de trabajo (Promotor), conforme se especifica en el Artículo 3 apartado 2 de dicho R.D. 1627/97.

En dicho Artículo 9, quedan reflejadas las .Obligaciones del Coordinador en materia de seguridad y salud durante la ejecución de la obra":

- a) Coordinar la aplicación de los principios generales de prevención y de seguridad:
 1. Al tomar las decisiones técnicas y de organización con el fin de planificar los distintos trabajos o fases de trabajo que vayan a desarrollarse simultánea o sucesivamente.
 2. Al estimar la duración requerida para la ejecución de estos distintos trabajos o fases de trabajo.
- b) Coordinar las actividades de la obra para garantizar que el Empresario Principal (contratista) y en su caso, las empresas concurrentes (subcontratistas) y los trabajadores autónomos apliquen de manera coherente y responsable los principios de la acción preventiva que se recogen en el artículo 15 de la Ley de Prevención de Riesgos Laborales durante la ejecución de la obra y, en particular, en las tareas o actividades a que se refiere el artículo 10 de este Real Decreto.
- c) Aprobar el plan de seguridad y salud elaborado por el Empresario Principal (contratista) y, en su caso, las modificaciones introducidas en el mismo. Conforme a lo dispuesto en el último párrafo del apartado 2 del artículo 7, la dirección facultativa asumirá esta función cuando no fuera necesaria la designación de coordinador.
- d) Organizar la coordinación de actividades empresariales prevista en el artículo 24 de la Ley de Prevención de Riesgos Laborales y ahora desarrollada por el RD 171/2004.
- e) Coordinar las acciones y funciones de control de la aplicación correcta de los métodos de trabajo.
- f) Adoptar las medidas necesarias para que sólo las personas autorizadas puedan acceder a la obra. La dirección facultativa asumirá esta función cuando no fuera necesaria la designación de coordinador.

Además de las especificadas en el RD 1627/97, en esta obra, cuando no exista una norma oficial de certificación administrativa de Seguridad, los Equipos de Trabajo deberán disponer de la garantía escrita del fabricante o suministrador que certifique que los mismos responden a las prestaciones de seguridad requeridas por la reglamentación vigente en nuestro país, en las condiciones de servicio y utilización por él descritas. El Empresario principal (Contratista) elegirá entre los productos del mercado aquel que reúna las condiciones de calidad y seguridad en su utilización según sus prestaciones, exigiendo al fabricante o suministrador los certificados que lo avalen. Para dicha normalización interna deberá contar con el V.B. del Coordinador en materia de Seguridad y Salud para esta obra.

Además de las especificadas en el RD 1627/97, en esta obra, cuando no exista una norma oficial de certificación administrativa de Seguridad, las Máquinas deberán disponer de la garantía escrita del fabricante o suministrador que certifique que los mismos responden a las prestaciones de seguridad requeridas por la reglamentación vigente en nuestro país, en las condiciones de servicio y utilización por él descritas. El Empresario Principal (Contratista) elegirá entre los productos del mercado aquel que reúna las condiciones de calidad y seguridad en su utilización según sus prestaciones, exigiendo al fabricante o suministrador los certificados que lo avalen. Para dicha normalización interna deberá contar con el V.B. del Coordinador en materia de Seguridad y Salud para esta obra.

A tenor de lo establecido en el RD 171/2004 por el que se desarrolla el Artículo 24 de la Ley 31/1995 de Prevención de Riesgos Laborales, y según establece el Artículo 3 del RD 171/2004, el Coordinador de actividades empresariales (en la obra Coordinador de Seguridad y Salud según la disposición adicional primera apartado -c- del RD 171/2004) garantizará el cumplimiento de :

- a) La aplicación coherente y responsable de los principios de la acción preventiva establecidos en el artículo 15 de la Ley 31/1995, por las empresas concurrentes en el centro de trabajo.
- b) La aplicación correcta de los métodos de trabajo por las empresas concurrentes en el centro de trabajo.
- c) El control de las interacciones de las diferentes actividades desarrolladas en el centro de trabajo, en particular cuando puedan generarse riesgos calificados como graves o muy graves o cuando se desarrollen en el centro de trabajo actividades incompatibles entre sí por su incidencia en la seguridad y salud de los trabajadores.

- d) La adecuación entre los riesgos existentes en el centro de trabajo que puedan afectar a los trabajadores de las empresas concurrentes y las medidas aplicadas para su prevención.

Conforme se indica en el Artículo 8 del RD 171/2004, deberá dar instrucciones a las empresas concurrentes:

- a) Instrucciones para la prevención de los riesgos existentes en el centro de trabajo que puedan afectar a los trabajadores de las empresas concurrentes y sobre las medidas que deben aplicarse cuando se produzca una situación de emergencia.
- b) Instrucciones suficientes y adecuadas a los riesgos existentes en el centro de trabajo que puedan afectar a los trabajadores de las empresas concurrentes y las medidas para prevenir tales riesgos.
- c) Proporcionar las instrucciones antes del inicio de las actividades, y cuando se produzca un cambio en los riesgos existentes en el centro de trabajo que puedan afectar a los trabajadores de las empresas concurrentes que sea relevante a efectos preventivos.
- d) Facilitar las instrucciones por escrito cuando los riesgos existentes en el centro de trabajo que puedan afectar a los trabajadores de las empresas concurrentes sea calificado como graves o muy graves.

También el Coordinador de Seguridad y Salud, conforme establece el Artículo 14 del RD 171/2004:

1. Se encargará de las funciones de la coordinación de las actividades preventivas:

- a) Favorecer el cumplimiento de los objetivos establecidos en el Artículo 3 - puntos a), b), c) y d) expuestos antes.
- b) Servir de cauce para el intercambio de las informaciones que, en virtud de lo establecido en el RD 171/2004, deben intercambiarse las empresas concurrentes en el centro de trabajo.
- c) Cualesquiera otras encomendadas por el Empresario titular del centro de trabajo (Promotor).

2. Para el ejercicio adecuado de sus funciones, el Coordinador de Seguridad y Salud estará facultado para:

- a) Conocer las informaciones que, en virtud de lo establecido en el RD 171/2004, deben intercambiarse las empresas concurrentes en el centro de trabajo, así como cualquier otra documentación de carácter preventivo que sea necesaria para el desempeño de sus funciones.
- b) Acceder a cualquier zona del centro de trabajo.
- c) Impartir a las empresas concurrentes las instrucciones que sean necesarias para el cumplimiento de sus funciones.
- d) Proponer a las empresas concurrentes la adopción de medidas para la prevención de los riesgos existentes en el centro de trabajo que puedan afectar a los trabajadores presentes.

3. El Coordinador de actividades empresariales (Coordinador de Seguridad) deberá estar presente en el centro de trabajo durante el tiempo que sea necesario para el cumplimiento de sus funciones.

Todas estas funciones tienen como objetivo enriquecer la normativa específica del RD 1627/97 por lo establecido en el RD 171/2004, recogiendo de este modo el espíritu reflejado en el Preámbulo de dicho RD 171/2004.

B) OBLIGACIONES DEL TÉCNICO DE SEGURIDAD.

El representante de la Empresa Contratista, en materia de Seguridad y Salud, será el Técnico de Seguridad y Salud en ejecución de obra. Las funciones específicas del Técnico de Seguridad y Salud en ejecución de obra, las cuales comprenderán como mínimo:

1. Intermediar entre la Empresa Contratista y el Coordinador de Seguridad y Salud en fase de ejecución de la obra o Dirección Facultativa de la misma.
2. Cumplir las especificaciones del Plan de Seguridad y Salud, y hacerlas cumplir.
3. Programar y Coordinar las medidas de prevención a instalar en obra según la marcha de la misma. Todo ello con el Coordinador de Seguridad y Salud.
4. Complimentar y hacer complimentar la documentación, controles y actas del sistema organizativo implantado en obra.
5. Formar parte como miembro y presidente de la Comisión de Seguridad y Salud en obra y participar en las reuniones mensuales de la misma.
6. Realizar el control y seguimiento de las medidas de prevención de riesgos laborales afectas a la obra.
7. Para poder ejercer de Técnico de Seguridad y Salud se deberá contar con la titulación de Director de ejecución de obras (Arquitecto Técnico), así como contar con la suficiente formación y práctica en materia de Seguridad y Salud, realizando las funciones a pie de obra.
8. El Técnico de Seguridad y Salud en ejecución de obra remitirá una copia de la Autorización del uso de Protecciones colectivas (Acta número : 8) y de la Autorización del uso de Medios Auxiliares (Acta número : 9), del reconocimiento médico (Acta número : 13) a:
 - el Coordinador de Seguridad y Salud ó Dirección Facultativa,

- la Empresa Subcontratista,
- los Servicios de Prevención de la Empresa Contratista, y
- a la Comisión de Seguridad y Salud en obra.

C) OBLIGACIONES DE LOS REPRESENTANTES DE SEGURIDAD.

Cada empresa Subcontratista nombrará a su Representante de Seguridad y Salud en ejecución de obra con carácter exclusivo para la misma, las funciones específicas del Representante de Seguridad y Salud en ejecución de obra, las cuales comprenderán como mínimo:

1. Intermediar entre el Técnico de Seguridad y Salud de la Empresa Contratista y la suya propia en materia de Seguridad y Salud.
2. Cumplir y hacer cumplir las especificaciones del Plan de Seguridad que afectaran a los trabajadores de su empresa en su especialidad.
3. Atender los requerimientos e instrucciones dados por el Coordinador de Seguridad y Salud o Dirección Facultativa.
4. Cumplimentar la documentación, controles y actas requeridas por el Técnico de Seguridad y Salud de la Empresa Contratista.
5. Formar parte como miembro de la Comisión de Seguridad y Salud en obra y participar en las reuniones mensuales de la misma.
6. Realizar el control y seguimiento de las medidas de prevención de riesgos laborales afectas a su especialidad.
7. Fomentar entre sus compañeros la mentalización y cumplimiento de las medidas de protección personales y colectivas.
8. Para poder asumir o ejercer el cargo de Representante de Seguridad y Salud en ejecución de obras, deberá ser el encargado o jefe de colla, disponer de suficiente formación y práctica en materia de Seguridad y Salud, y realizar sus funciones con presencia a pie de obra.

D) OBLIGACIONES DE LA COMISIÓN DE SEGURIDAD.

La Comisión de Seguridad y Salud de obra comprenderán como mínimo las siguientes funciones:

1. Control y Seguimiento de las especificaciones del Plan de Seguridad y Salud de la obra.
2. Participación en la programación de las medidas de Prevención a implantar según la marcha de los trabajos.
3. Expresar su opinión sobre posibles mejoras en los sistemas de trabajo y prevención de riesgos previstos en el Plan.
4. Recibir y entregar la documentación establecida en el sistema organizativo de Seguridad y Salud de la obra.
5. Recibir de los Servicios de Prevención de la Empresa Contratista la información periódica que proceda con respecto a su actuación en la obra.
6. Analizar los accidentes ocurridos en obra, así como las situaciones de riesgo reiterado o peligro grave.
7. Cumplir y hacer cumplir las medidas de seguridad adoptadas.
8. Fomentar la participación y colaboración del personal de obra para la observancia de las medidas de prevención.
9. Comunicar cualquier riesgo advertido y no anulado en obra.
10. Se reunirán mensualmente, elaborando un Acta de Reunión mensual (Acta número : 5)

F) OBLIGACIONES QUE DEBERÁ REALIZAR LA EMPRESA PRINCIPAL (CONTRATISTA) Y LAS EMPRESAS CONCURRENTES (SUBCONTRATAS) DE ESTA OBRA EN MATERIA DE SEGURIDAD Y SALUD

1. El Empresario Principal (contratista principal) elaborará un Plan de Seguridad y Salud, en el que incluirá las unidades de obra realizadas. Para ello se tendrá presente por un lado el Estudio de Seguridad proporcionado por el Empresario titular del centro de trabajo (Promotor), y por otro lado la propia evaluación inicial de Riesgos de esta Empresa Principal.

El empresario Principal antes del inicio de la actividad en su centro de trabajo, está obligado a exigir formalmente (Artículo 10 RD 171/2004) a las empresas Concurrentes y trabajadores autónomos, acreditación por escrito de que disponen de la evaluación de los riesgos y de planificación de la actividad preventiva y si dichas empresas han cumplido sus obligaciones de formación e información a los trabajadores.

A estos efectos, las subcontratas y trabajadores autónomos desarrollarán el apartado correspondiente al Plan de Seguridad de sus respectivas unidades de obra, partiendo igualmente por un lado del Estudio de Seguridad proporcionado por el Empresario titular del centro de trabajo (Promotor), y por otro lado de la propia evaluación inicial de Riesgos de cada empresa o actividad.

El Plan de Seguridad y Salud, del empresario principal se modificará en su caso adaptándolo, en virtud de las propuestas y documentación presentadas por cada Empresa Concurrente y trabajador autónomo. De este modo el Plan de Seguridad y Salud recogerá y habrá tenido en cuenta :

- a) La información recibida del empresario Titular por medio del Estudio de Seguridad o Estudio Básico.
- b) La evaluación inicial de riesgos del empresario Principal.
- c) La evaluación inicial de riesgos de los empresarios concurrentes y trabajadores autónomos.
- d) Los procedimientos de trabajo adaptados a las características particularizadas de la obra de cada empresa concurrente y trabajador autónomo extraídos de sus respectivas evaluaciones iniciales de riesgos.

Así pues, el Plan de Seguridad y Salud de esta obra constituirá una verdadera evaluación de riesgos adaptada a la realidad de la obra y servirá como instrumento básico para la ordenación de la actividad preventiva de la obra.

2. Conforme establece el Artículo 11 del RD 1627/97, los contratistas y subcontratistas (es decir Empresa Principal y Empresas Concurrentes según la Ley 171/2004) deberán :
 - a) Aplicar los principios de la acción preventiva que se recogen en el artículo 15 de la Ley de Prevención de Riesgos Laborales, en particular al desarrollar las tareas o actividades indicadas en el artículo 10 del presente Real Decreto.
 - b) Cumplir y hacer cumplir a su personal lo establecido en el plan de seguridad y salud al que se refiere el artículo 7.
 - c) Cumplir la normativa en materia de prevención de riesgos laborales, teniendo en cuenta, en su caso, las obligaciones sobre coordinación de actividades empresariales previstas en el artículo 24 de la Ley de Prevención de Riesgos Laborales, así como cumplir las disposiciones mínimas establecidas en el anexo IV del presente Real Decreto, durante la ejecución de la obra.
 - d) Informar y proporcionar las instrucciones adecuadas a los trabajadores autónomos sobre todas las medidas que hayan de adoptarse en lo que se refiere a su seguridad y salud en la obra.
 - e) Atender las indicaciones y cumplir las instrucciones del coordinador en materia de seguridad y de salud durante la ejecución de la obra o, en su caso, de la dirección facultativa.
3. A tenor de lo dispuesto en el Artículo 4 de la Ley 171/2004, cuando en un mismo centro de trabajo desarrollen actividades trabajadores de dos o más empresas, éstas deberán cooperar en la aplicación de la normativa de prevención de riesgos laborales :
 - a) Deberán informarse recíprocamente sobre los riesgos específicos de las actividades que desarrollen en el centro de trabajo que puedan afectar a los trabajadores de las otras empresas concurrentes en el centro, en particular sobre aquellos que puedan verse agravados o modificados por circunstancias derivadas de la concurrencia de actividades. La información deberá ser suficiente y habrá de proporcionarse antes del inicio de las actividades, cuando se produzca un cambio en las actividades concurrentes que sea relevante a efectos preventivos y cuando se haya producido una situación de emergencia. La información se realizará por escrito cuando alguna de las empresas genere riesgos calificados como graves o muy graves.
 - b) Cuando, como consecuencia de los riesgos de las actividades concurrentes, se produzca un accidente de trabajo, el empresario deberá informar de aquél a los demás empresarios presentes en el centro de trabajo.
 - c) Cuando en un mismo centro de trabajo desarrollen actividades trabajadores de dos o más empresas, los empresarios deberán comunicarse de inmediato toda situación de emergencia susceptible de afectar a la salud o la seguridad de los trabajadores de las empresas presentes en el centro e trabajo.
 - d) Deberán informarse recíprocamente sobre los riesgos específicos de las actividades que desarrollen en el centro de trabajo que puedan afectar a los trabajadores de las otras empresas concurrentes en el centro, debiendo ser tenida en cuenta por los diferentes empresarios concurrentes en la evaluación de los riesgos y en la planificación de su actividad preventiva, considerando los riesgos que, siendo propios de cada empresa, surjan o se agraven precisamente por las circunstancias de concurrencia en que las actividades se desarrollan.
 - e) Cada empresario deberá informar a sus trabajadores respectivos de los riesgos derivados de la concurrencia de actividades empresariales en el mismo centro de trabajo.
4. Conforme establece el Artículo 9 del RD 171/2004, los empresarios Concurrentes incluido el Empresario Principal deberán :
 - Tener en cuenta la información recibida del empresario Titular del centro de trabajo (Promotor), es decir tener presente el Estudio de Seguridad y Salud proporcionado por el promotor para determinar la evaluación de los riesgos en la elaboración de sus respectivos Planes de Seguridad y Salud o parte que le corresponda del Plan de Seguridad, así como para la Planificación de su

actividad preventiva en las que evidentemente también habrá tenido en cuenta la Evaluación inicial de Riesgos de su propia empresa.

- Tener en cuenta las instrucciones impartidas por el Coordinador de Seguridad y Salud.
 - Comunicar a sus trabajadores respectivos la información e instrucciones recibidas del Coordinador de Seguridad y Salud.
5. El Empresario Principal (contratista principal) deberá vigilar el cumplimiento de la normativa de prevención de riesgos laborales por parte de las empresas contratista y subcontratistas.
 6. Los contratistas y los subcontratistas (es decir Empresa Principal y Empresas Concurrentes según la Ley 171/2004) serán responsables de la ejecución correcta de las medidas preventivas fijadas en el plan de seguridad y salud en lo relativo a las obligaciones que les correspondan a ellos directamente o, en su caso, a los trabajadores autónomos por ellos contratados.
Además, los contratistas y los subcontratistas (es decir Empresa Principal y Empresas Concurrentes según la Ley 171/2004) responderán solidariamente de las consecuencias que se deriven del incumplimiento de las medidas previstas en el plan, en los términos del apartado 2 del artículo 42 de la Ley de Prevención de Riesgos Laborales.
 7. Las responsabilidades de los coordinadores, de la dirección facultativa y del Empresario titular del centro de trabajo (promotor) no eximirán de sus responsabilidades a los contratistas y a los subcontratistas (es decir a la Empresa Principal y a las Empresas Concurrentes según la Ley 171/2004).

G) OBLIGACIONES DE LOS TRABAJADORES AUTÓNOMOS.

Conforme establece el Artículo 12 del RD 1627/97, los trabajadores autónomos deberán tener presente:

1. Los trabajadores autónomos estarán obligados a:
 - a) Aplicar los principios de la acción preventiva que se recogen en el artículo 15 de la Ley de Prevención de Riesgos Laborales, en particular al desarrollar las tareas o actividades indicadas en el artículo 10 del presente Real Decreto.
 - b) Cumplir las disposiciones mínimas de seguridad y salud establecidas en el anexo IV del presente Real Decreto, durante la ejecución de la obra.
 - c) Cumplir las obligaciones en materia de prevención de riesgos que establece para los trabajadores el artículo 29, apartados 1 y 2, de la Ley de Prevención de Riesgos Laborales.
 - d) Ajustar su actuación en la obra conforme a los deberes de coordinación de actividades empresariales establecidos en el artículo 24 de la Ley de Prevención de Riesgos Laborales, participando en particular en cualquier medida de actuación coordinada que se hubiera establecido.
 - e) Utilizar equipos de trabajo que se ajusten a lo dispuesto en el Real Decreto 1215/1997, de 18 de julio, por el que se establecen las disposiciones mínimas de seguridad y salud para la utilización por los trabajadores de los equipos de trabajo, y las modificaciones introducidas por el RD 2177/2004 de 12 de noviembre en materia de trabajos temporales en altura.
 - f) Elegir y utilizar equipos de protección individual en los términos previstos en el Real Decreto 773/1997, de 30 de mayo, sobre disposiciones mínimas de seguridad y salud relativas a la utilización por los trabajadores de equipos de protección individual.
 - g) Atender las indicaciones y cumplir las instrucciones del coordinador en materia de seguridad y de salud durante la ejecución de la obra o, en su caso, de la dirección facultativa.
2. Los trabajadores autónomos deberán cumplir lo establecido en el plan de seguridad y salud.
3. Conforme establece el Artículo 9 del RD 171/2004, los Trabajadores autónomos deberán :
 - Tener en cuenta la información recibida del empresario Titular del centro de trabajo (Promotor), es decir tener presente el Estudio de Seguridad y Salud proporcionado por el promotor para determinar la evaluación de los riesgos en la elaboración de su Planificación de su actividad preventiva en la obra en las que evidentemente también habrá tenido en cuenta su Evaluación inicial de Riesgos que como trabajador autónomo deberá tener.
 - Tener en cuenta las instrucciones impartidas por el Coordinador de Seguridad y Salud.
 - Comunicar a sus trabajadores respectivos (si los tuviere) la información e instrucciones recibidas del Coordinador de Seguridad y Salud.

3.3 Estudio y estudio básico

Los Artículos 5 y 6 del Real Decreto 1627/1997 regulan el contenido mínimo de los documentos que forman parte de dichos estudios, así como por quién deben de ser elaborados, los cuales reproducimos a continuación:

Artículo 5. Estudio de seguridad y salud.

El estudio de seguridad y salud a que se refiere el apartado 1 del artículo 4 será elaborado por el técnico competente designado por el promotor (Empresario titular del centro de trabajo según RD 171/2004). Cuando deba existir un coordinador en materia de seguridad y salud durante la elaboración del proyecto de obra, le corresponderá a éste elaborar o hacer que se elabore, bajo su responsabilidad, dicho estudio.

1. El estudio contendrá, como mínimo, los siguientes documentos:
 - a) Memoria descriptiva de los procedimientos, equipos técnicos y medios auxiliares que hayan de utilizarse o cuya utilización pueda preverse; identificación de los riesgos laborales que puedan ser evitados, indicando a tal efecto las medidas técnicas necesarias para ello; relación de los riesgos laborales que no puedan eliminarse conforme a lo señalado anteriormente, especificando las medidas preventivas y protecciones técnicas tendentes a controlar y reducir dichos riesgos y valorando su eficacia, en especial cuando se propongan medidas alternativas. Asimismo, se incluirá la descripción de los servicios sanitarios y comunes de que deberá estar dotado el centro de trabajo de la obra, en función del número de trabajadores que vayan a utilizarlos. En la elaboración de la memoria habrán de tenerse en cuenta las condiciones del entorno en que se realice la obra, así como la tipología y características de los materiales y elementos que hayan de utilizarse, determinación del proceso constructivo y orden de ejecución de los trabajos.
 - b) Pliego de condiciones particulares en el que se tendrán en cuenta las normas legales y reglamentarias aplicables a las especificaciones técnicas propias de la obra de que se trate, así como las prescripciones que se habrán de cumplir en relación con las características la utilización y la conservación de las máquinas, útiles herramientas, sistemas y equipos preventivos.
 - c) Planos en los que se desarrollarán los gráficos y esquemas necesarios para la mejor definición y comprensión de las medidas preventivas definidas en la memoria, con expresión de las especificaciones técnicas necesarias.
 - d) Mediciones de todas aquellas unidades o elementos de seguridad y salud en el trabajo que hayan sido definidos o proyectados.
 - e) Presupuesto que cuantifique el conjunto de gastos previstos para la aplicación y ejecución del estudio de seguridad y salud.
2. Dicho estudio deberá formar parte del proyecto de ejecución de obra o, en su caso, del proyecto de obra, ser coherente con el contenido del mismo y recoger las medidas preventivas adecuadas a los riesgos que conlleve la realización de la obra.
3. El presupuesto para la aplicación y ejecución del estudio de seguridad y salud deberá cuantificar el conjunto de gastos previstos, tanto por lo que se refiere a la suma total como a la valoración unitaria de elementos, con referencia al cuadro de precios sobre el que se calcula. Sólo podrán figurar partidas alzadas en los casos de elementos u operaciones de difícil previsión. Las mediciones, calidades y valoración recogidas en el presupuesto del estudio de seguridad y salud podrán ser modificadas o sustituidas por alternativas propuestas por el contratista (empresario principal) según el RD 171/2004) en el plan de seguridad y salud a que se refiere el artículo 7, previa justificación técnica debidamente motivada, siempre que ello no suponga disminución del importe total, ni de los niveles de protección contenidos en el estudio. A estos efectos el presupuesto del estudio de seguridad y salud deberá ir incorporado al presupuesto general de la obra como un capítulo más del mismo. No se incluirán en el presupuesto del estudio de seguridad y salud los costes exigidos por la correcta ejecución profesional de los trabajos, conforme a las normas reglamentarias en vigor y los criterios técnicos generalmente admitidos, emanados de organismos especializados.
4. El estudio de seguridad y salud a que se refieren los apartados anteriores deberá tener en cuenta en su caso, cualquier tipo de actividad que se lleve a cabo en la obra, debiendo estar localizadas e identificadas las zonas en las que se presten trabajos incluidos en uno o varios de los apartados del anexo II, así como sus correspondientes medidas específicas.
5. En todo caso, en el estudio de seguridad y salud se contemplarán también las previsiones y las informaciones útiles para efectuar en su día en las debidas condiciones de seguridad y salud, los previsibles trabajos posteriores.

Artículo 6. Estudio básico de seguridad y salud.

1. El estudio básico de seguridad y salud a que se refiere el apartado 2 del artículo 4 será elaborado por el técnico competente designado por el promotor (Empresario titular del centro de trabajo según RD 171/2004). Cuando deba existir un coordinador en materia de seguridad y salud durante la elaboración del proyecto de obra, le corresponderá a éste elaborar o hacer que se elabore, bajo su responsabilidad, dicho estudio.
2. El estudio básico deberá precisar las normas de seguridad y salud aplicables a la obra. A tal efecto, deberá contemplar la identificación de los riesgos laborales que puedan ser evitados, indicando las medidas técnicas necesarias para ello; relación de los riesgos laborales que no puedan eliminarse conforme a lo señalado anteriormente, especificando las medidas preventivas y protecciones técnicas tendentes a controlar y reducir dichos riesgos y valorando su eficacia, en especial cuando se propongan medidas alternativas. En su caso, tendrá en cuenta cualquier otro tipo de actividad que se lleve a cabo en la misma, y contendrá medidas específicas relativas a los trabajos incluidos en uno o varios de los apartados del anexo II.
3. En el estudio básico se contemplarán también las previsiones y las informaciones útiles para efectuar en su día, en las debidas condiciones de seguridad y salud, los previsibles trabajos posteriores. Todos los documentos exigibles y su contenido han sido desarrollados para la obra objeto de este Estudio de Seguridad y forman parte del mismo.

3.4 Información, consulta y participación

La Empresa Principal (contratista) queda obligada a transmitir las informaciones necesarias a todo el personal que intervenga en la obra, con el objetivo de que todos los trabajadores de la misma tengan un conocimiento de los riesgos propios de su actividad laboral, así como de las conductas a adoptar en determinadas maniobras, y del uso correcto de las protecciones colectivas y de los equipos de protección individual necesarios.

Independientemente de la información de tipo convencional que reciban los trabajadores, la Empresa les transmitirá la información específica necesaria, que tendrán los siguientes objetivos:

- Conocer los contenidos preventivos establecidos en este documento en materia de Seguridad y Salud.
- Comprender y aceptar su aplicación.
- Crear entre los trabajadores, un auténtico ambiente de prevención de riesgos laborales.
- Esta empresa Principal (contratista) permitirá la participación a los trabajadores, en el marco de todas las cuestiones que afecten a la seguridad y a la salud en el trabajo, recogiendo sugerencias y propuestas de mejoras de los niveles de protección de la seguridad y la salud a los largo de la ejecución de la obra.

ESTABLECIMIENTO DE UN PLAN DE FORMACIÓN:

Se establecerá mediante las Fichas del Procedimiento constructivo de todas las unidades de la obra. A cada operario deberá entregarse la Ficha de Procedimiento constructivo de las faenas y tareas que desempeña, para que tenga conocimiento y sepa como realizar la práctica habitual de sus funciones dentro de las medidas de seguridad establecidas en la Planificación de la actividad preventiva de la obra. La Ficha de procedimiento incluye:

- El proceso práctico constructivo de realización de la unidad de obra en cuestión.
- Las medidas preventivas a adoptar para realizar la misma con las debidas garantías de seguridad
- Los medios auxiliares necesarios para la realización de dicha unidad de obra
- Las Protecciones colectivas necesarias
- Los EPIs necesarios
- Incluye así mismo las fichas de la Maquinaria empleada, Talleres, Operadores, etc. que garantizan la información necesaria sobre todo el proceso.
- Al incluir todas las Fichas de Procedimiento necesarias en el proceso constructiva de la obra, estamos estableciendo en definitiva el Plan de Formación., y se establece como ha de llevarse a cabo las operaciones de trabajo y se justifican todas las medidas de seguridad adoptadas.

FORMACIÓN A LOS TRABAJADORES:

A cada operario se entregará para su conocimiento y dentro de las medidas de seguridad establecidas en la Planificación de la actividad preventiva, los manuales siguientes:

- Manual de primeros Auxilios.
- Manual de prevención y extinción de incendios.
- Simulacros.

Estos Manuales permitirán a los operarios tener conocimiento sobre las actuaciones y buenas prácticas en el caso de primeros auxilios o en caso de emergencia. El simulacro de emergencia incluido en la información, permitirá el entrenamiento del operario para estar preparado a hacer frente a situaciones de emergencia.

La Formación a los trabajadores se justificará en un Acta. También se informará a las empresas concurrentes (subcontratistas) y trabajadores autónomos sobre las Medidas de Emergencia, las Actuaciones en caso de Riesgo grave e Inminente. Así mismo se les hará entrega de los Manuales de Primeros Auxilios y del Manual de Emergencia que tendrá vigor durante el desarrollo de la obra.

Cualquier trabajador que se incorpore a obra como mínimo habrá recibido las instrucciones básicas impartidas por los Servicios de Prevención de la Empresa Principal (Contratista) o el Técnico de Seguridad y Salud a pie de obra. Los trabajadores dejarán constancia con su firma en el acta correspondiente.

INFORMACIÓN A LOS TRABAJADORES:

Se reunirá al personal de Obra y se le informará y entregará documentación sobre el proceso constructivo, los Riesgos que entraña, los equipos de protección Individual y Colectivo a utilizar por cada uno.

La empresa Principal (contratista) transmitirá las informaciones necesarias a todo el personal que intervenga en la obra, con el objetivo de que todos los trabajadores de la misma tengan un conocimiento de los riesgos propios de su actividad laboral, así como de las conductas a adoptar en determinadas maniobras, y del uso correcto de las protecciones colectivas y de los equipos de protección individual necesarios.

Cuando los trabajadores se incorporen en la obra se les hará entrega de estas normas, debiendo firmarlas para dejar constancia en el acta correspondiente de esta entrega. Todo ello realizado con el fin de informar y concienciar a los trabajadores de los riesgos intrínsecos a su actividad y hacerlos partícipes de la seguridad integral de la obra.

Así mismo informará sobre las Medidas de Emergencia, las Actuaciones en caso de Riesgo grave e Inminente.

Hará entrega de los Manuales de Primeros Auxilios y del Manual de Emergencia. Independientemente de la información de tipo convencional que reciban los trabajadores, la Empresa les transmitirá la información específica necesaria, que tendrán los siguientes objetivos:

- a) Conocer los contenidos preventivos establecidos en este documento en materia de Seguridad y Salud.
- b) Comprender y aceptar su aplicación
- c) Crear entre los trabajadores, un auténtico ambiente de prevención de riesgos laborales.

Independientemente de la información de tipo convencional que reciban los trabajadores de las empresas concurrentes (subcontratistas) y autónomos, la Empresa Principal (contratista) les transmitirá la información específica necesaria, que tendrán los siguientes objetivos:

- a) Conocer los contenidos preventivos establecidos en este documento en materia de Seguridad y Salud.
- b) Comprender y aceptar su aplicación
- c) Crear entre los trabajadores, un auténtico ambiente de prevención de riesgos laborales.

ESTABLECIMIENTO DE UN SISTEMA DE CONSULTA Y PARTICIPACIÓN DE LOS TRABAJADORES:

Aquí se determina como y de qué modo funcional y operativo la empresa Principal (contratista) permite y regula la participación a los trabajadores, en el marco de todas las cuestiones que afecten a la seguridad y a la salud en el trabajo en esta obra, para ello le dará unas - Fichas de sugerencia de mejora - , de tal manera que en ellas el trabajador pueda hacer sugerencias y propuestas de mejoras de los niveles de protección de la seguridad y la salud a lo largo de la ejecución de la obra.

3.5 Vigilancia de la salud

3.5.1 Accidente laboral

Actuaciones

Actuaciones a seguir en caso de accidente laboral:

- El accidente laboral debe ser identificado como un fracaso de la prevención de riesgos. Estos fracasos puede ser debidos a multitud de causas, entre las que destacan las de difícil o nulo control, por estar influidas de manera importante por el factor humano.
- En caso de accidente laboral se actuará de la siguiente manera:
 - a) El accidentado es lo más importante y por tanto se le atenderá inmediatamente para evitar la progresión o empeoramiento de las lesiones.
 - b) En las caídas a diferente nivel se inmovilizará al accidentado.

- c) En los accidentes eléctricos, se extremará la atención primaria en la obra, aplicando las técnicas especiales de reanimación hasta la llegada de la ambulancia.
- d) Se evitará, siempre que la gravedad del accidentado lo permita según el buen criterio de las personas que le atienden, el traslado con transportes particulares por la incomodidad y riesgo que implica.

NOTIFICACIÓN DE ACCIDENTES:

Al margen de la exigencia Administrativa si la hubiera, se levantará un Acta del Accidente. El objetivo fundamental de la formalización de este documento es dejar constancia documental de los posibles accidentes que puedan ocurrir en la obra.

Deberá ser cumplimentado con la mayor brevedad posible para que forme parte de las diligencias a cumplimentar en caso de accidente con consecuencia de daños personales. En este caso se transcribirán al Libro de Incidencias los hechos acaecidos.

INVESTIGACIÓN DE ACCIDENTES:

Al margen de la exigencia Administrativa si la hubiera, se realizará una Investigación de Accidentes. El objetivo fundamental de la formalización de este documento es dejar constancia documental de la investigación de los posibles accidentes que puedan ocurrir en la obra. Deberá ser cumplimentado con la mayor brevedad posible.

Comunicaciones

Comunicaciones en caso de accidente laboral:

A.) Accidente leve.

- Al Coordinador de Seguridad y Salud.
- A la Dirección de Obra, para investigar las causas y adoptar las medidas correctoras adecuadas.
- A la Autoridad Laboral según la legislación vigente.

B.) Accidente grave.

- Al Coordinador de seguridad y salud.
- A la Dirección de Obra, para investigar las causas y adoptar las medidas correctoras adecuadas.
- A la Autoridad Laboral según la legislación vigente.

C.) Accidente mortal.

- Al Juzgado de Guardia.
- Al Coordinador de Seguridad y Salud.
- A la Dirección de Obra, para investigar las causas y adoptar las medidas correctoras adecuadas.
- A la Autoridad Laboral según la legislación vigente.

Actuaciones administrativas

Actuaciones administrativas en caso de accidente laboral:

El Jefe de Obra, en caso de accidente laboral, realizará las siguientes actuaciones administrativas:

- Accidente sin baja laboral.
Se redactará la hoja oficial de accidentes de trabajo sin baja médica, que se presentará a la entidad gestora o colaboradora dentro del Plazo de los 5 primeros días del mes siguiente.
- Accidente con baja laboral.
Se redactará un parte oficial de accidente de trabajo, que se presentará a la entidad gestora o colaboradora dentro del Plazo de 5 días hábiles, contados a partir de la fecha del accidente.
- Accidente grave, muy grave o mortal.
Se comunicará a la Autoridad Laboral, por teléfono o fax, dentro del Plazo de 24 horas contadas a partir de la fecha del accidente.

3.5.2 Plan vigilancia médica

Conforme establece el Artículo 22 (Vigilancia médica) de la Ley 31/1995, esta empresa garantizará a los trabajadores (siempre que presten su consentimiento) a su servicio la vigilancia periódica de su estado de salud en función de los riesgos derivados de su trabajo, en los términos y condiciones establecidos en dicho Artículo.

Así mismo y conforme se establece en el Artículo 16 de la Ley 31/1995, cuando se haya producido un daño para la salud de los trabajadores con ocasión de la vigilancia de la salud prevista en el artículo 22, aparezcan indicios de

que las medidas de prevención resultan insuficientes, se llevará a cabo una investigación al respecto, a fin de detectar las causas de estos hechos.

PLAN DE VIGILANCIA DE LA SALUD:

Todos los trabajadores de nueva contratación aportarán el documento que certifique su reconocimiento médico antes de su incorporación a obra y los que dispongan de contratos en vigor justificarán el haberlos realizado.

Las empresas aportarán los certificados de haber realizado los reconocimientos médicos a sus trabajadores y éstos dejarán constancia con su firma en el acta correspondiente.

3.6 Aprobación certificaciones

El Coordinador en materia de seguridad y salud o la Dirección Facultativa en su caso, serán los encargados de revisar y aprobar las certificaciones correspondientes al Plan de Seguridad y Salud (basado en el Estudio) y serán presentadas a la Propiedad para su abono.

Una vez al mes la Constructora extenderá la valoración de las partidas que, en materia de Seguridad y Salud se hubiesen realizado en la obra. La valoración se hará conforme al Plan de Seguridad y Salud (basado en el Estudio de Seguridad y Salud) y de acuerdo con los precios contratados por la Propiedad. Esta valoración será visada y aprobada por la Dirección Facultativa y sin este requisito no podrá ser abonada por la propiedad.

El abono de las certificaciones expuestas en el párrafo anterior se hará conforme se estipule en el contrato de obra.

Se tendrá en cuenta a la hora de redactar el presupuesto del apartado de seguridad, sólo las partidas que intervienen como medidas de seguridad y salud, haciendo omisión de medios auxiliares, sin los cuales la obra no se podría realizar.

En caso de plantearse una revisión de precios, el empresario principal (Contratista) comunicará esta proposición a la Propiedad por escrito, habiendo obtenido la aprobación previa del Coordinador en materia de seguridad y salud durante la ejecución de la obra.

3.7 Precios contradictorios

En el supuesto de aparición de riesgos no evaluados previamente en el documento de la Memoria de Seguridad y Salud que precisaran medidas de prevención con precios contradictorios, para su puesta en la obra, deberán previamente ser autorizados por parte del Coordinador en materia de seguridad y salud durante la ejecución de la obra o por la Dirección Facultativa en su caso.

3.8 Libro incidencias

El Artículo 13 del Real Decreto 1627/97 regula las funciones de este documento.

Dicho libro será habilitado y facilitado al efecto por el Colegio Profesional al que pertenezca el técnico que aprueba el Plan de Seguridad y Salud. Las hojas deberán ser presentadas en la Inspección de Trabajo y Seguridad Social de la provincia en que se realiza la obra por el Coordinador en materia de seguridad y salud durante la ejecución de la obra o, en su caso, por la Dirección Facultativa en el plazo de veinticuatro horas desde la fecha de la anotación. Las anotaciones podrán ser efectuadas por la Dirección Facultativa de la obra, el Coordinador en materia de seguridad y salud durante la ejecución de la obra, el Empresario principal (contratistas) y empresas concurrentes (subcontratistas), los trabajadores autónomos, así como las personas u órganos con responsabilidades en materia de prevención en las empresas intervinientes en la obra, los representantes de los trabajadores y los técnicos de los órganos especializados en materia de seguridad y salud en el trabajo de las Administraciones Públicas competentes.

- Las anotaciones estarán, únicamente relacionadas con el control y seguimiento y especialmente con la inobservancia de las medidas, instrucciones y recomendaciones preventivas recogidas en los Planes de Seguridad y Salud respectivos.

3.9 Libro de órdenes

Las órdenes de Seguridad y Salud, se recibirán de la Dirección de Obra, a través de la utilización del Libro de Órdenes y Asistencias de la obra. Las anotaciones aquí expuestas, tienen categoría de órdenes o comentarios necesarios para la ejecución de la obra.

3.10 Paralización de trabajos

Sin perjuicio de lo previsto en los apartados 2 y 3 del artículo 21 y en el artículo 44 de la Ley de Prevención de Riesgos Laborales, cuando el Coordinador en materia de seguridad y salud durante la ejecución de la obra o cualquier otra persona integrada en la Dirección Facultativa observase incumplimiento de las medidas de seguridad y salud, advertirá a la Empresa Principal (Contratista) de ello, dejando constancia de tal incumplimiento en el libro de incidencias, cuando éste exista de acuerdo con lo dispuesto en el artículo 13, apartado 1o del Real Decreto 1627/1997, y quedando facultado para, en circunstancias de riesgo grave e inminente para la seguridad y salud de los trabajadores, disponer la paralización de los tajos o, en su caso, de la totalidad de la obra.

En el supuesto previsto anteriormente, la persona que hubiera ordenado la paralización deberá dar cuenta a los efectos oportunos a la Inspección de Trabajo y Seguridad Social correspondiente, a las empresas Concurrentes (contratistas y subcontratistas) afectadas por la paralización, así como a los representantes de los trabajadores de éstos.

4. CONDICIONES TÉCNICAS

4.1 Servicios de higiene y bienestar

La Empresa pondrá conforme se especifica en la Memoria, una caseta a pié de obra que dispondrá de lo siguiente:

- A) Vestuarios dotados con percheros, sillas y calefacción: La superficie de los vestuarios ha sido estimada alrededor de 2 m² por trabajador que deba utilizarlos simultáneamente.
- Para cubrir las necesidades se instalarán tantos módulos como sean necesarios.
 - La altura libre a techo será de 2,30 metros.
 - Se habilitará un tablón conteniendo el calendario laboral, Ordenanza General de Seguridad e Higiene en el Trabajo, Ordenanza Laboral de la Construcción, Vidrio y Cerámica y las notas informativas de régimen interior que la Dirección Técnica de la obra proporcione.
 - La obra dispondrá de cuartos de vestuarios y de aseo para uso del personal, debidamente separados para los trabajadores de uno u otro sexo.
 - Los cuartos vestuarios o los locales de aseo dispondrán de un lavabo de agua corriente, provisto de jabón, por cada diez empleados o fracción de esta cifra y de un espejo de dimensiones adecuadas por cada veinticinco trabajadores o fracción de esta cifra que finalicen su jornada de trabajo simultáneamente.
- B) Servicios higiénicos dotados de lavamanos, ducha, inodoro, espejos y calefacción.
- Dispondrá de agua caliente en duchas y lavabos.
 - Los suelos, techos y paredes serán lisos e impermeables, permitiendo la limpieza necesaria; asimismo dispondrán de ventilación independiente y directa.
 - La altura libre de suelo a techo no deberá ser inferior a 2,30 metros, teniendo cada uno de los retretes una superficie de 1 x 1,20 metros.
 - La obra dispondrá de abastecimiento suficiente de agua potable en proporción al número de trabajadores, fácilmente accesible a todos ellos y distribuidos en lugares próximos a los puestos de trabajo.
 - En los retretes que hayan de ser utilizados por mujeres se instalarán recipientes especiales y cerrados.
 - Existirá al menos un inodoro por cada 25 hombres y otro por cada 15 mujeres o fracciones de estas cifras que trabajen la misma jornada.

- C) Comedor que dispondrá de mesa, sillas, calentador de comidas y recipientes para basuras, aunque debido a la proximidad de restaurantes en los alrededores, se aconsejará al trabajador por motivos de comodidad y relajación, que el personal de la obra coma en el Restaurante: La superficie del comedor ha sido estimada alrededor de 1,20 m² por cada trabajador que deba utilizarlo simultáneamente.
- Los suelos, paredes y techos serán lisos e impermeables, permitiendo la limpieza necesaria.
 - Dispondrán de iluminación natural y artificial adecuada.
 - Tendrán ventilación suficiente, independiente y directa.
- D) Botiquín, cuyo contenido mínimo será: Agua oxigenada, Alcohol de 96o, Tintura de yodo, Mercurocromo, Amoniaco, Algodón hidrófilo, Gasa estéril, Vendas, Esparadrapo, Antiespasmódicos, Banda elástica para torniquete, guantes esterilizados, Jeringuillas desechables, termómetro clínico, Apósitos adhesivos, Paracetamol, Acido acetil salicílico, Tijeras, Pinzas.
- Se dispondrá de un cartel claramente visible en el que se indiquen todos los teléfonos de urgencia de los centros hospitalarios más próximos; médicos, ambulancias, bomberos, policía, etc.
 - En la obra se dispondrá de un botiquín con los medios para efectuar las curas de urgencia en caso de accidente.
 - Los botiquines estarán a cargo de personas capacitadas designadas por la empresa.
 - Se revisará mensualmente su contenido y se repondrá inmediatamente lo usado.

CONDICIONES GENERALES APLICABLES A LOS SERVICIOS DE HIGIENE Y BIENESTAR

- Todas las dotaciones estarán en número suficiente, de acuerdo con las especificadas en las mediciones del Presupuesto de Seguridad adjunto a este Pliego y que excepto el Comedor, que podrá ser compartido por hombres y mujeres, los demás servicios deberán estar separados.
- La empresa se comprometerá a que estas instalaciones estén en funcionamiento antes de empezar la obra.
- Para la limpieza y conservación de las instalaciones se dispondrá de un trabajador con la dedicación necesaria.
- Se dispondrá la colocación en la obra de contenedores para recogida de las basuras y desperdicios que periódicamente se llevarán a un basurero controlado.
- La conexión de estas Casetas de Obra al servicio eléctrico se realizará al iniciar la obra, pero antes que se realice la oportuna conexión del servicio eléctrico de la misma, se conseguirá mediante la puesta en funcionamiento de un grupo electrógeno generador trifásico, accionado por un motor de gasoil.
- La conexión del servicio de agua potable, se realizará a la cañería del suministro actual.

4.2 Equipos de protección individual

- El Real Decreto 773/1997, de 30 de mayo, establece en el marco de la Ley 31/1995 de 8 de noviembre de Prevención de Riesgos laborales, en sus Artículos 5, 6 y 7, las disposiciones mínimas de seguridad y salud para la elección, utilización por los trabajadores en el trabajo y mantenimiento de los equipos de protección individual (EPI's).
- Los EPI's deberán utilizarse cuando existen riesgos para la seguridad o salud de los trabajadores que no hayan podido evitarse o limitarse suficientemente por medios técnicos de protección colectiva o mediante medidas, métodos o procedimientos de organización del trabajo.
- El Anexo III del Real Decreto 773/1997 relaciona una -Lista indicativa y no exhaustiva de actividades y sectores de actividades que pueden requerir la utilización de equipos de protección individual-.
- El Anexo I del Real Decreto 773/1997 detalla una -Lista indicativa y no exhaustiva de equipos de protección individual-.
- En el Anexo IV del Real Decreto 773/1997 se relaciona las -Indicaciones no exhaustivas para la evaluación de equipos de protección individual-.
- El Real Decreto 1407/1992, de 20 de noviembre, establece las condiciones mínimas que deben cumplir los equipos de protección individual (EPI's), el procedimiento mediante el cual el Organismo de Control comprueba y certifica que el modelo tipo de EPI cumple las exigencias esenciales de seguridad requeridas en este Real Decreto, y el control por el fabricante de los EPI's fabricados, todo ello en los Capítulos II, V y VI de este Real Decreto.
- El Real Decreto 159/1995, de 3 de febrero, del Ministerio de Presidencia. Seguridad e Higiene en el Trabajo - Comunidad Europea, modifica algunos artículos del Real Decreto 1407/1992.
- Respecto a los medios de protección individual que se utilizarán para la prevención de los riesgos detectados, se deberán de cumplir las siguientes condiciones:

1. Las protecciones individuales deberán estar homologadas. El equipo debe poseer la marca CE -según R.D. 1407/1992, de 20 de noviembre-.
2. Los equipos de protección individual que cumplan las indicaciones del apartado anterior, tienen autorizado su uso durante el periodo de vigencia.
3. De entre los equipos autorizados, se utilizarán los más cómodos y operativos, con la finalidad de evitar las negativas a su uso por parte de los trabajadores.
4. Se investigaran los abandonos de los equipos de protección, con la finalidad de razonar con el usuario y hacer que se den cuenta de la importancia que realmente tienen para ellos.
5. Cualquier equipo de protección individual en uso que esté deteriorado o roto, será sustituido inmediatamente, quedando constancia en la oficina de obra del motivo del cambio así como el Nombre de la Empresa y de la persona que recibe el nuevo equipo, con el fin de dar la máxima seriedad posible a la utilización de estas protecciones.
6. Un vez los equipos hayan llegado a su fecha de caducidad se dejarán en un acopio ordenado, que será revisado por la Dirección de obra para que autorice su eliminación de la obra.

ENTREGA DE EPIS:

Se hará entrega de los EPIs a los trabajadores. Se normalizará y sistematizará el control de los Equipos de Protección Individual para acreditar documentalmente la entrega de los mismos. El objetivo fundamental de este protocolo es dejar constancia documental de la entrega de acuse de recibo del equipamiento individual de protección (E.P.I.) que cada Empresa Concurrente (Subcontratista) está obligada a facilitar al personal a su cargo.

4.3 Equipos de protección colectiva

El Real Decreto 1627/97, de 24 de octubre, en su Anexo IV regula las disposiciones mínimas de seguridad y salud que deberán aplicarse en las obras, dentro de tres apartados:

1. Disposiciones mínimas generales relativas a los lugares de trabajo en las obras.
2. Disposiciones mínimas específicas a los puestos de trabajo en las obras en el interior de los locales.
3. Disposiciones mínimas específicas relativas a los puestos de trabajo en las obras en el exterior de los locales.

- La Ordenanza de Trabajo de Construcción, Vidrio y Cerámica, de 28 de agosto de 1970, regula las características y condiciones de los andamios en los Artículos 196 a 245.
- Directiva 89/392/CEE modificada por la 91/368/CEE para la elevación de cargas y por la 93/44/CEE para la elevación de personas sobre los andamios suspendidos.
- Orden 2988/1998 de la Comunidad de Madrid, sobre requisitos mínimos exigibles para el montaje, uso, mantenimiento y conservación de los andamios tubulares utilizados en las obras de construcción.

MANTENIMIENTO DE LOS EQUIPOS DE PROTECCIÓN COLECTIVA.

Las protecciones colectivas requieren de una vigilancia en su mantenimiento que garantice la idoneidad de su funcionamiento para el fin que fueron instaladas. Esta tarea debe de ser realizada por el Delegado de Prevención, apartado -d-, artículo 36 de la Ley de Prevención de Riesgos Laborales, quien revisará la situación de estos elementos con la periodicidad que se determine en cada caso y que como pauta general se indica a continuación.

- Elementos de redes y protecciones exteriores, en general, barandillas, antepechos, etc. (semanalmente).
- Elementos de andamiaje, apoyos, anclajes, arriostramientos, plataformas, etc. (semanalmente).
- Estado del cable de las grúas torre independientemente de la revisión diaria del gruísta (semanalmente).
- Instalación provisional de electricidad, situación de cuadros auxiliares de plantas, cuadros secundarios, clavijas, etc. (semanalmente).
- Extintores, almacén de medios de protección personal, botiquín, etc. (mensualmente).
- Limpieza de dotaciones de las casetas de servicios higiénicos, vestuarios, etc. (semanalmente).

CONDICIONES PARTICULARES DE LAS PROTECCIONES COLECTIVAS.

A) Visera de protección acceso a obra:

- La protección del riesgo existente en los accesos de los operarios a la obra se realizará mediante la utilización de viseras de protección.
- La utilización de la visera de protección se justifica en el artículo 190 de la Ordenanza Laboral de la Construcción, Vidrio y Cerámica.
- Estarán formadas por una estructura metálica como elemento sustentante de los tablones, de anchura suficiente para el acceso del personal, prolongándose hacia el exterior del borde de forjado 2'5 m. y señalizándose convenientemente.
- Los tablones que forman la visera de protección deberán formar una superficie perfectamente cuajada.

B) Instalación eléctrica provisional de obra:

a) Red eléctrica :

- La instalación provisional de obra estará de acuerdo con la ITC-BT-33 e instrucciones complementarias.
- Todos los conjuntos de aparataje empleados en las instalaciones de obras deben cumplir las prescripciones de la norma UNE-EN 60.349 -4.
- En los locales de servicios (oficinas, vestuarios, locales sanitarios, etc) serán aplicables las prescripciones técnicas recogidas en la ITC-BT-24
- Durante la fase de realización de la instalación, así como durante el mantenimiento de la misma, los trabajos se efectuarán sin tensión en las líneas verificándose esta circunstancia con un comprobador de tensión.

b) Toma de tierra :

- Las tomas de tierra podrán estar constituidas por placas o picas verticales.
- Las placas de cobre tendrán un espesor mínimo de 2 mm. y la de hierro galvanizado serán de 2.5 mm.
- Las picas de acero galvanizado serán de 25 mm. de diámetro como mínimo, las de cobre de 14 mm. de diámetro como mínimo y los perfiles de acero galvanizado de 60 mm. de lado como mínimo.

C) Cables de sujeción de cinturón de seguridad y anclajes :

- Los cables de seguridad, una vez montados en la obra y antes de su utilización, serán examinados y probados con vistas a la verificación de sus características y a la seguridad del trabajo de los mismos.
- Estas pruebas se repetirán cada vez que éstos sean objetos de traslado, modificaciones o reparaciones de importancia.
- Tendrán suficiente resistencia para soportar los esfuerzos a que puedan ser sometidos de acuerdo con su función protectora.

D) Marquesinas:

Deberán cumplir las siguientes características:

- a) Longitud mínima de volado 2,5 metros desde el borde del forjado.
- b) Separación máxima entre mordazas de 2 metros.
- c) Resistencia a un impacto sobre su superficie, igual o menor de 600 kg/ m² .
 - Las marquesinas estarán formadas por plataformas de tablones de 50 mm de espesor, separados ligeramente entre ellos, de forma que en caso de lluvia impidan que se formen acumulaciones de agua en su superficie, pero al mismo tiempo tendrán que impedir que la herramienta material que impacta en ella, pueda colocarse entre los intersticios de los tablones de la plataforma.
 - Para que ésta protección cumpla con lo programado, su longitud deberá ser igual a la fachada (exterior y/o interior) del edificio en construcción.

E) Redes:

- La Norma UNE-EN 1263 Partes 1 y 2, establece las características, tipos y requisitos generales que han de satisfacer las redes de seguridad utilizadas en determinados lugares de trabajo para proteger a las personas expuestas a los riesgos derivadas de caída de altura.
- La protección del riesgo de caída al vacío por el borde perimetral se hará mediante la utilización de redes sobre pescantes tipo horca. Así mismo se protegerá el desencofrado mediante redes, ancladas al perímetro de los forjados.
- Las redes utilizadas serán de poliamida, de 100 x 100 mm., con soportes tipo horca colocadas a 4,50 m., salvo que el replanteo no lo permita. En ningún caso los pescantes rebasarán los 5,00 m. de separación.
- Llevarán cuerda perimetral de cerco anudada a la malla y para realizar los empalmes, así como para el arriostamiento de los tramos de malla a las pértigas, y será mayor de 8 mm.
- El extremo inferior de la red se amarrará a horquillas metálicas embebidas en el forjado separadas como máximo 1,00 m., el atado de los módulos entre sí será con cuerda de poliamida de diámetro 3 mm.
- Los tramos de malla se coserán entre ellos con el mismo tipo de cuerda de poliamida y nunca con alambres o cable, de forma que no dejen huecos.

F) Mallazos:

- Los huecos horizontales interiores se protegerán con mallas electrosoldadas de resistencia y malla adecuada, siendo indicado cuando estos son de reducido tamaño (normalmente menor de 2 m²).

- En obra disponemos de mallas de acero electrosoldado, en diferentes elementos estructurales, por lo que es un elemento común.
- Las mallas se componen de dos sistemas de alambre o barras paralelos, de acero estirado en frío, o trefilado, formando retícula ortogonal, y unidos mediante soldadura eléctrica en sus puntos de contacto.
- Por su condición de resistencia a esfuerzos cortantes de cada nudo soldado, es ideal para la retención de materiales y objetos en la protección de huecos de forjados.
- Las ventajas que pueden obtenerse con el empleo de mallas electrosoldadas son: fácil colocación en obra, ahorro de trabajo, buen anclaje al forjado porque forma parte de él, supresión de ganchos, etc.

G) Vallado de obra:

- Deberá realizarse el vallado del perímetro de la obra, según planos y antes del inicio de la obra.
- Tendrán al menos 2 metros de altura.
- Dispondrán de portón para acceso de vehículos de 4 metros de anchura y puerta independiente para acceso de personal.
- Esta deberá mantenerse hasta la conclusión de la obra o en su caso a su sustitución por el vallado definitivo.

H) Plataformas de Entrada/Salida de materiales:

- Se utilizará este tipo de plataformas para la recepción de los materiales en planta.
- Se colocarán en todas las plantas de los forjados, estando perfectamente apuntaladas para garantizar su estabilidad.
- El ancho de la plataforma será al menos de 60 cm. e irá provista de barandillas que impidan la caída de los trabajadores.

I) Protección contra incendios:

- En los centros de trabajo se observarán las normas que, para prevención y extinción de incendios, establecen los siguientes apartados de éste capítulo y en el Plan de Emergencia que acompaña a este Pliego de Seguridad y Salud. Asimismo, en las industrias o trabajos con riesgo específico de incendio, se cumplirán las prescripciones impuestas por los reglamentos técnicos generales o especiales, dictados por la Presidencia del Gobierno, o por otros departamentos ministeriales, en el ámbito de sus respectivas competencias, así como las correspondientes ordenanzas municipales.
- Los extintores serán de polvo polivalente, revisándose periódicamente tal como establece el Plan de emergencia.

J) Encofrados continuos:

- La protección efectiva del riesgo de caída en esta obra de los operarios desde un forjado en ejecución al forjado inferior se realizará mediante la utilización de encofrados continuos.
- Se justifica la utilización de éste método de trabajo en base a que el empleo de otros sistemas como la utilización de plataformas de trabajo inferiores, pasarelas superiores o el empleo del arnés de seguridad en base a lo dispuesto en los artículos 192 y 193 de la ordenanza laboral de la construcción, son a todas luces inviables.
- La empresa constructora deberá por medio del Plan de Seguridad, justificar la elección de un determinado tipo de encofrado continuo entre la oferta comercial existente.
- Cumplirán lo dispuesto en el apartado 11 de la parte C del anexo IV del Real Decreto 1627/1997.

K) Tableros:

- La protección de los riesgos de caída al vacío por los huecos existentes en el forjado se realizará mediante la colocación de tableros de madera.
- Estos huecos se refieren a los que se realizan en obra para el paso de ascensores, montacargas y pequeños huecos para conductos de instalaciones.
- La utilización de éste medio de protección se justifica en el artículo 21 de la Ordenanza General de Seguridad e Higiene en el Trabajo.
- Los tableros de madera deberán tener la resistencia adecuada y estarán formados por un cuajado de tablones de madera de 7 x 20 cm. sujetos inferiormente mediante tres tablones transversales, tal como se indica en los Planos.

L) Pasillos de seguridad:

- a) Porticados :

- Podrán realizarse los pórticos con pies derechos y dintel de tablones embridados, firmemente sujetos al terreno y cubierta cuajada de tablones. Estos elementos también podrán ser metálicos (los pórticos con tubo o perfiles y la cubierta de chapa).
- Serán capaces de soportar el impacto de los objetos que se prevea puedan caer (600 Kg/ m²), pudiendo colocar elementos amortiguadores sobre la cubierta.

b) Pasarelas :

- Se utilizarán las pasarelas como elementos de protección colectiva para navegar con seguridad por zanjas de cimentación, cimentaciones, forjados en construcción y en general por aquellos sitios o lugares en los que la circulación de las personas no se realice sobre suelo uniforme y estable.
- Las pasarelas utilizadas en esta obra serán de 60 cm. de ancho.

M) Barandillas:

- Se colocarán barandillas en el perímetro de todas las plantas del inmueble, así como en los huecos interiores del mismo que represente un riesgo potencial de caída, a medida que se van realizando los forjados.
- Así mismo se colocarán barandillas en el perímetro de la zona de excavación y en todos aquellos puntos de la obra donde exista un potencial riesgo de caída.
- Deberán tener la suficiente resistencia para garantizar la retención de personas (150 Kg/ml).
- Tendrán listón intermedio, rodapié de 20 cm. y pasamanos, con la resistencia adecuada para la retención de personas.
- Así mismo las escaleras estarán todas ellas con barandillas tanto en las rampas como en las mesetas.
- La altura será al menos de 90 cm., siendo recomendable la utilización de barandillas con altura de 1,00 metros.

CRITERIOS GENERALES DE UTILIZACIÓN DE LAS PROTECCIONES COLECTIVAS:

Respecto a los medios de protección colectiva que se utilizarán para la prevención de los riesgos detectados en la Memoria de Seguridad, se deberán cumplir las siguientes condiciones:

- a) La protección colectiva ha sido diseñada en función de la tipología concreta de la obra, teniendo una atención especial a la señalización.
- b) Las protecciones colectivas de esta obra, estarán disponibles para su uso inmediato antes de la fecha decidida para su montaje, según lo previsto en el plan de ejecución de la obra.
- c) Las protecciones colectivas serán nuevas, a estrenar, si sus componentes tienen caducidad de uso reconocida.
- d) Las protecciones colectivas serán instaladas previamente antes de iniciar cualquier trabajo que requiera su montaje. Queda prohibido el comienzo de un trabajo o actividad que requiera protección colectiva, hasta que esta esté montada completamente dentro del ámbito del riesgo que neutraliza o elimina.
- e) Para al montaje de las protecciones colectivas, se tendrá en cuenta las directrices de la Dirección de obra.
- f) Se desmontará inmediatamente, toda protección colectiva que se esté utilizando, en la que se observen deterioramientos con disminución efectiva de su calidad real. Se sustituirá a continuación el componente deteriorado y se volverá a montar la protección colectiva una vez resuelto el problema.
- g) Durante la realización de la obra, puede ser necesario variar el modo o la disposición de la instalación de la protección colectiva prevista. De todas formas, se adoptaran las medidas apropiadas en cada caso con el visto bueno de la Dirección de obra.
- h) Las protecciones colectivas proyectadas en este trabajo, están destinadas a la protección de los riesgos de todos los trabajadores de la obra. Es decir, trabajadores de la empresa principal, los de las empresas concurrentes (subcontratadas), empresas colaboradoras, trabajadores autónomos, visitas de los técnicos de la dirección de obra o de la propiedad y visitas de las inspecciones de organismos oficiales o de invitados por diferentes causas.
- i) La empresa Principal (contratista) realizará el montaje, mantenimiento y retirada de la protección colectiva por sus medios o mediante subcontratación, respondiendo delante de la Dirección de obra, según las cláusulas penalizadoras del contrato de adjudicación de obra y del Pliego de Condiciones Técnicas Particulares del Proyecto.
- j) El montaje y uso correcto de la protección colectiva definida, es preferible al uso de equipos de protección individual para defenderse de un riesgo idéntico.
- k) En caso de accidente a alguna persona por el fallo de las protecciones colectivas, se procederá según las normas legales vigentes, avisando además sin retardo, a la Dirección de obra.

- l) La Empresa Principal (contratista) mantendrá en la posición de uso previsto y montadas, las protecciones colectivas que fallen por cualquier causa, hasta que se realice la investigación pertinente del fallo, con la asistencia expresa de la Dirección.

AUTORIZACIÓN PARA UTILIZACIÓN DE LAS PROTECCIONES COLECTIVAS:

Se revisará y posteriormente se autorizará la utilización de las Protecciones Colectivas. El objetivo fundamental de la formalización del presente protocolo es dejar constancia documental del estado y uso de las protecciones colectivas a utilizar en la obra.

Será necesaria la previa autorización del Coordinador de Seguridad y Salud o Dirección Facultativa para la utilización de las protecciones.

Mensualmente se revisarán todas las protecciones colectivas presentes en obra para su autorización de uso.

4.4 Señalización

Los medios a adoptar en la organización de esta obra son los encaminados a la señalización visual. Los camiones y máquinas suelen disponer de bocinas y señales acústicas, ciertos productos pueden emanar mal olor, pero suelen llegar a la obra con las señalizaciones montadas. Los medios utilizados frecuentemente están tipificados y el mercado ofrece una amplia gama de productos que cubren perfectamente las demandas en los siguientes grupos de medios de señalización:

- 1) BALIZAMIENTO: Se utilizará en esta obra para hacer visibles los obstáculos u objetos que puedan provocar accidentes. En particular, se usará en la implantación de pequeños trabajos temporales como para abrir un pozo, colocar un poste, etc.
- 2) ETIQUETAS, CINTAS, GUIRNALDAS, LUMINOSOS Y DESTELLANTES: En esta obra se utilizarán las señales que se estimen oportunas, acompañadas con frases que se pueden redactar en colores distintos, llamativos, que especifiquen peligros ó indicaciones de posición, situación, advertencia, utilización o modo de uso del producto contenido en los envases.
- 3) SEÑALES: Las que se utilizarán en esta obra responderán a convenios internacionales y se ajustarán a la normativa actual. El objetivo es que sean conocidas por todos.
 - 3.1) Señalización de obra.
 - Esta señalización cumplirá con el contenido del Real Decreto 485 de 14 de abril de 1997 que desarrolle los preceptos específicos sobre señalización de riesgos en el trabajo según la Ley 31 de 8 de Noviembre de 1995 de prevención de riesgos laborales.
 - 3.2) Señalización vial.
 - Esta señalización cumplirá con el nuevo -Código de Circulación- y la Instrucción de Carreteras 8.3-IC.

CARACTERÍSTICAS TÉCNICAS DE LAS SEÑALES.

- Se utilizarán señales nuevas y normalizadas según la Instrucción de Carreteras 8.3-IC.
- En el montaje de las señales deberá tenerse presente :
 - a) Se ha de tener en cuenta tanto el riesgo de ser atropellado por los vehículos que circulen por la zona de las obras como el riesgo de caer desde una determinada altura mientras se instala una señal.
 - b) Se tendrá siempre presente, que normalmente la señalización vial se monta y desmonta con la zona de las obras abierta al tráfico rodado, y que los conductores que no saben que se encontraran con esta actividad circulen confiadamente, por tanto es una operación crítica con un alto riesgo tanto para a los operarios que trabajen como para a los usuarios de la vía que se pueden ver sorprendidos inesperadamente.

4.5 Útiles y herramientas portátiles

- La Ordenanza de Seguridad e Higiene en el Trabajo de 9 de marzo de 1971 regula las características y condiciones de estos elementos en sus artículos 94 a 99.
- El Real Decreto 1215/1997 de 18 de julio establece las disposiciones mínimas de seguridad y salud para la utilización por los trabajadores de los equipos de trabajo.
- El Real Decreto 2177/2004 de 12 de noviembre, por el que se modifica el Real Decreto 1215/1997 de 18 de julio, por el que se establecen las disposiciones mínimas de seguridad y salud para la utilización por los trabajadores de los equipos de trabajo, en materia de trabajos temporales en altura.
- Los Reales Decretos 1435/1992 y 56/1995 sobre seguridad en máquinas.

AUTORIZACIÓN DE EQUIPOS DE TRABAJO:

Se revisará y posteriormente se autorizará el uso de equipos de trabajo. El objetivo fundamental es dejar constancia documental de la conformidad de recepción de los Equipos de Trabajo en función del cumplimiento de los requisitos de seguridad establecidos en el R.D. 56/1995, de 20 de enero por el que se modifica el anterior R.D. 1.215/1997, de 18 de junio sobre utilización de Equipos de Trabajo a emplear en los distintos tajos vinculados a esta obra.

Se elegirán los equipos de trabajo más adecuados para garantizar y mantener unas condiciones de trabajo seguras. Las dimensiones de los equipos de trabajo deberán estar adaptadas a la naturaleza del trabajo y a las dificultades previsibles y deberán permitir la circulación sin peligro.

Los Equipos de Trabajo a utilizar en obra deberán ser nuevos siempre que sea posible. En caso de que estos equipos sean reutilizados y en función de sus tipos deberán disponer de sus proyectos técnicos específicos de instalación y puesta en marcha o los certificados del fabricante o empresa de alquiler en el que se indique que han sido revisados y que se encuentran en perfecto estado de utilización en obra.

No se podrá utilizar ningún equipo de trabajo motorizado que no cumpla con los requisitos indicados en el párrafo anterior, los cuales deberán ser comprobados por el Coordinador de Seguridad y Salud o Dirección Facultativa, quien procederá a dar su visto bueno.

Cuando no exista una norma oficial de certificación administrativa de Seguridad, los Equipos de Trabajo deberán disponer de la garantía escrita del fabricante o suministrador que certifique que los mismos responden a las prestaciones de seguridad requeridas por la reglamentación vigente en nuestro país, en las condiciones de servicio y utilización por él descritas. El Empresario Principal (Contratista) elegirá entre los productos del mercado aquel que reúna las condiciones de calidad y seguridad en su utilización según sus prestaciones, exigiendo al fabricante o suministrador los certificados que lo avalen.

Para dicha normalización interna deberá contar con el V.B. del Coordinador en materia de Seguridad y Salud para esta obra. Existirá en el almacén una reserva de accesorios y recambios para los equipos de obra, con el fin de garantizar la reposición de los mismos.

En esta previsión se tendrá en cuenta la vida útil de los Equipos de Trabajo y su fecha de caducidad. El control afectará a todo equipo incluido en el ámbito de aplicación de los Reales Decretos 56/1995, de 20 de enero por el que se modifica el anterior R.D. 1.215/1997, de 18 de junio sobre utilización de Equipos de Trabajo a emplear en los distintos tajos vinculados a esta obra, y se realizará por el empresario responsable del equipo, asegurándose de que han sido comprendidas las condiciones de recepción, montaje, utilización y mantenimiento por parte de sus operadores y usuarios.

AUTORIZACIÓN DE MEDIOS AUXILIARES:

Se revisará y posteriormente se autorizará la utilización de los medios auxiliares de obra. Deberá reflejarse en un acta, cuyo objetivo fundamental de la formalización del documento es dejar constancia documental del estado operativo y uso de los medios auxiliares a utilizar en la obra.

En esta obra se entienden por medios auxiliares aquellos elementos no motorizados (Andamios tubulares, plataformas, andamios colgados, torretas de hormigonado, andamios de fachada, plataformas de E/S de materiales, escaleras de mano, etc.). Los elementos motorizados tienen la consideración de máquinas y cumplirán lo establecido en el documento correspondiente.

Los medios auxiliares a utilizar en obra deberán ser nuevos y siempre que sea posible homologados por organismo competente. En caso de ser reutilizados se comprobará su estado, vida útil y se realizará prueba de servicio. Los medios provenientes de empresas dedicadas al alquiler de estos elementos contarán con certificado de revisión, puesta a punto y uso, emitido por ésta.

Será necesaria la previa autorización del Coordinador de Seguridad y Salud o Dirección Facultativa para la utilización de cualquiera de los medios auxiliares utilizados en esta obra. Especificaciones particulares introducidas por el RD 2177/2004:

- 1- Las escaleras de mano se revisarán periódicamente, prohibiendo el uso de escaleras improvisadas o de madera pintadas.
- 2- Los siguientes tipos de andamios utilizados en esta obra, para ser autorizados deberán disponer de un plan de montaje, de utilización y desmontaje, realizado por persona autorizada :
 - a) Plataformas suspendidas de nivel variable (de accionamiento manual o motorizadas), y plataformas elevadoras sobre mástil.

- b) Andamios constituidos con elementos prefabricados apoyados sobre terreno natural, soleras de hormigón, forjados, voladizos u otros elementos cuya altura, desde el nivel inferior de apoyo hasta la coronación de la andamiada, exceda de seis metros o dispongan de elementos horizontales que salven vuelos y distancias superiores entre apoyos de más de ocho metros. Se exceptúan los andamios de caballetes o borriquetas.
 - c) Andamios instalados en el exterior, sobre azoteas, cúpulas, tejados o estructuras superiores cuya distancia entre el nivel de apoyo y el nivel del terreno o del suelo exceda de 24 metros de altura.
 - d) Torres de acceso y torres de trabajo móviles en los que los trabajos se efectúen a más de seis metros de altura desde el punto de operación hasta el suelo.
- Sin embargo, cuando se trate de andamios que, a pesar de estar incluidos entre los anteriormente citados, dispongan del marcado CE, por serles de aplicación una normativa específica en materia de comercialización, el citado plan podrá ser sustituido por las instrucciones específicas del fabricante, proveedor o suministrador, sobre el montaje, la utilización y el desmontaje de los equipos, salvo que estas operaciones se realicen de forma o en condiciones o circunstancias no previstas en dichas instrucciones.
- 3- Los andamios sólo podrán ser montados, desmontados o modificados sustancialmente bajo la dirección de una persona con una formación universitaria o profesional que lo habilite para ello, y por trabajadores que hayan recibido una formación adecuada y específica para las operaciones previstas, que les permita enfrentarse a riesgos específicos de conformidad con las disposiciones del artículo 5 del RD 1215/1997, destinada en particular a:
 - a) La comprensión del plan de montaje, desmontaje o transformación del andamio de que se trate.
 - b) La seguridad durante el montaje, el desmontaje o la transformación del andamio de que se trate.
 - c) Las medidas de prevención de riesgos de caída de personas o de objetos.
 - d) Las medidas de seguridad en caso de cambio de las condiciones meteorológicas que pudiesen afectar negativamente a la seguridad del andamio de que se trate.
 - e) Las condiciones de carga admisible.
 - f) Cualquier otro riesgo que entrañen las mencionadas operaciones de montaje, desmontaje y transformación.
 - 4- Tanto los trabajadores afectados como la persona que supervise dispondrán del plan de montaje y desmontaje mencionado, incluyendo cualquier instrucción que pudiera contener.
 - 5- Cuando no sea necesaria la elaboración de un plan de montaje, utilización y desmontaje, las operaciones previstas en este apartado podrán también ser dirigidas por una persona que disponga de una experiencia certificada por el empresario en esta materia de más de dos años y cuente con la formación preventiva correspondiente, como mínimo, a las funciones de nivel básico, conforme a lo previsto en el apartado 1 del artículo 35 del Reglamento de los Servicios de Prevención, aprobado por el Real Decreto 39/1997, de 17 de enero.
 - 6- Los andamios deberán ser inspeccionados por una persona con una formación universitaria o profesional que lo habilite para ello:
 - a) Antes de su puesta en servicio.
 - b) A continuación, periódicamente.
 - c) Tras cualquier modificación, período de no utilización, exposición a la intemperie, sacudidas sísmicas, o cualquier otra circunstancia que hubiera podido afectar a su resistencia o a su estabilidad.
 - 7- Cuando no sea necesaria la elaboración de un plan de montaje, utilización y desmontaje, las operaciones previstas en este apartado podrán también ser dirigidas por una persona que disponga de una experiencia certificada por el empresario en esta materia de más de dos años y cuente con la formación preventiva correspondiente, como mínimo, a las funciones de nivel básico, conforme a lo previsto en el apartado 1 del artículo 35 del Reglamento de los Servicios de Prevención, aprobado por el Real Decreto 39/1997, de 17 de enero.

4.6 Maquinaria

La Ordenanza de Seguridad e Higiene en el Trabajo, de 9 de marzo de 1971, regula las características y condiciones de estos elementos en sus artículos 100 a 124.

Reglamento de Aparatos de Elevación y Manutención de los mismos, Real Decreto 2291/1985, de 8 de noviembre (Grúas torre).

Instrucción Técnica Complementaria MIE-AEM-2 del Reglamento de Aparatos de Elevación y Manutención referente a grúas torre desmontables para las obras aprobada por Orden de 28 de junio de 1988 y 16 de abril de 1990.

Instrucción Técnica Complementaria ITC-MIE-AEM-3 del Reglamento de Aparatos de Elevación y Manutención referente a carretillas automotoras aprobada por Orden de 26 de mayo de 1989.

Reales Decretos 1435/1992 y 56/1995 sobre seguridad en máquinas.

Reglamento de Seguridad en las Máquinas, Real Decreto 1595/1986, de 26 de mayo, modificado por el Real Decreto 830/1991 de 24 de mayo.

Aplicación de la Directiva del Consejo 89-392-CEE, Real Decreto 1435/1992, de 27 de noviembre, relativa a la aproximación de las legislaciones de los Estados miembros sobre máquinas.

Real Decreto 842/2002, de 2 de Agosto, por el que se aprueba el Reglamento Electrotécnico de Baja Tensión y sus instrucciones técnicas complementarias que lo desarrollan.

AUTORIZACIÓN DE UTILIZACIÓN DE MÁQUINAS:

Se revisará y posteriormente se autorizará el uso de máquinas a utilizar en la obra. El objetivo fundamental es dejar constancia documental de la conformidad de recepción de las Máquinas, en función del cumplimiento de los requisitos de seguridad establecidos en el R.D. 1.495/1986, de 26 de mayo, por el que se aprueba el Reglamento de Seguridad en las Máquinas, así como en el R.D. 1.435/1992, de 27 de noviembre, por el que se dictan las disposiciones de aplicación de la Directiva del Consejo 89/392/CEE, relativa a la aproximación de las legislaciones de los Estados miembros sobre máquinas a emplear en los distintos tajos vinculados a esta obra.

Las Máquinas a utilizar en obra deberán ser nuevas siempre que sea posible. En caso de que estos equipos sean reutilizados y en función de sus tipos deberán disponer de sus proyectos técnicos específicos de instalación y puesta en marcha o los certificados del fabricante o empresa de alquiler de maquinaria en el que se indique que han sido revisados y que se encuentran en perfecto estado de utilización en obra.

No se podrá utilizar ninguna máquina motorizada que no cumpla con los requisitos indicados en el párrafo anterior, los cuales deberán ser comprobados por el Coordinador de Seguridad y Salud o Dirección Facultativa, quien procederá a dar su visto bueno.

Cuando no exista una norma oficial de certificación administrativa de Seguridad, las Máquinas deberán disponer de la garantía escrita del fabricante o suministrador que certifique que los mismos responden a las prestaciones de seguridad requeridas por la reglamentación vigente en nuestro país, en las condiciones de servicio y utilización por él descritas. El Empresario Principal (Contratista) elegirá entre los productos del mercado aquel que reúna las condiciones de calidad y seguridad en su utilización según sus prestaciones, exigiendo al fabricante o suministrador los certificados que lo avalen. Para dicha normalización interna deberá contar con el V.B. del Coordinador en materia de Seguridad y Salud para esta obra.

Existirá en el almacén una reserva de accesorios y recambios para la maquinaria, con el fin de garantizar la reposición de los mismos.

En esta previsión se tendrá en cuenta la vida útil de las Máquinas, su fecha de caducidad. El control afectará a toda máquina incluida en el ámbito de aplicación de los Reales Decretos 1.495/1986, de 26 de mayo, por el que se aprueba el Reglamento de Seguridad en las Máquinas, así como en el R.D. 1.435/1992, de 27 de noviembre, por el que se dictan las disposiciones de aplicación de la Directiva del Consejo 89/392/CEE, y se realizará por el empresario responsable de la máquina asegurándose de que han sido comprendidas las condiciones de recepción, montaje, utilización y mantenimiento por parte de sus operadores y usuarios.

4.7 Instalaciones provisionales

Se atenderán a lo dispuesto en el Real Decreto 1627/1997, de 24 de octubre, en su Anexo IV.

El Real Decreto 486/1997, de 14 de abril, por el que se establecen las disposiciones mínimas de seguridad y salud en los lugares de trabajo.

INSTALACIÓN ELÉCTRICA:

- La instalación eléctrica provisional de obra se realizará siguiendo las pautas señaladas en los apartados correspondientes de la Memoria Descriptiva y de los planos, debiendo ser realizada por empresa autorizada y siendo de aplicación lo señalado en el vigente Reglamento Electrotécnico de Baja Tensión –Real Decreto 842/2002, de 2 de Agosto– y sus instrucciones técnicas complementarias que lo desarrollan.
- El calibre o sección del cableado será el especificado en planos y de acuerdo a la carga eléctrica que ha de soportar en función de la maquinaria e iluminación prevista.
- Los cables a emplear en acometidas e instalaciones exteriores serán de tensión asignada mínima 450/750 V, con cubierta de policloropreno o similar, según UNE 21.027 ó UNE 21.150 y aptos para servicios móviles.
- Para instalaciones interiores los cables serán de tensión asignada mínima 300/500 V, según UNE 21.027 ó UNE 21.031, y aptos para servicios móviles.
- La distribución desde el cuadro general de obra a los cuadros secundarios (o de planta), se efectuará mediante canalizaciones enterradas.
- En caso de efectuarse tendido de cables y mangueras, éste se realizará a una altura mínima de 2 m. en los lugares peatonales y de 5 m. en los de vehículos, medidos sobre el nivel del pavimento.
- El tendido de los cables para cruzar viales de obra, como ya se ha indicado anteriormente, se efectuará enterrado. Su instalación será conforme a lo indicado en ITC-BT-20 e ITC-BT-21. Se señalará el –paso del cable– mediante una cubrición permanente de tablonces que tendrán por objeto el proteger mediante reparto de cargas, y señalar la existencia del –paso eléctrico– a los vehículos. La profundidad de la zanja mínima, será entre 40 y 50 cm. ; el cable irá además protegido en el interior de un tubo rígido, bien de fibrocemento, bien de plástico rígido curvable en caliente.
- Todos los cables que presenten defectos superficiales u otros no particularmente visibles, serán rechazados.
- Los conductores de la instalación se identifican por los colores de su aislamiento, a saber:
 - Azul claro: Para el conductor neutro.
 - Amarillo/verde: Para el conductor de tierra y protección.
 - Marrón/negro/gris: Para los conductores activos o de fase.
- En los cuadros, tanto principales como secundarios, se dispondrán todos aquellos aparatos de mando, protección y maniobra para la protección contra sobre intensidades (sobrecarga y cortocircuitos) y contra contactos directos e indirectos, tanto en los circuitos de alumbrado como de fuerza.
- Dichos dispositivos se instalaron en los orígenes de los circuitos así como en los puntos en los que la intensidad admisible disminuya, por cambiar la sección, condiciones de instalación, sistemas de ejecución o tipo de conductores utilizados.
- Para la prevención de posibles contactos eléctricos indirectos, el sistema de protección elegido es el de puesta a tierra de las masas y dispositivos de corte por intensidad de defecto (interruptores diferenciales).
- Las medidas generales para la protección contra los choques eléctricos serán las indicadas en la ITC-BT-24, teniendo en cuenta :
 - a) Medidas de protección contra contactos directos :
Se realizarán mediante protección por aislamiento de las partes activas o por medio de barreras o envolventes.
 - b) Medidas de protección contra contactos indirectos :
Cuando la protección de las personas contra los contactos indirectos está asegurada por corte automático de la alimentación, según esquema de alimentación TT, la tensión límite convencional no debe ser superior a 24 V de valor eficaz en corriente alterna ó 60 V en corriente continua.
Cada base o grupo de bases de toma de corriente deben estar protegidas por dispositivos diferenciales de corriente diferencial residual asignada igual como máximo a 30 mA; o bien alimentadas a muy baja tensión de seguridad MBTS; o bien protegidas por separación eléctrica de los circuitos mediante un transformador individual.

INSTALACIONES PROVISIONALES PARA LOS TRABAJADORES:

La Empresa pondrá conforme se especifica en la Memoria, una caseta a pié de obra que dispondrá e lo siguiente:

- a) Estuarios dotados con percheros, sillas y calefacción
- b) Servicios higiénicos dotados de lavamanos, ducha, inodoro, espejos y calefacción.
- c) Comedor que dispondrá de mesa, sillas, calentador de comidas y recipientes para basuras, aunque debido a la proximidad de restaurantes en los alrededores, se aconsejará al trabajador por motivos de comodidad y relajación, que el personal de la obra coma en el Restaurante: La superficie del comedor ha sido estimada alrededor de 1,20 m2 por cada trabajador que deba utilizarlo simultáneamente.
- d) Botiquín, cuyo contenido mínimo será: Agua oxigenada, Alcohol de 96º, Tintura de yodo, Mercurocromo, Amoniaco, Algodón hidrófilo, Gasa estéril, Vendas, Esparadrapo, Antiespasmódicos, Banda elástica para torniquete, guantes esterilizados, Jeringuillas desechables, termómetro clínico, Apósitos adhesivos, Paracetamol, Acido acetil salicílico, Tijeras, Pinzas.
 - Estas instalaciones estarán en funcionamiento antes de empezar la obra.
 - Para la limpieza y conservación de las instalaciones se dispondrá de un trabajador con la dedicación necesaria.
 - Se prevé la colocación en la obra de contenedores para recogida de las basuras y desperdicios que periódicamente se llevarán a un basurero controlado.
 - La conexión del servicio eléctrico se realizará al iniciar la obra, pero antes que se realice la oportuna conexión del servicio eléctrico de la misma, se conseguirá mediante la puesta en funcionamiento de un grupo electrógeno generador trifásico, accionado por un motor de gasoil.
 - La conexión del servicio de agua potable, se realizará a la cañería del suministro actual del polígono.

4.8 Otras reglamentaciones aplicables

Será de aplicación cualquier normativa técnica con contenidos que afecten a la prevención de riesgos labores. Entre otras serán también de aplicación:

- Real Decreto 53/1992, -Reglamento sobre protección sanitaria contra las radiaciones ionizantes-;
- Real Decreto 230/1998, -Reglamento de explosivos-
- Real Decreto 1316/1989, -Exposición al ruido
- Real Decreto 664/1997 y Orden 25-3-98, sobre -Protección de los trabajadores contra los riesgos relacionados con la exposición a agentes biológicos durante el trabajo-
- Real Decreto 665/1997, -Protección de los trabajadores contra los riesgos relacionados con la exposición a agentes cancerígenos durante el trabajo-
- Ley 10/1998, -Residuos-
- Orden de 18-7-91, -Almacenamiento de líquidos inflamables y combustibles-
- Orden de 21-7-92, sobre -Almacenamiento de botellas de gases a presión-
- Real Decreto 1495/1991, sobre -Aparatos a presión simple-
- Real Decreto 1513/1991, sobre -Certificados y marcas de cables, cadenas y ganchos-
- Real Decreto, 216/1999, -Seguridad y Salud en el ámbito de las empresas del trabajo temporal-
- Real Decreto 842/2002, de 2 de Agosto, por el que se aprueba el Reglamento Electrotécnico de Baja Tensión y sus instrucciones técnicas complementarias que lo desarrollan.

CONDICIONES PARTICULARES PARA EL CONTROL Y ESTADÍSTICA DE LA OBRA:**A) ÍNDICES DE CONTROL.**

- En esta obra se llevarán los índices siguientes:
 1. Índice de incidencia: Es el promedio del número total de accidentes con respecto al número medio de personas expuestas por cada mil personas.
I.I. = $(N^{\circ} \text{ total de accidentes} / N^{\circ} \text{ medio de personas expuestas}) \times 1000$
 2. Índice de frecuencia: Para representar la accidentabilidad de la empresa, y corresponde al número de siniestros con baja acaecidos por cada millón de horas trabajadas.
I.F. = $(N^{\circ} \text{ total de accidentes} / N^{\circ} \text{ total de horas trabajadas}) \times 1000000$
Considerando como el número de horas trabajadas:
 $N^{\circ} \text{ total de horas trabajadas} = N^{\circ} \text{ trabajadores expuestos al riesgo} \times N^{\circ} \text{ medio horas trabajador}$
 3. Índice de gravedad: Representa la gravedad de las lesiones, y corresponde al número de jornadas perdidas por cada mil trabajadas.

I.G. = (Nº jorn. no trabajadas por accidente en jornada de trabajo con baja / Nº total horas trabajadas) x 1000

4. Duración media de incapacidad: Representa el tiempo promedio que han durado los accidentes de la empresa, y corresponde al número de jornadas perdidas por cada accidente con baja.

D.M.I. = Jornadas no rebajadas / Nº de accidentes

B) ESTADÍSTICAS.

- a) Los partes de deficiencia se dispondrán debidamente ordenados por fechas desde el origen de la obra hasta su terminación, y se complementarán con las observaciones hechas por el Comité de Seguridad y las normas ejecutivas dadas para subsanar las anomalías observadas.
- b) Los partes de accidentes, si los hubiere, se dispondrán de la misma forma que los partes de deficiencias.
- c) Los índices de control se llevarán en un estadillo mensual con gráficos de dientes de sierra, que permitan hacerse una idea clara de la evolución de los mismos con una somera inspección visual; en abscisas se colocarán los meses del año y en ordenadas los valores numéricos del índice correspondiente.

5. CONDICIONES ECONÓMICO ADMINISTRATIVAS

5.1 Condiciones para obras

- Una vez al mes, esta Constructora extenderá la valoración de las partidas que en materia de seguridad se hubiesen realizado en la obra; la valoración se hará conforme se ha establecido en el Presupuesto y de acuerdo con los precios contratados por la propiedad.
- El abono de las certificaciones expuestas en el párrafo anterior se hará conforme se estipule en el contrato de la obra.
- A la hora de redactar el presupuesto de Seguridad y Salud, se ha tenido en cuenta solo las partidas que intervienen como medidas de Seguridad y Salud, haciendo omisión de medios auxiliares sin los cuales la obra no se podría realizar.
- En caso de ejecutar en la obra unidades no previstas en el presupuesto, se definirán total y correctamente las mismas, y se les adjudicará el precio correspondiente, procediéndose para su abono tal como se indica en los apartados anteriores.
- En caso de plantearse una revisión de precios el Contratista comunicará esta proposición a la propiedad por escrito, procediéndose seguidamente a lo estipulado en las Condiciones de Índole Facultativo.

Cáceres, **diciembre** de 2017

Juan Jesús Martín Núñez, Arquitecto colegiado 574.163 COADE

ANEXO

Presupuesto

PRESUPUESTO

Se adjunta a continuación, el capítulo correspondiente a Seguridad y Salud en la Obra, extraído del documento general de Mediciones y Presupuestos.

Cáceres, **diciembre** de 2017

Juan Jesús Martín Núñez, Arquitecto colegiado 574.163 COADE

PRESUPUESTO Y MEDICIONES

CÓDIGO	RESUMEN	UDS	LONGITUD	ANCHURA	ALTURA	PARCIALES	CANTIDAD	PRECIO	IMPORTE
CAPÍTULO 01 SEGURIDAD Y SALUD									
SUBCAPÍTULO 01.01 MANO DE OBRA DE SEGURIDAD									
01.01.01	u COSTO MENSUAL COMITÉ SEGURIDAD Costo mensual del Comité de Seguridad y salud en el Trabajo, considerando una reunión al mes de dos horas y formado por un técnico cualificado en materia de seguridad y salud, dos trabajadores con categoría de oficial de 2ª o ayudante y un vigilante con categoría de oficial de 1ª.	6					0		
							0,00	51,82	0,00
01.01.02	u COSTO MENSUAL DE CONSERVACIÓN Costo mensual de conservación de instalaciones provisionales de obra, considerando 2 horas a la semana un oficial de 2ª.	6					0		
							0,00	37,35	0,00
01.01.03	u COSTO MENSUAL LIMPIEZA Y DESINF. Costo mensual de limpieza y desinfección de casetas de obra, considerando dos horas a la semana un peón ordinario.	6					0		
							0,00	50,21	0,00
01.01.04	u COSTO MENSUAL FORMACIÓN SEG.HIG. Costo mensual de formación de seguridad y salud en el trabajo, considerando una hora a la semana y realizada por un encargado.	6					0		
							0,00	31,62	0,00
TOTAL SUBCAPÍTULO 01.01 MANO DE OBRA DE SEGURIDAD									
SUBCAPÍTULO 01.02 EQUIPOS DE PROTECCIÓN INDIVIDUAL									
01.02.01	u CASCO DE SEGURIDAD AJUST. ATALAJES Casco de seguridad con atalaje provisto de 6 puntos de anclaje, para uso normal y eléctrico hasta 440 V. Certificado CE. s/R.D. 773/97 y R.D. 1407/92.	10				10,00	10,00		
							10,00	0,83	8,30
01.02.02	u CASCO + PROTECTOR DE OIDOS Conjunto formado por casco con atalaje provisto de 6 puntos de anclaje + protectores de oídos acoplables. Certificado CE. s/R.D. 773/97 y R.D. 1407/92.	4				4,00	4,00		
							4,00	5,40	21,60
01.02.03	u CASCO SEGURIDAD DIELECTRICO Casco de seguridad dieléctrico con pantalla para protección de descargas eléctricas, (amortizable en 5 usos). Certificado CE. s/R.D. 773/97 y R.D. 1407/92.	4				4,00	4,00		
							4,00	1,23	4,92
01.02.04	u PANTALLA DE MANO SOLDADOR Pantalla de mano de seguridad para soldador, de fibra vulcanizada con cristal de 110 x 55 mm. (amortizable en 5 usos). Certificado CE. s/R.D. 773/97 y R.D. 1407/92.	4				4,00	4,00		
							4,00	0,59	2,36

01.02.05	u PANTALLA + CASCO SEGURIDAD SOLDAR Pantalla de seguridad para soldador de poliamida y cristal de 110 x 55 mm + casco con arnés de cabeza ajustable con rueda dentada, (amortizable en 5 usos). Certificado CE. s/R.D. 773/97 y R.D. 1407/92.	4	4,00	4,00		
				4,00	0,87	3,48
01.02.06	u GAFAS CONTRA IMPACTOS Gafas protectoras contra impactos, incoloras, (amortizables en 3 usos). Certificado CE. s/R.D. 773/97 y R.D. 1407/92.	10	10,00	10,00		
				10,00	0,85	8,50
01.02.07	u SEMI MASCAR. ANTIPOLVO 2 FILTROS Semi-mascarilla antipolvo doble filtro, (amortizable en 3 usos). Certificado CE. s/R.D. 773/97 y R.D. 1407/92.	10	10,00	10,00		
				10,00	4,83	48,30
01.02.08	u FILTRO RECAMBIO MASCARILLA Filtro recambio de mascarilla para polvo y humos. Certificado CE. s/R.D. 773/97 y R.D. 1407/92.	10	10,00	10,00		
				10,00	0,31	3,10
01.02.09	u FAJA DE PROTECCIÓN LUMBAR Faja protección lumbar, (amortizable en 4 usos). Certificado CE EN385. s/R.D. 773/97 y R.D. 1407/92.	5	5,00	5,00		
				5,00	2,13	10,65
01.02.10	u CINTURÓN PORTAHERRAMIENTAS Cinturón portaherramientas, (amortizable en 4 usos). Certificado CE. s/R.D. 773/97 y R.D. 1407/92.	10	10,00	10,00		
				10,00	1,99	19,90
01.02.11	u MANDIL CUERO PARA SOLDADOR Mandil de cuero para soldador, (amortizable en 3 usos). Certificado CE. s/R.D. 773/97 y R.D. 1407/92.	4	4,00	4,00		
				4,00	1,60	6,40
01.02.12	u PETO REFLECTANTE DE SEGURIDAD Peto reflectante de seguridad personal en colores amarillo y rojo, (amortizable en 3 usos). Certificado CE. s/R.D. 773/97 y R.D. 1407/92.	10	10,00	10,00		
				10,00	4,62	46,20
01.02.13	u PAR GUANTES DE LONA REFORZADOS Par guantes de lona reforzados. Certificado CE. s/R.D. 773/97 y R.D. 1407/92.	10	10,00	10,00		
				10,00	1,16	11,60
01.02.14	u PAR GUANTES ALTA RESIST. AL CORTE Par de guantes alta resistencia al corte. Certificado CE. s/R.D. 773/97 y R.D. 1407/92.	4	4,00	4,00		
				4,00	1,54	6,16

01.02.15	u PAR GUANTES SOLDADOR Par de guantes para soldador, (amortizables en 3 usos). Certificado CE. s/R.D. 773/97 y R.D. 1407/92.	4	4,00	4,00		
					4,00	0,24
01.02.16	u PAR GUANTES AISLANTES 5000 V. Par de guantes aislantes para protección de contacto eléctrico en tensión hasta 5.000 V., (amortizables en 3 usos). Certificado CE. s/R.D. 773/97 y R.D. 1407/92.	2	2,00	2,00		
					2,00	3,38
01.02.17	u PAR DE BOTAS ALTAS DE AGUA (NEGRAS) Par de botas altas de agua color negro, (amortizables en 1 uso). Certificado CE. s/R.D. 773/97 y R.D. 1407/92.	10	10,00	10,00		
					10,00	3,00
01.02.18	u PAR DE BOTAS DE SEGURIDAD Par de botas de seguridad con plantilla y puntera de acero, (amortizables en 3 usos). Certificado CE. s/R.D. 773/97 y R.D. 1407/92.	10	10,00	10,00		
					10,00	3,41
01.02.19	u PAR DE BOTAS AISLANTES Par de botas aislantes para electricista hasta 5.000 V. de tensión, (amortizables en 3 usos). Certificado CE. s/R.D. 773/97 y R.D. 1407/92.	4	4,00	4,00		
					4,00	4,43
01.02.20	u PAR DE POLAINAS SOLDADURA Par de polainas para soldador, (amortizables en 3 usos). Certificado CE. s/R.D. 773/97 y R.D. 1407/92.	4	4,00	4,00		
					4,00	0,85
01.02.21	u PAR PLANTILLAS RESIS. PERFORACIÓN Par de plantillas de protección frente a riesgos de perforación (amortizables en 3 usos). Certificado CE. s/R.D. 773/97 y R.D. 1407/92.	10	10,00	10,00		
					10,00	0,61
01.02.22	u PAR RODILLERAS Par de rodilleras ajustables de protección ergonómica, (amortizables en 3 usos). Certificado CE. s/R.D. 773/97 y R.D. 1407/92.	4	4,00	4,00		
					4,00	0,91
01.02.23	u ARNÉS AM. DORSAL Y PECT. REG. HOMB. H. AUT Arnés profesional de seguridad amarre dorsal y pectoral con anillas, regulación en piernas y hombros, con hebillas automáticas, una en pecho y dos en piernas, fabricado con cincha de nylon de 45 mm. y elementos metálicos de acero inoxidable. Amortizable en 5 obras. Certificado CE Norma EN 361. s/R.D. 773/97 y R.D. 1407/92.	20	20,00	20,00		
					20,00	7,14
						142,80

01.02.24	u CINTURÓN DE AMARRE LAT. ANILLAS GRANDES Cinturón de amarre lateral con doble regulación, fabricado en algodón anti-sudoración con bandas de poliéster, hebillas ligeras de aluminio y anillas forjadas grandes y anchas, amortizable en 4 obras. Certificado CE EN 358. s/R.D. 773/97 y R.D. 1407/92.	10	10,00	10,00		
				10,00	3,29	32,90
01.02.25	u DISTAN. DE SUJEC. CON REG. 2 m. 16 mm. Cuerda de poliamida de 16 mm. de diámetro y 2 m. de longitud, con ajuste de aluminio, para utilizar como distanciador de mantenimiento o elemento de amarre de sujeción, amortizable en 4 obras. Certificado CE EN 358. s/R.D. 773/97 y R.D. 1407/92.	12	12,00	12,00		
				12,00	9,96	119,52
TOTAL SUBCAPÍTULO 01.02 EQUIPOS DE PROTECCIÓN ..						599,37
SUBCAPÍTULO 01.03 PROTECCIONES COLECTIVAS						
01.03.01	m. VALLA ENREJADO GALVANIZADO Valla metálica móvil de módulos prefabricados de 3,00x2,00 m. de altura, enrejados de 330x70 mm. y D=5 mm. de espesor, batidores horizontales de D=42 mm. y 1,50 mm. de espesor, todo ello galvanizado en caliente, sobre soporte de hormigón prefabricado de 230x600x150 mm., separados cada 3,00 m., accesorios de fijación, considerando 5 usos, incluso montaje y desmontaje. s/R.D. 486/97.	2 2	62,00 28,00	124,00 56,00		
				180,00		
01.03.02	ud LÁMPARA PORTATIL MANO Lámpara portátil de mano, con cesto protector y mango aislante, (amortizable en 3 usos). s/R.D. 486/97 y R.D. 614/2001.	4	4,00	4,00		
				4,00	4,09	16,36
01.03.03	ud TOMA DE TIERRA R80 Oh;R=100 Oh.m Toma de tierra para una resistencia de tierra $R \leq 80$ Ohmios y una resistividad $R=100$ Oh.m. formada por arqueta de ladrillo macizo de 38x38x30 cm., tapa de hormigón armado, tubo de PVC de D=75 mm., electrodo de acero cobrizado 14,3 mm. y 100 cm., de profundidad hincado en el terreno, línea de t.t. de cobre desnudo de 35 mm ² , con abrazadera a la pica, instalado. MI BT 039. y según R.D. 614/2001.	1	1,00	1,00		
				1,00	73,02	73,02
01.03.04	ud TRANSFORMADOR DE SEGURIDAD Transformador de seguridad con primario para 220 V. y secundario de 24 V. y 1000 W., instalado, (amortizable en 5 usos). s/R.D. 486/97 y R.D. 614/2001..	1	1,00	1,00		
				1,00	11,05	11,05
01.03.05	ud CUADRO DE OBRA 63 A. MODELO 1 Cuadro de obra trifásico 63 A, compuesto por armario metálico con revestimiento de poliéster de 600x500 cm. con salida lateral por toma de corriente y salida interior por bornes fijos, soportes, manecilla de sujeción y/o anillos de elevación, con cerradura, MT General de 4x63 A., 3 diferenciales de 2x40 A. 30 mA, 4x40 A. 30 mA y 4x63 A. 300 mA, respectivamente, 6 MT por base, tres de 2x16 A., dos de 4x32 A. y uno de 4x63 A., incluyendo cableado, rótulos de identificación, 6 bases de salida y p.p. de conexión a tierra, instalado (amortizable en 4 obras) s/ITC-BT-33 del REBT, RD 842/2002 de 02/08/2002 y UNE-EN 60439-4.	1	1,00	1,00		
				1,00	175,48	175,48

01.03.06	ud EXTINTOR POLVO ABC 6 kg. PR.INC. Extintor de polvo químico ABC polivalente antibrasa de eficacia 21A/113B, de 6 kg. de agente extintor, con soporte, manómetro comprobable y boquilla con difusor, según norma EN-3:1996. Medida la unidad instalada. s/R.D. 486/97.	1			1,00	1,00		
							1,00	11,56
01.03.07	ud EXTINTOR CO2 2 kg. ACERO Extintor de nieve carbónica CO2, de eficacia 34B, con 2 kg. de agente extintor, construido en acero, con soporte y boquilla con difusor, según norma EN-3:1996. Medida la unidad instalada. s/R.D. 486/97.	1			1,00	1,00		
							1,00	18,84
01.03.08	m. PASARELA MADERA SOBRE ZANJAS Pasarela para paso sobre zanjas formada por tres tablonces de 20x7 cm. cosidos a clavazón y doble barandilla formada por pasamanos de madera de 20x5, rodapié y travesaño intermedio de 15x5 cm., sujetos con pies derechos de madera cada 1 m. incluso colocación y desmontaje (amortizable en 3 usos). s/R.D. 486/97.	3	2,00		6,00	6,00		
							6,00	6,94
01.03.09	m2 RED SEGURIDAD BAJO CUBIERTA Red horizontal de seguridad bajo cubierta, formada por malla de poliamida de 10x10 cm. enudada con cuerda de D=3 mm. y cuerda perimetral de D=10 mm, de 1,10x15 m. de dimensiones, para amarre mediante gancho de sujeción, tipo "rabo de cochinillo" y grosor mínimo de 8 mm., a los puntales de las sopandas del encofrado de enladrillado de madera (amortizable en 4 usos). s/R.D. 486/97.	1	35,00	21,00	735,00	735,00		
							735,00	2,07
TOTAL SUBCAPÍTULO 01.03 PROTECCIONES COLECTIVAS								2.150,20

SUBCAPÍTULO 01.04 SEÑALIZACIÓN						
01.04.01	m. CINTA BALIZAMIENTO BICOLOR 8 cm. Cinta de balizamiento bicolor rojo/blanco de material plástico, incluso colocación y desmontaje. s/R.D. 485/97.	1	100,00	100,00	100,00	
					100,00	47,00
01.04.02	m. BANDEROLA SEÑALIZACIÓN COLGANTE Banderola de señalización colgante realizada de plástico de colores rojo y blanco, reflectante, amortizable en tres usos, colocación y desmontaje sobre soportes existentes. s/R.D. 485/97.	1	25,00	25,00	25,00	
					25,00	26,50
01.04.03	u BOYA DESTELLANTE CON CÉLULA FOT. Boya destellante amarilla con carcasa de plástico y soporte de anclaje, con célula fotoeléctrica y pilas, i/colocación y desmontaje, (amortizable en diez usos). s/R.D. 485/97.	4		4,00	4,00	
					4,00	7,44
01.04.04	u CONO BALIZAMIENTO REFLECTANTE D=50 Cono de balizamiento reflectante irrompible de 50 cm. de diámetro, (amortizable en cinco usos). s/R.D. 485/97.	5		5,00	5,00	
					5,00	9,70
01.04.05	u BALIZA LUMINOSA INTERMITENTE Foco de balizamiento intermitente, (amortizable en cinco usos). s/R.D. 485/97.	3		3,00	3,00	
					3,00	14,16
01.04.06	u CARTEL PVC. 220x300 mm. OBL., PROH. ADVER. Cartel serigrafiado sobre planchas de PVC blanco de 0,6 mm. de espesor nominal. Tamaño 220X300 mm. Válidas para señales de obligación, prohibición y advertencia, amortizable en cuatro usos, i/colocación y desmontaje. s/R.D. 485/97.	2		2,00	2,00	
					2,00	0,60
01.04.07	u CARTEL PVC. SEÑALIZACIÓN EXTINTOR, B. I. Cartel serigrafiado sobre planchas de PVC blanco de 0,6 mm. de espesor nominal. Para señales de lucha contra incendios (extintor, boca de incendio), amortizable en cuatro usos, i/colocación y desmontaje. s/R.D. 485/97.	3		3,00	3,00	
					3,00	1,11
01.04.08	u SEÑAL TRIANGULAR L=70cm. I/SOPORTE Señal de seguridad triangular de L=70 cm., normalizada, con trípode tubular, amortizable en cinco usos, i/colocación y desmontaje. s/R.D. 485/97.	1		1,00	1,00	
					1,00	4,67

01.04.09	u SEÑAL CUADRADA L=60cm./SOPORTE Señal de seguridad cuadrada de 60x60 cm., normalizada, con soporte de acero galvanizado de 80x40x2 mm. y 2 m. de altura, amortizable en cinco usos, i/p.p. de apertura de pozo, hormigonado H-100/40, colocación y desmontaje. s/R.D. 485/97.	1	1,00	1,00	
				1,00	6,84
01.04.10	u SEÑAL CIRCULAR D=60cm. /SOPORTE Señal de seguridad circular de D=60 cm., normalizada, con soporte metálico de acero galvanizado de 80x40x2 mm. y 2 m. de altura, amortizable en cinco usos, i/p.p. de apertura de pozo, hormigonado H-100/40, colocación y desmontaje. s/R.D. 485/97.	1	1,00	1,00	
				1,00	6,41
01.04.11	u SEÑAL STOP D=60cm. /SOPORTE Señal de stop, tipo octogonal de D=60 cm., normalizada, con soporte de acero galvanizado de 80x40x2 mm. y 2 m. de altura, amortizable en cinco usos, i/p.p. de apertura de pozo, hormigonado H-100/40, colocación y desmontaje. s/R.D. 485/97.	2	2,00	2,00	
				2,00	9,32
01.04.12	u PALETA MANUAL 2 CARAS STOP-OBL. Señal de seguridad manual a dos caras: Stop-Dirección obligatoria, tipo paleta. (amortizable en dos usos). s/R.D. 485/97.	2	2,00	2,00	
				2,00	4,66
01.04.13	u PANEL DIRECCIONAL C/SOPORTE Panel direccional reflectante de 60x90 cm., con soporte metálico, amortizable en cinco usos, i/p.p. de apertura de pozo, hormigonado H-100/40, colocación y montaje. s/R.D. 485/97.	1	1,00	1,00	
				1,00	11,91
01.04.14	u PLACA SEÑALIZACIÓN RIESGO Placa señalización-información en PVC serigrafado de 50x30 cm., fijada mecánicamente, amortizable en 3 usos, incluso colocación y desmontaje. s/R.D. 485/97.	2	2,00	2,00	
				2,00	2,01
				2,00	4,02
TOTAL SUBCAPÍTULO 01.04 SEÑALIZACIÓN					168,32

SUBCAPÍTULO 01.05 INSTALACIONES DE BIENESTAR			
01.05.01	m. ACOMETIDA ELÉCT. CASETA 4x6 mm2 Acometida provisional de electricidad a caseta de obra, desde el cuadro general formada por manguera flexible de 4x6 mm2 de tensión nominal 750 V., incorporando conductor de tierra color verde y amarillo, fijada sobre apoyos intermedios cada 2,50 m. instalada. 2 10,00	0	
		0,00	2,74
01.05.02	ms ALQUILER CASETA ALMACÉN 7,91 m2 Mes de alquiler de caseta prefabricada para almacén de obra de 3,55x2,23x2,45 m. de 7,91 m2. Estructura de acero galvanizado. Cubierta y cerramiento lateral de chapa galvanizada trapezoidal de 0,6 mm. reforzada con perfiles de acero, interior prelacado. Suelo de aglomerado hidrófugo de 19 mm. puerta de acero de 1 mm., de 0,80x2,00 m. pintada con cerradura. Ventana fija de cristal de 6 mm., recercado con perfil de goma. Con transporte a 150 km.(ida y vuelta). Entrega y recogida del módulo con camión grúa. Según R.D. 486/97. 6	0	
		0,00	67,80
01.05.03	ms ALQUILER CASETA COMEDOR 19,40 m2 Mes de alquiler de caseta prefabricada para comedor de obra de 7,92x2,45x2,45 m. de 19,40 m2. Estructura y cerramiento de chapa galvanizada pintada, aislamiento de poliestireno expandido auto-extinguible, interior con tablero melaminado en color. Cubierta de chapa galvanizada reforzada con perfil de acero; fibra de vidrio de 60 mm., interior con tablex lacado. Suelo de aglomerado revestido con PVC continuo de 2 mm., y poliestireno de 50 mm. con apoyo en base de chapa galvanizada de sección trapezoidal. Puerta de 0,8x2 m., de chapa galvanizada de 1 mm., reforzada y con poliestireno de 20 mm., picaporte y cerradura. Dos ventanas aluminio anodizado corredera, contraventana de acero galvanizado. Instalación eléctrica a 220 V., toma de tierra, automático, 2 fluorescentes de 40 W., enchufes para 1500 W. y punto luz exterior de 60 W. Con transporte a 150 km.(ida y vuelta). Entrega y recogida del módulo con camión grúa. Según R.D. 486/97. 6	0	
		0,00	85,64
01.05.04	u MESA MELAMINA PARA 10 PERSONAS Mesa de melamina para comedor de obra con capacidad para 10 personas. (amortizable en 4 usos). 1	0	
		0,00	16,24
01.05.05	u DEPÓSITO-CUBO DE BASURAS Cubo para recogida de basuras. (amortizable en 2 usos). 1	0	
		0,00	9,81
01.05.06	u BOTIQUÍN DE URGENCIA Botiquín de urgencia para obra fabricado en chapa de acero, pintado al horno con tratamiento anticorrosivo y seigrafía de cruz. Color blanco, con contenidos mínimos obligatorios, colocado. 2	0	
		0,00	30,16
01.05.07	u REPOSICIÓN BOTIQUÍN Reposición de material de botiquín de urgencia. 2	0	
		0,00	20,31
01.05.08	u CAMILLA PORTÁTIL EVACUACIONES Camilla portátil para evacuaciones. (amortizable en 10 usos). 1	0	
		0,00	59,21
TOTAL SUBCAPÍTULO 01.05 INSTALACIONES DE BIENESTAR			0,00
TOTAL CAPÍTULO 01 SEGURIDAD Y SALUD.....			2.917,89
TOTAL.....			2.917,89

RESUMEN DE PRESUPUESTO

CAPITULO	RESUMEN	EUROS	%
09	SEGURIDAD Y SALUD	2.917,89	100,00
	TOTAL EJECUCIÓN MATERIAL	2.917,89	

Cáceres, **diciembre** de 2017

Juan Jesús Martín Núñez, Arquitecto colegiado 574.163 COADE